

НАЦІОНАЛЬНИЙ ТЕХНІЧНИЙ УНІВЕРСИТЕТ
«ДНІПРОВСЬКА ПОЛІТЕХНІКА»

*Кваліфікаційна наукова праця
на правах рукопису*

АТАМАНЧУК ПАВЛО ПЕТРОВИЧ

УДК 352.07:33.05:64.011.22

**ПУБЛІЧНЕ УПРАВЛІННЯ ПРОЦЕСАМИ ПІДВИЩЕННЯ ЯКОСТІ
ЖИТТЯ ТЕРИТОРІАЛЬНИХ ГРОМАД**

Спеціальність 281 – «Публічне управління та адміністрування»

Подається на здобуття наукового ступеня доктора філософії за спеціальністю 281 – «Публічне управління та адміністрування». Дисертація містить результати власних досліджень. Використання ідей, результатів і текстів інших авторів мають посилання на відповідне джерело.



П.П.Атаманчук

Науковий керівник: доктор наук з державного управління, професор, професор кафедри державного управління і місцевого самоврядування Навчально-наукового інституту державного управління Національного технічного університету «Дніпровська політехніка» Липовська Наталія Анатоліївна

ЗМІСТ

ВСТУП	16
РОЗДІЛ 1. ТЕОРЕТИКО-МЕТОДОЛОГІЧНІ ЗАСАДИ ДОСЛІДЖЕННЯ ПУБЛІЧНОГО УПРАВЛІННЯ ПРОЦЕСАМИ ПІДВИЩЕННЯ ЯКОСТІ ЖИТТЯ ТЕРИТОРІАЛЬНИХ ГРОМАД	23
1.1. Концептуальні підходи до дослідження якості життя	24
1.2. Методологічний аналіз дослідження якості життя територіальних громад як об'єкта управління	37
1.3. Процеси підвищення якості життя як об'єкт публічного управління	51
Висновки до розділу 1	65
Список використаних джерел до розділу 1	68
РОЗДІЛ 2. ОЦІНКА СТАНУ ТА ДИНАМІКИ ЯКОСТІ ЖИТТЯ ТЕРИТОРІАЛЬНИХ ГРОМАД	77
2.1. Формування системи показників якості життя населення на рівні територіальної громади	77
2.2. Порівняльний аналіз динаміки якості життя населення територіальних громад	96
2.3. Державні послуги як чинник поліпшення якості життя	120
Висновки до розділу 2	134
Список використаних джерел до розділу 2	137
РОЗДІЛ 3. МЕХАНІЗМ ПУБЛІЧНОГО УПРАВЛІННЯ ПРОЦЕСАМИ ПІДВИЩЕННЯ ЯКОСТІ ЖИТТЯ ТЕРИТОРІАЛЬНИХ ГРОМАД: СТРУКТУРА ТА НАПРЯМИ УДОСКОНАЛЕННЯ	144
3.1. Умови та принципи публічного управління процесами підвищення якості життя територіальних громад	145
3.2. Розробка стратегічного плану підвищення якості життя територіальних громад	159
3.3. Шляхи удосконалення методів публічного управління підвищенням якості життя територіальних громад	172
Висновки до розділу 3	189
Список використаних джерел до розділу 3	192
ВИСНОВКИ	201
СПИСОК ВИКОРИСТАНИХ ДЖЕРЕЛ	206
ДОДАТКИ	234

АНОТАЦІЯ

Атаманчук Павло Петрович. «Публічне управління процесами підвищення якості життя територіальних громад». – Кваліфікаційна наукова праця на правах рукопису

Дисертація на здобуття наукового ступеня доктора філософії в галузі публічного управління та адміністрування за спеціальністю 281 – «Публічне управління та адміністрування» – Національний технічний університет «Дніпровська політехніка», Дніпро, 2021.

У дисертації здійснено обґрунтування концептуальних засад публічного управління процесами підвищення якості життя територіальних громад у контексті реалізації пріоритетів сталого розвитку.

Об'єкт дослідження – суспільні відносини, що складаються у сфері забезпечення якості життя населення.

Предмет дослідження – публічне управління процесами підвищення якості життя населення територіальних громад.

Метою дисертаційного дослідження є обґрунтування концептуальних засад публічного управління процесами підвищення якості життя населення територіальних громад як пріоритету сталого розвитку та розробка пропозицій щодо способів його ефективної реалізації.

Незважаючи на зростаючу кількість публікацій з теоретичних та прикладних аспектів підвищення якості життя населення, залишаються малодослідженими питання управління цим процесом, зокрема на рівні територіальних громад. Стає все більш очевидним протиріччя між суспільною потребою в ефективному управлінні процесами підвищення якості життя населення, з одного боку, і недостатньою науковою розробленістю стратегій, технологій управління цими процесами, з іншого боку. З цим протиріччям пов'язана основна проблема дисертаційного

дослідження – проблема ефективного публічного управління процесами підвищення якості життя населення на рівні територіальних громад.

Формування системи публічного управління процесами підвищення якості життя територіальних громад – це процес важкого становлення нового, звільнення від старих підходів та стереотипів. Сьогодні неможливо дати якусь остаточну оцінку і уявити цей процес у завершеному вигляді. Але рух вже почався, зокрема, рух до переорієнтації соціальної політики на розвиток та задоволення потреб не абстрактної, а конкретної людини. Представлене дисертаційне дослідження спрямоване на те, щоб цей рух став більш конструктивним та впевненим.

У ході дослідження:

- охарактеризовано концептуальні підходи до вивчення якості життя територіальних громад та публічного управління процесами її поліпшення;
- розглянуто основні системи показників якості життя населення, виявлено їх переваги та недоліки, сформульовано обмеження на використання суб'єктивних показників;
- визначено напрями підвищення якості життя територіальних громад, моделі управління цим процесом, можливі стратегічні помилки;
- наведена комплексна оцінка якості життя населення м. Дніпра;
- виявлено тенденції (позитивні та негативні) зміни якості життя населення м. Дніпра;
- обґрунтовано та сформульовано принципи публічного управління процесами підвищення якості життя територіальних громад;
- наведена процедура розробки стратегічного плану підвищення якості життя територіальних громад;
- охарактеризовані методи управління процесами підвищення якості життя територіальних громад.

Наукова новизна одержаних результатів полягає у вирішенні актуального дослідницького завдання щодо обґрунтування концептуальних

засад публічного управління процесами підвищення якості життя територіальних громад у контексті реалізації пріоритетів сталого розвитку.

Найважливіші наукові результати, що характеризують новизну і розкривають логіку та зміст дисертаційного дослідження, полягають у тому, що:

уперше:

– розроблено концептуальний підхід щодо публічного управління процесами підвищення якості життя територіальних громад на підставі визначення його механізмів, методів, умов та особливостей, обґрунтування принципів публічного управління процесами підвищення якості життя громад як складової забезпечення сталого розвитку та запропоновано стратегічний план підвищення якості життя населення територіальної громади на засадах формування культури якості, ідеологією якої є постійне забезпечення та сталий розвиток якості;

удосконалено:

– понятійно-категорійний апарат галузі науки публічного управління та адміністрування, зокрема конкретизований зміст таких понять, як: *«публічне управління процесами підвищення якості життя»*, *«якість життя територіальних громад»*, *«процеси підвищення якості життя»*, які розроблені на основі аналізу зарубіжного та вітчизняного дискурсу щодо дослідження якості життя як принципу сталого розвитку;

– методико-технологічний інструментарій дослідження якості життя, зокрема обґрунтовано комплекс показників та індикаторів задоволеності життям для виміру якості життя як об'єктивного, так і суб'єктивного плану, коректне використання яких пов'язане з необхідністю врахування певних обмежень, зокрема: залежності ступеня задоволеності від рівня потреб; її залежності від компаративного фону; залежності від темпоральної асиметрії оцінок; обумовленості ступеня задоволеності: характером соціальних відносин; загальноприйнятими нормами поведінки; маніпулюванням масовою

свідомістю; ступенем свободи вибору; особистісними особливостями членів територіальної громади;

дістали подальшого розвитку:

– підходи до поліпшення якості життя територіальних громад з урахуванням зарубіжного та вітчизняного досвіду, що дало змогу виділити вектори розвитку цих процесів: задоволення соціально-значимих потреб населення; корекція ціннісно-цільових орієнтацій людини, формування розумних людських потреб; зростання, підвищення потреб населення та визначити можливі моделі управління процесами поліпшення якості життя;

– обґрунтування шляхів удосконалення публічного управління процесами поліпшення якості життя, зокрема запропоновано стратегічний план формування системи публічного управління процесами поліпшення якості життя територіальної громади, напрями формування культури якості у територіальній громаді для забезпечення пріоритетів сталого розвитку.

Отримані результати розкрили можливості та шляхи ефективного публічного управління процесами покращення якості життя територіальних громад.

Обґрунтовано, що в умовах стабілізації соціально-політичних та економічних процесів в сучасному українському суспільстві актуалізується потреба у дослідженні якості життя територіальних громад як логічним результатом реформи децентралізації державного управління.

Якість життя – це цілісна характеристика рівня розвитку та задоволення потреб людей, співвіднесених соціальними зі стандартами та ресурсними можливостями суспільства. Принципово важливе значення має обґрунтоване у дисертації положення про те, що якість життя пов'язана не лише з рівнем задоволення потреб, але й з рівнем їхнього розвитку. Якість життя – це повніша характеристика життєдіяльності людей, ніж рівень життя, який характеризує переважно задоволення матеріальних потреб людей, їх добробут. Якщо «спосіб життя» характеризує горизонтальний вимір способів

і форм життєдіяльності територіальних громад, то «якість життя» – їх вертикальний вимір.

Встановлено, що якість життя виявляється у багатьох показниках — як об'єктивних, так і суб'єктивних, – що зумовлено різноманіттям людських потреб. Важливого значення набуває правильний вибір оціночних показників та, відповідно, технологічних змінних.

Публічне управління процесами підвищення якості життя територіальних громад передбачає комплексну оцінку її стану та тенденцій зміни. При цьому система оціночних показників має забезпечити: комплексність, цілісність та достовірність інформації про зміни якості життя територіальних громад; отримання репрезентативних результатів оцінки якості життя під час реалізації публічного управління процесами її поліпшення. Важливим є також дотримання двох основних методологічних вимог: обмеженість чисельності показників з урахуванням їх інформативності та можливість проведення порівняльного аналізу в територіальному розрізі.

При оцінці якості життя населення м. Дніпра були використані індекс розвитку людського потенціалу (ІРПП), а також показники, що характеризують: кількісний та якісний склад населення, доходи, бідність та соціальну захищеність, зайнятість, забезпеченість житлом та стан житлово-комунальної сфери, здоров'я, освіту, культуру, транспорт та зв'язок, послуги, екологію, особисту безпеку.

Доведено, що успішне публічне управління процесами підвищення якості життя територіальних громад можливе за умов: сталого економічного зростання; сприятливої соціально-політичної ситуації; здорового морально-психологічного клімату в регіоні; підтримки з боку органів регіональної та центральної влади, а також при дотриманні принципів: єдності соціальної та економічної політики, балансу економічної ефективності та соціального захисту населення, стандартизації, соціальної самореалізації, диференціального підходу, адресної соціальної підтримки, соціального

вирівнювання міських територій, програмно-цільового принципу, раціонального використання ресурсів, соціального партнерства, компаративно-змагального принципу, зворотного зв'язку, науково-методичного забезпечення.

З усіх можливих стратегій управління територіальними утвореннями обрано комплексну стратегію поліпшення якості життя територіальних громад, реалізація якої передбачає відповідно комплексне використання методів управлінського впливу: фінансово-економічних, інституціональних, інформаційних, соціальних.

Ключові слова: публічне управління, процеси підвищення якості життя, сталий розвиток, органи державної влади, органи місцевого самоврядування.

ABSTRACT

Pavlo Petrovych Atamanchuk. Public governance of the processes of territorial communities life quality improvement. – – Manuscript-based qualification research paper.

The thesis for obtaining the degree of Doctor of Philosophy in the field of knowledge «Public Administration and Administration» in the specialty number 281 «Public Administration». – National Dnipro University of Technology, Dnipro, 2021.

The thesis paper substantiates conceptual bases of public governance of processes of improvement of territorial communities life quality in the context of sustainable development priorities of implementation.

Research object – public relations in the field of life quality.

Research subject – public governance of the processes of improvement of territorial communities life quality.

Purpose of the thesis research is to substantiate the conceptual bases of public governance of processes of improvement of territorial communities

population life quality as a priority of sustainable development and to develop proposals for ways of its effective implementation.

Despite the growing number of publications on theoretical and applied aspects of the life quality improvement, the issues of this process management, in particular at the level of territorial communities, remain scantily studied. The contradiction between the public need for effective management of the processes of the population life quality improvement, on the one hand, and the lack of scientific development of strategies, technologies for these processes management, on the other hand, is becoming increasingly apparent. The main problem of the thesis research is connected with this contradiction – the problem of effective public governance of the processes of the population life quality improvement at the level of territorial communities.

The formation of a system of public governance of the processes of territorial communities life quality improvement is a process of difficult formation of new, shift away from the old approaches and stereotypes. Today it is impossible to give any final assessment and present this process in its completed form. But the movement has already begun, in particular, the movement to refocus social policy to the development and satisfaction of the needs of not an abstract but a specific person. The presented thesis research is aimed at making this movement more constructive and confident.

During the research:

- conceptual approaches to the study of the territorial communities life quality and public governance of the processes of its improvement are characterized;

- the main systems of indicators of the population life quality are considered, their advantages and disadvantages are revealed, restrictions on the use of subjective indicators are formulated;

- areas for territorial communities life quality improvement, management models for this process, possible strategic mistakes are identified;

- comprehensive assessment of the Dnipro population life quality is provided;
- Dnipro population life quality trends (positive and negative) changes are identified;
- the principles of public governance of the processes of territorial communities life quality improvement are substantiated and formulated;
- the procedure of development of the strategic plan of territorial communities life quality improvement is provided;
- the methods of management of processes of territorial communities life quality improvement are characterized.

The scientific novelty of the obtained results is the solution of the relevant research problem of substantiation of conceptual bases of public governance of the processes of territorial communities life quality improvement in the context of sustainable development priorities implementation.

The most important scientific results that characterize the novelty and reveal the logic and content of the thesis research are:

for the first time ever:

- conceptual approach to public governance of territorial communities life quality improvement is developed based on the definition of its mechanisms, methods, conditions and features, substantiation of principles of public governance of communities life quality improvement as a component of sustainable development ensuring and the strategic plan of the territorial communities population life quality improvement on the basis of formation of quality culture, the ideology of which is the constant support and sustainable development of quality is proposed;

improved:

- conceptual and categorical framework of science of public governance and administration, in particular there is specified the content of such concepts as: «public governance of life quality», «life quality of territorial communities», «life

quality» that are developed on the basis of foreign and domestic discourse on the study of life quality as a principle of sustainable development;

- methodological and technological tools for life quality research, in particular, there is substantiated a set of indices and indicators of life satisfaction to measure life quality, both objective and subjective, the correct use of which is associated with the need to take into account certain limitations, including: dependence from the level of needs; its dependence on the comparative background; dependence on the temporal asymmetry of estimates; dependence of the satisfaction degree: on the nature of social relations; generally accepted rules of conduct; manipulation of mass consciousness; degree of freedom of choice; personal characteristics of members of the territorial community;

further developed:

- approaches to territorial communities life quality improvement, taking into account foreign and domestic experience that gave the possibility to identify these processes development vectors: satisfaction of socially significant needs of the population; correction of value-target focuses of the person, formation of reasonable human needs; growth, increase of population needs and to identify possible management models for life quality improvement;

- substantiation of ways to improve public governance of processes of life quality improvement, in particular, there is proposed a strategic plan for formation of public governance of processes of the territorial community life quality improvement, directions of quality culture in the territorial community to support sustainable development priorities.

The obtained results revealed the possibilities and ways of effective public governance of the processes of territorial communities life quality improvement.

It is substantiated that under the conditions of stabilization of socio-political and economic processes in the modern Ukrainian society the need for research of territorial communities life quality as a logical result of reform of decentralization of public governance is actualized.

Life quality is a holistic characteristic of the level of development and satisfaction of the needs of people, correlated socially with the standards and resources of society. The position substantiated in the thesis paper that the life quality is connected not only with the level of satisfaction of needs, but also with the level of their development is of fundamental importance. Life quality is a more complete characteristic of people's life than the standard of living, which characterizes mainly the satisfaction of people's material needs, their well-being. Where the «way of life» characterizes the horizontal dimension of ways and forms of life of territorial communities, the «life quality» – their vertical dimension.

It has been found that the life quality is reflected in many indicators – both objective and subjective – due to the diversity of human needs. The correct choice of assessment indicators and, accordingly, technological variables is important.

Public governance of the processes of territorial communities life quality improvement involves a comprehensive assessment of its state and trends. At the same time, the system of assessment indicators shall ensure: comprehensiveness, integrity and reliability of information on changes in the territorial communities life quality; obtaining representative results of life quality assessment during the implementation of public governance of its improvement processes. It is also important to comply with two main methodological requirements: the limited number of indicators, taking into account their informativeness and the possibility of comparative analysis in the territorial context.

In assessing the life quality of the Dnipro population, the Human Development Index (HDI), as well as indicators characterizing: quantitative and qualitative composition of the population, income, poverty and social protection, employment, housing and utility sphere state, health, education, culture, transport and communications, services, ecology, personal security were used.

It is proved that successful public governance of the processes of territorial communities life quality improvement is possible under the conditions of: sustainable economic growth; favorable socio-political situation; healthy moral and psychological climate in the region; support from regional and central authorities, as well as in

compliance with the principles: unity of social and economic policy, balance of economic efficiency and social protection, standardization, social self-realization, differential approach, targeted social support, social equalization of urban areas, program-target principle, sustainability, social partnership, comparative-competitive principle, feedback, scientific and methodological support.

From all the possible strategies of management of territorial formations there is selected the complex strategy of improvement of territorial communities life quality, the implementation of which provides accordingly the integrated application of methods of administrative influence: financial and economic, institutional, informational, social.

Key words: public governance, processes of the life quality improvement, sustainable development, public authorities, local self-government authorities.

СПИСОК НАУКОВИХ ПРАЦЬ АТАМАНЧУКА ПАВЛА ПЕТРОВИЧА

Статті в наукових фахових виданнях України

1. Липовська Н.А., Атаманчук П.П. Професійна підготовка державних службовців як умова реалізації професійного проекту. *Державне управління та місцеве самоврядування*. Дніпро : ДРІДУ НАДУ, 2020. Вип. 4 (47). С. 93 – 104. URL: <https://doi.org/10.33287/102073>

Автором обгрунтовано необхідність реформування професійної підготовки державних службовців як інструменту підвищення якості життя населення.

2. Атаманчук П.П. Концептуальні засади впровадження моніторингу якості життя населення в практику управління територіями. *Аспекти публічного управління = Public Administration Aspects*. 2021. № 5. С. 45–57. doi: 10.15421/152069.

3. Атаманчук П.П. Умови та принципи управління процесами підвищення якості життя населення. *Наукові перспективи: журнал*. 2021. № 10 (16) 2021. С.447. С. 12 – 21.

4. Атаманчук П.П. Емпіричний вимір якості життя. *Публічне адміністрування та національна безпека*. 2021. Вип. 11 (листопад). URL : <https://www.inter-nauka.com/issues/administration2021/11>.

Статті у наукових виданнях інших держав з напрямку, за яким підготовлено дисертацію

5. Atamanchuk P. Conceptual principles of quality of life monitoring research. *International Scientific Journal «Internauka»*. 2021. 15 (115). P. 29–36.

6. Atamanchuk P. Formation of the system of quality of life indicators of the population at the level of the territorial community. *Danish Scientific Journal*. 2021. 54. Vol. 2. P. 45 – 49.

Матеріали конференцій

7. Атаманчук П. Запобігання конфліктам в органах місцевого самоврядування. *Становлення публічного адміністрування в Україні :*

матеріали XI конф. студентів та молодих учених за міжнар. участю / за заг. ред. О. Б. Кіреєвої. Д. ДРІДУ НАДУ, 2020. 427 с. С. 14 - 16.

8. Атаманчук П. Підходи до класифікації конфліктів в органах місцевого самоврядування. *Теорія та практика публічної служби* : матеріали наук. практ. конф., Дніпро, 25 вересня 2020 р. / за заг. ред. С. М. Серьогіна. Д. ДРІДУ НАДУ, 2020. 129 с. С. 82–83.

9. Атаманчук П. Реалізація управління підвищенням якості життя населення. *Actual tendencies of development science and practice: Abstracts of VI International Scientific and Practical Conference. October 25 – 27, Rome, Italy.* 229 p. С. 195–197.

10. Атаманчук П. Зарубіжний досвід управління підвищенням якості життя населення. *Innovative technologies in science and practice* : Abstracts of VI International Scientific and Practical Conference. October 26 – 28, 2021, Haifa, Israel. 483 p. С. 367–370.

11. Атаманчук П. Публічне управління підвищенням якості життя: теоретичні аспекти. *Scientific research in XXI century: X International Scientific and Practical Conference. Ottawa. Canada. 11-12. 2021.*

ВСТУП

Актуальність теми. В умовах реалізації цілей Стратегії сталого розвитку України до 2030 р. спостерігається зростання наукового інтересу до проблематики якості життя, що викликано чітко вираженою залежністю соціального розвитку від ступеня задоволеності населення умовами життя. Тісний взаємозв'язок між соціальним розвитком, з одного боку, і рівнем і якістю життя, з іншого боку, полягає в тому, що сам соціальний розвиток виступає у вигляді зміни рівня та якості життя людей та територіальних громад щодо їхнього колишнього стану, а також у вигляді зміни рівня та якості життя цих громад відносно одна одної.

В умовах стабілізації економічної та політичної обстановки в країні, її зовнішньої та внутрішньої політики питання підвищення якості життя населення набувають стратегічної значущості та актуальності. Основною рисою нового століття стане не битва ідеологій, а гостра конкуренція за якість життя, національне багатство та прогрес.

Підвищення якості життя населення має особливо важливе значення на місцевому рівні. По-перше, більшість потреб (близько 70%) людей задовольняється на місцевому рівні. По-друге, якість життя населення стає поступово головним критерієм оцінки ефективності публічного управління.

Однак поки що немає загальноприйнятої концепції підвищення якості життя населення країни, її регіонів, територіальних громад. Відсутній спільний підхід до змісту концепту «якості життя», немає загальної методології та методики її виміру. Усе це зумовило вибір теми дисертаційного дослідження.

Таким чином, актуальність теми обумовлена необхідністю підвищення якості життя населення України, суспільною потребою в розробці ефективних соціально-орієнтованих стратегій та технологій на всіх рівнях публічного управління.

Теоретичне та методологічне підґрунтя дослідження становлять загальнотеоретичні розробки з публічного управління вітчизняних і зарубіжних

учених, зокрема: В. Баштанника, О. Бобровської, Є. Бородіна, Б. Кравченка, Н. Липовської, І. Лопушинського, В. Мартиненка, Т. Маматової, С. Саханенка, І. Чикаренко, Ю. Шарова тощо.

Дисертаційна робота спирається на результати наукових напрацювань з розгляду проблематики якості життя таких вітчизняних і зарубіжних учених, як: С. Айвазян, Ф. Андруз, Дж. Гелберт, О. Давидова, В. Давидов, А. Кампбелл, Ф. Конверс, А. Мак-Кеннел, Л. Мілбрейт, А. Міхелос, С. Райт, У. Роджерс, Л. Соболев, В. Тарабановський, Дж. Форрестер.

Водночас, незважаючи на розмаїття літератури з досліджуваної проблеми, практично відсутні дослідження, які відображають проблеми публічного управління покращенням якості життя територіальних громад.

Це зумовило вибір теми, мету, основні завдання дисертації й підтвердило сучасність і нагальність обраної проблематики.

Зв'язок роботи з науковими програмами, планами, темами.

Дисертаційну роботу виконано в Національному технічному університеті «Дніпровська політехніка» за комплексним науковим проектом «Державне управління та місцеве самоврядування» Дніпропетровського регіонального інституту державного управління Національної академії державного управління при Президентіві України за темами: «Управління інституціональним розвитком публічної служби» (державний реєстраційний номер 0120U102597); «Підвищення інтегральної компетентності в діяльності депутатів рад: зміст, засоби» (державний реєстраційний номер № 0120U102593) кафедри державного управління та місцевого самоврядування, та науково-дослідної роботи за ініціативою тимчасового творчого колективу Дніпропетровського регіонального інституту державного управління Національної академії державного управління «Еволюція інститутів і форм публічного управління: теоретико-методологічні засади» (державний реєстраційний номер 0118U006488). Особистий внесок автора полягає в обґрунтуванні нових шляхів взаємодії органів публічного

управління в територіальних громадах й активних членів суспільства за рахунок їх консолідації навколо потреби покращення якості життя.

Мета і завдання дослідження. *Метою* дисертаційного дослідження є обґрунтування концептуальних засад публічного управління процесами підвищення якості життя населення територіальних громад як пріоритету сталого розвитку та розробка пропозицій щодо способів його ефективної реалізації.

Для досягнення мети було поставлено такі *завдання*:

- проаналізувати інтерпретації базових понять дослідження «*публічне управління процесами підвищення якості життя*», «*якість життя територіальних громад*», «*процеси підвищення якості життя*»;
- визначити критерії та показники виміру якості життя територіальної громади;
- узагальнити зарубіжний та вітчизняний досвід оцінювання якості життя, запропонувати власний методичний алгоритм;
- визначити принципи, механізми, методи, умови та чинники публічного управління процесами підвищення якості життя територіальних громад;
- обґрунтувати концептуальну модель публічного управління процесами підвищення якості життя територіальних громад;
- визначити структуру інтегрованого механізму публічного управління процесами підвищення якості життя територіальних громад як пріоритету сталого розвитку в умовах децентралізації влади в Україні.

Об'єкт дослідження – суспільні відносини, що складаються у сфері забезпечення якості життя населення.

Предмет дослідження – публічне управління процесами підвищення якості життя населення територіальних громад.

Методи дослідження. У роботі використана інтегративна методологія, яка поєднує методи системного підходу, програмно-цільовий, соцікультурний та діяльнісний підхід. За допомогою системного підходу

обґрунтовано комплекс показників та індикаторів задоволеності життям для виміру якості життя як об'єктивного, так і суб'єктивного плану. Програмно-цільовий підхід було використано під час розробки стратегічного плану публічного управління процесами підвищення якості життя територіальних громад. Діяльнісний підхід було застосовано під час інтерпретації концептуальної моделі публічного управління процесами підвищення якості життя територіальних громад. Соціокультурний підхід дозволив авторові запропонувати алгоритм формування культури якості на рівні громади. Крім цього, у роботі використана низка загальнонаукових і спеціальних методів, зокрема: метод систематизації та узагальнення – при розгляді нормативних документів і теоретичних джерел; метод порівняння – під час співставлення параметрів якості життя Дніпропетровської, Запорізької та Харківської областей; структурно-функціональний метод – під час вивчення композиційної структури показників та індикаторів якості життя; метод моделювання – у процесі конструювання моделі публічного управління процесами підвищення якості життя; метод статистичного аналізу – у процесі дослідження стану та динаміки якості життя визначених регіонів України, метод соціологічного опитування – під час оцінювання суб'єктивного сприйняття елементів якості життя на рівні громади.

Теоретико-методологічною основою дисертації є положення теорії публічного управління та адміністрування, наукові дослідження щодо реалізації державної регіональної політики.

Нормативно-правовою та емпіричною базою дослідження є Конституція та закони України, укази Президента України, постанови та розпорядження Кабінету Міністрів України, інформація Державної служби статистики України.

Наукова новизна одержаних результатів полягає у вирішенні актуального дослідницького завдання щодо обґрунтування концептуальних засад публічного управління процесами підвищення якості життя територіальних громад у контексті реалізації пріоритетів сталого розвитку.

Найважливіші наукові результати, що характеризують новизну і розкривають логіку та зміст дисертаційного дослідження, полягають у тому, що:

уперше:

– розроблено концептуальний підхід щодо публічного управління процесами підвищення якості життя територіальних громад на підставі визначення його механізмів, методів, умов та особливостей, обґрунтування принципів публічного управління процесами підвищення якості життя громад як складової забезпечення сталого розвитку та запропоновано стратегічний план підвищення якості життя населення територіальної громади на засадах формування культури якості, ідеологією якої є постійне забезпечення та сталий розвиток якості;

удосконалено:

– понятійно-категорійний апарат галузі науки публічного управління та адміністрування, зокрема конкретизований зміст таких понять, як: *«публічне управління процесами підвищення якості життя»*, *«якість життя територіальних громад»*, *«процеси підвищення якості життя»*, які розроблені на основі аналізу зарубіжного та вітчизняного дискурсу щодо дослідження якості життя як принципу сталого розвитку;

– методико-технологічний інструментарій дослідження якості життя, зокрема обґрунтовано комплекс показників та індикаторів задоволеності життям для виміру якості життя як об'єктивного, так і суб'єктивного плану, коректне використання яких пов'язане з необхідністю врахування певних обмежень, зокрема: залежності ступеня задоволеності від рівня потреб; її залежності від компаративного фону; залежності від темпоральної асиметрії оцінок; обумовленості ступеня задоволеності: характером соціальних відносин; загальноприйнятими нормами поведінки; маніпулюванням масовою свідомістю; ступенем свободи вибору; особистісними особливостями членів територіальної громади;

дістали подальшого розвитку:

– підходи до поліпшення якості життя територіальних громад з урахуванням зарубіжного та вітчизняного досвіду, що дало змогу виділити вектори розвитку цих процесів: задоволення соціально-значимих потреб населення; корекція ціннісно-цільових орієнтацій людини, формування розумних людських потреб; зростання, підвищення потреб населення та визначити можливі моделі управління процесами поліпшення якості життя;

– обґрунтування шляхів удосконалення публічного управління процесами поліпшення якості життя, зокрема запропоновано стратегічний план формування системи публічного управління процесами поліпшення якості життя територіальної громади, напрями формування культури якості у територіальній громаді для забезпечення пріоритетів сталого розвитку.

Практичне значення одержаних результатів полягає в тому, що положення дисертації можуть бути використані в практичній роботі органів державної влади, органів місцевого самоврядування, недержавних громадських організацій під час удосконалення публічного управління у територіальних громадах; для подальших наукових розвідок у межах досліджуваної тематики та розробки відповідних навчальних програм у системі підготовки та підвищенні кваліфікації державних службовців і посадових осіб місцевого самоврядування.

Наукові рекомендації, висновки, пропозиції дисертації були враховані і використані:

– Дніпропетровською обласною асоціацією органів місцевого самоврядування щодо розвитку територіальних громад (довідка від 02 листопада 2021 р. № 07);

– Департаментом економічного розвитку Дніпропетровської обласної державної адміністрації щодо сталого економічного розвитку Дніпропетровської області (довідка від 03 листопада 2021 р. № 2422/0/31-21);

– Дніпропетровською обласною радою під час реалізації Стратегії розвитку Дніпропетровської області (довідка від 03 листопада 2021 р. № 0085028);

– Дніпровською районною радою Дніпропетровської області під час виконання плану заходів щодо сталого економічного розвитку району (довідка від 03 листопада 2021 р. № 003/0/21).

Особистий внесок здобувача. Основні ідеї дисертаційного дослідження і розробки, виконані в його межах, належать особисто здобувачу. У наукових статтях, опублікованих спільно зі співавторами, внесок здобувача був найбільшим. Так, у статті [1] його особистий внесок полягає в обґрунтуванні необхідності реформування професійної підготовки державних службовців як інструменту підвищення якості життя населення.

Апробація результатів дослідження. Основні положення та результати дисертаційної роботи оприлюднено на науково-практичних конференціях, у тому числі і міжнародних: «Теорія та практика публічної служби» (Дніпро, 2020), «Становлення публічного адміністрування в Україні» (Дніпро, 2020), «Actual tendencies of development science and practice» (Rome, Italy, 2021), Innovative technologies in science and practice (Haifa, Israel, 2021), Scientific research in XXI century: X International Scientific and Practical Conference. (Ottawa, Canada, 2021).

Публікації. Загальні положення та зміст дисертації відображено в 11 працях, зокрема в 4 статтях у наукових фахових виданнях з державного управління, 2 – у зарубіжних виданнях та 5 тезах доповідей у матеріалах науково-практичних конференцій.

Структура та обсяг дисертації. Дисертаційна робота складається із вступу, трьох розділів, висновків, списку використаних джерел і додатків. Повний обсяг дисертації становить 250 сторінок, із них 205 сторінок основного тексту. Робота містить 25 таблиць, 18 рисунків. Список використаних джерел містить 255 найменувань.

РОЗДІЛ 1

ТЕОРЕТИКО-МЕТОДОЛОГІЧНІ ЗАСАДИ ДОСЛІДЖЕННЯ ПУБЛІЧНОГО УПРАВЛІННЯ ПРОЦЕСАМИ ПІДВИЩЕННЯ ЯКОСТІ ЖИТТЯ ТЕРИТОРІАЛЬНИХ ГРОМАД

Термін «якість життя» з'явився в країнах з розвиненою ринковою економікою, коли після досягнення ними високого рівня споживання стало очевидним, що категорія «рівень життя» не відображає достатньо повно умов життя людей, особливо у зв'язку з прогресуючим забрудненням довкілля, криз та безробіття, інших негативних явищ та процесів. Крім того, виявилось, що економічне зростання саме по собі не тільки не позбавляє суспільство злочинності, наркоманії та інших антисоціальних явищ, але певною мірою сприяє збільшенню їх масштабів.

Американський соціолог С. Маккол так пояснює причини, що спонукали звернутися дослідників до питання про «якість життя»: «Багато людей відчувають, що сучасне індустріальне суспільство, незважаючи на те, що воно досягло значних результатів щодо достатку, комунікації та відпочинку, не зробило скільки-небудь значного прогресу в поліпшенні людської долі в цілому, що перспективи людства фактично нині менш привабливі, ніж вони були 25 років тому. Інтерес до якості життя представляє тому – у такій інтерпретації – бажання чогось кращого чи ностальгію за чимось втраченим» [1, с.229]. Дж. Гелбрейт, а потім і його послідовники надали концепції «якості життя», що зароджується, трактування, пов'язане з позбавленням суспільства від деяких ексцесів споживання, від орієнтації суспільства виключно на кількісне зростання матеріальних благ, що веде до деформації потреб. На перший план ними було висунуто необхідність надати життю людини людської гідної якості [2].

Новий імпульс для розвитку концепції якості життя було дано теорією постіндустріального суспільства. Якщо для індустріального суспільства, – вважали засновники цієї теорії, – характерна орієнтація на підвищення рівня

життя, то в постіндустріальному суспільстві переважає орієнтація на поліпшення якості життя (далі – ЯЖ). «Якщо індустріальне суспільство визначається кількістю товарів, що свідчить про рівень життя, то постіндустріальне суспільство визначається ЯЖ, що вимірюється послугами та зручностями – охороною здоров'я, освітою, організацією відпочинку, розвитком мистецтва, які зараз вважаються бажаними та можливими для всіх» [3].

1.1. Концептуальні підходи до дослідження якості життя

Якість життя (англ. – quality of life, сокр. – QOL; нім. – Lebensqualität, сокр. LQ) – категорія, за допомогою якої характеризують істотні обставини життя населення, що визначають ступінь гідності і свободи особи кожної людини [4].

Приступивши до дослідження ЯЖ, закордонні фахівці відразу ж зіткнулися з труднощами його ідентифікації та визначення критеріїв. Так, називаючи покращення «ЯЖ» важливим завданням майбутнього, відомий соціал-демократичний діяч колишньої ФРН Е. Епплер зауважував: «Зараз ми говоримо про якість життя, хоча точно не знаємо, у чому вона полягає, а ще меншою мірою, як її здійснити. Ми говоримо про якість, що зайшли в глухий кут з кількістю» [5].

Таку ж думку з цього приводу висловлював вже згадуваний вище С. Маккол: «Хоча цілі дослідження ЯЖ досить зрозумілі, не ясно, що саме досліджується... Що необхідно як передумова подальшої роботи з якості життя, так це розуміння того, що ж означає вираз «якість життя» [1, с.230].

Однак, ці труднощі не завадили розгорнути спеціальні дослідження з проблеми ЯЖ. Причому першим склався суб'єктивістський підхід до «ЯЖ», який зводить її до стану свідомості суб'єкта, до його відчуттів, уявлень, до розуміння ним ступеня задоволеності своїм життям.

У табл.1.1 наведені приклади суб'єктивістських визначень «якості життя», даних американськими науковцями [6, 7].

Таблиця 1.1

Наукова традиція інтерпретації поняття «якість життя»

Автор	Зміст
Філософський енциклопедичний словник	соціологічну категорію, що виражає ступінь задоволення матеріальних і культурних потреб людей (якість харчування, якість одягу, комфорт житла, якість охорони здоров'я, освіти, сфери обслуговування та навколишнього середовища, структуру дозвілля, ступінь задоволення потреб у змістовному спілкуванні, знаннях, творчій праці, рівень стресових ситуацій, структуру розселення тощо) [8]
Енциклопедія соціології	поняттям, яке характеризує кількісний рівень і різноманітність тих матеріальних і духовних потреб, які людина має можливість задовольнити в умовах певного суспільства» [9]
Терюн К.	«ЯЖ відображає людський досвід, а критерії ЯЖ – це зміни сфер життя, в яких люди відчують різні рівні задоволення або незадоволення (задоволення – біль, щастя – нещастя тощо)» [6].
Мітчел А., Логотетті Т., Кантор Р.	Під ЯЖ ми розуміємо загальне усвідомлене задоволення потреб людини протягом якогось періоду часу [7]
Далкін Н. та Рурк Д.	Під ЯЖ розуміється відчуття благополуччя особистості («Subjective well-being»), її задоволення або незадоволення життям, або її щастя чи нещастя [8]
Бунге М.	якість повітря, яким дихають люди, та води, яку вони п'ють, вартість і якість їжі, яку вони їдять, розмір і кількість їх житла, задоволення, яке вони отримують від сімейного життя та роботи, рівень їх участі у житті суспільства, рівень безпеки на роботі та на вулиці, кількість книг, які вони читають, театральні вистави, які вони відвідують, — всі ці якості, разом узяті, в принципі є показниками якості життя» [11].
Ярчук А.В.	комплексна характеристика задоволення матеріальних і культурних потреб людей, умов життєдіяльності, що склались, вільного розвитку окремої людини і суспільства в цілому [12]
Романюк І.	Комплексне, інтегральне поняття, яке визначає та оцінює суб'єктивні та об'єктивні характеристики всіх сфер життєдіяльності людини: економічну, політичну, культурну [13]
Сітнікова Н. П.	Якість життя населення є необхідною інтегральною характеристикою соціально-економічної системи в умовах її трансформації та розвитку [14]
Соболь Л.В.	. Якість життя є складним комплексним феноменом громадської думки, абстракцією, відображенням певного стану в суб'єктивному сприйнятті й системі інтерпретації економічних, соціальних, політичних, правових, ідеологічних відносин, що складаються в суспільстві [15]
Ван Гіг Дж	максимально широкий спектр умов для відчуття благополуччя [16]
Лібанова Л.	Якість життя виступає складним, багатокомпонентним явищем, що залежить як від об'єктивних факторів (насамперед, можливості задоволення людських потреб та інтересів у даних соціально-економічних умовах), так і від суб'єктивних факторів [17].

Науковцями робилися водночас спроби аналізу об'єктивних соціально-економічних, політичних, культурних, екологічних умов життя. При цьому якість життя людини пов'язувалася з прискореним розвитком сфери послуг та її переважаючою роллю у структурі суспільного виробництва, зміною структури витрат населення у бік зменшення витрат на харчування та збільшення витрат на освіту, охорону здоров'я, відпочинок тощо [18].

З початку 70-х років стали проводитися емпіричні дослідження, в яких вимір «якості життя» ґрунтувався на думках опитаних з приводу задоволення їх своїм життям. Результати одного з таких досліджень були повідомлені в роботі «Якість американського життя» [19], написаної А. Кемпбеллом, Ф. Конверсом і У. Роджерсом. Два останні автори опублікували у журналі «Дослідження соціальних індикаторів» статтю «Вимірювання усвідомленої загальної якості життя (якості життя в цілому)», яка ґрунтується на згаданому вище дослідженні.

Доцільно розглянути поняття «ЯЖ» у ряді суміжних категорій: «уклад життя», «рівень життя», «спосіб життя», «стиль життя», «стандарт життя», які розкривають і конкретизують зміст категорії «якості життя» при різних рівнях аналізу суспільної динаміки.

Таблиця 1.2

Інтерпретація суміжних категорій

Категорія	Зміст
уклад життя	характеризує конкретні історичні соціально-економічні і політичні аспекти культури, у межах якої розвертається існування в суспільстві її носіїв. У ролі показників укладу життя виступають характер власності на засоби виробництва, характер економіки, соціальних відносин, провідної ідеології, політичної системи тощо [20, с. 18]. Найважливіше значення тут має також показник урбанізації (співвідношення міського і сільського населення).
рівень життя	використовується при прямій і непрямій кількісній оцінці міри задоволення потреб і запитів населення в конкретний період часу [17]. До показників рівня життя належать такі, як розмір заробітної плати і доходу на душу населення, пільги і виплати із суспільних фондів споживання, структура споживання продовольчих і промислових товарів, рівень розвитку системи охорони здоров'я, освіти, побутового обслуговування, стан житлових умов і ін.
спосіб життя	багатомірне поняття, у його склад входить безліч різних суб'єктів і видів їх соціальної активності. Хоча види соціальної поведінки, їх

	поширеність у різні періоди історії нашої країни й у різних соціальних груп міняються, «ядром» способу життя завжди виступає набір видів соціальної активності. Причому всі складові способу життя взаємозалежні: зі зміною однієї змінюються інші [21, с. 114].
стиль життя	застосовується для позначення характерних специфічних способів самовираження представників різних соціокультурних груп, що виявляються в їх повсякденному житті: у діяльності, поведінці, відносинах. Показниками стилю життя є особливості індивідуальної організації прийомів і навичок трудової діяльності, вибір кола і форм спілкування, характерні способи самовираження (включаючи демонстративні риси поведінки), специфіка структури і змісту споживання товарів і послуг, а також організація безпосереднього соціокультурного середовища і вільного часу [22, с. 23]. Це поняття тісно пов'язане із загальнокультурним сприйняттям соціальної дійсності.
Стандарт життя	теоретичне аналітичне поняття, сконструйоване для того, щоб забезпечити точку відліку якості життя представників різних соціальних груп. Воно будується як статистична модель параметрів визначених норм, і можна говорити про стандарти якості життя, характерні для суспільства в цілому або окремих соціальних груп у розглянутий період часу [23, с. 97].

Отже, можна помітити інтегративну роль категорії ЯЖ відносно суміжних категорій.

Дослідження концептогенезу категорії ЯЖ дозволяє виділити наступні його етапи (рис. 1.1).



Рис. 1.1. Етапи концептогенезу категорії «якість життя» [Складено за: 4; 13: 14]

У вітчизняній науці термін «якість життя» став вживатися трохи пізніше, ніж у країнах із розвиненими ринковими відносинами. Однак, у зв'язку з відносно невисокою якістю життя та ідеологічними міркуваннями цей термін не набув широкого поширення, хоча теоретичні дослідження змісту цього поняття проводилися. ЯЖ в той період розумілася як один з компонентів єдності рівня, якості та способу життя. У дослідженні цієї триєдності соціологи зосереджували свою увагу образ життя, тоді як економісти – лише на рівні життя. В результаті власне проблематика ЯЖ залишалася поза цих наук.

Представники «марксистської» концепції якості життя вважали, що «якщо кількісна сторона способу життя фіксується головним чином у певній системі показників матеріального добробуту, зводиться до рівня життя, то якісна сторона способу життя – це комплексна, інтегральна характеристика становища людини в різних соціальних системах, що виражає ступінь її соціальної свободи, можливості всебічного розвитку, сукупність культурних та духовних цінностей, наданих у його розпорядження» [24].

Соціологи розглядали якість життя як основні параметри соціалістичної цивілізованості, що відображають особливості функціонування та розвитку нового способу життя, що не зводяться до зростання доходів населення та виробництва предметів споживання, а передбачають постійне зростання свідомості, культури людей, включаючи культуру праці, побуту, повсякденної поведінки, розумного споживання. До цих параметрів також додавалися використання вільного часу, політична культура, сприятливий суспільний клімат, високий рівень рівності в соціальних відносинах, соціальна справедливість.

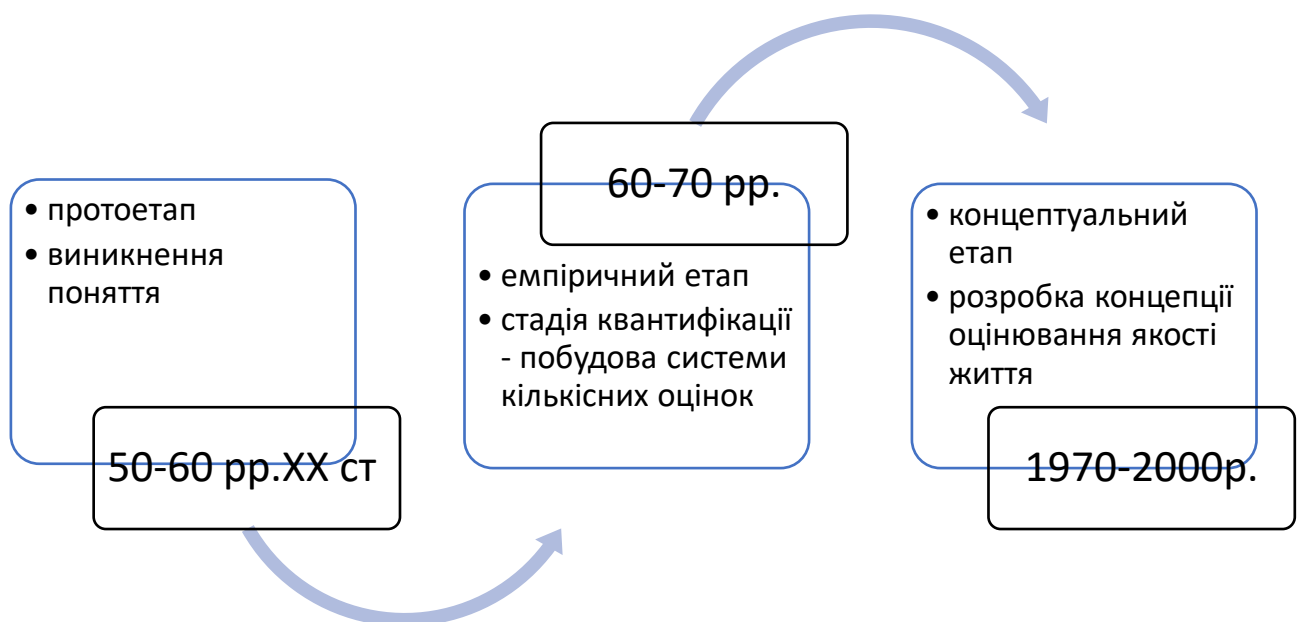
В економічній науці рівень, якість і спосіб життя були об'єднані поняттям «добробут». Проте, сам добробут ототожнювався з поняттям «рівень життя», що давало якесь логічне обґрунтування для ігнорування поняття «якість життя». Це поняття, з одного боку, повинно було містити за визначенням і якість товарів, яка було значно нижчою, ніж у розвинених країнах; з іншого боку, якість життя не могла бути виміряна з точністю, що дозволяє використовувати її кількісні показники для планування господарської діяльності [25].

Якщо економісти і зверталися до поняття «якість життя», то лише у значенні певної сукупності якісних характеристик споживчих товарів, благ та послуг (якість харчування, якість та модність одягу, комфорт житла, якість охорони здоров'я, освіти, сфери обслуговування та ін.) [26]. Тим самим зміст поняття «якість життя» звужувався до ступеня споживання товарів, благ та послуг високої якості.

В останні роки проблема якості життя починає активно вивчатися і фахівцями інших наукових дисциплін, зокрема, фахівцями з оцінки якості продукції та послуг (кваліметристами).

Стратегічна мета проведення досліджень «якості життя» кваліметристами полягала у створенні інтегрального показника якості життя як головного критерію розвитку науково-технічного потенціалу, а тактичне завдання полягало у розробці концепції якості життя як ефективного засобу реалізації єдиної державної політики визначення пріоритетних напрямів та прийняття ефективних рішень по сталому розвитку економіки та соціальної сфери на найближчі роки та перспективу [27, с.3].

В основі цієї концепції закладено загальнонаукове розуміння категорії «якість» як сукупної характеристики істотних властивостей об'єкта, його внутрішньої та зовнішньої визначеності, відносної стійкості, його відмінності від інших об'єктів чи подібності з ними, і навіть положення про те, що якість життя людей є результатом їхньої власної діяльності як процесу безперервного відтворення життя, що включає в себе економічну (господарську) діяльність, а також діяльність з удосконалення соціально-економічних відносин та духовного потенціалу людини та суспільства. Існуючий у кожного соціального суб'єкта (індивіда, сім'ї, соціальної спільності, громади, регіону, суспільства в цілому) комплекс потреб та інтересів, що виявляється в його діяльності - обумовлює його якість, його індивідуальність, відокремлює його від інших людей, спільнот та товариств.

Науковці акцентують увагу на необхідності розмежування об'єктивної та суб'єктивної сторін якості життя.

Об'єктивна сторона визначається комбінацією різних нормативних і статистичних характеристик, з допомогою яких можна будувати висновки про ступінь задоволення науково-обґрунтованих потреб людей. Показники об'єктивного аспекту якості життя повинні відбивати як можливість задоволення потреб людини, а й можливість задоволення його інтересів, можливість свободи вибору людиною способів реалізації власних потреб. Ця можливість за умов ринкових відносин переважно зумовлена потенціалом людини.

Суб'єктивна сторона якості життя пов'язана з тим, що потреби та інтереси конкретних людей завжди індивідуальні та відображаються у суб'єктивних відчуттях індивідів, їх особистих думках та оцінках. Ступінь задоволення потреб та інтересів людини визначає ступінь її задоволеності умовами існування, її соціальне самопочуття, яке нерідко розглядається у вузькому значенні як якість життя [26, с.43].

Поділяючи ці твердження, особливо стосовно критеріїв якості життя, методики розрахунку показників, ми не можемо погодитися з самим підходом до визначення якості життя, що пов'язує її з загальнофілософською категорією якості.

Висловлюючи сумніви у правомірності такого підходу, зауважимо, що є щонайменше два визначення якості (рис.1.2).



Рис. 1.2. Підходи до визначення якості життя

Ще один важливий крок у напрямі наукової характеристики якості життя зроблено білгородськими соціологами-розробниками «Концепції Програми покращення якості життя населення у Білгородській області».

Якість життя розуміється ними як комплексна оцінка життєдіяльності людей і визначається як система показників, що характеризують рівень реалізації потреб людини, ступінь задоволеності її здійсненням своїх життєвих планів, співвіднесених з мінімальними соціальними стандартами та ресурсними можливостями суспільства [28]. Якість життя людей не зводиться лише до рівня їхнього життя, хоча показники рівня життя суттєво впливають на відчуття соціальної комфортності. Якість життя визначається показниками задоволення потреб людей у конкретних соціальних умовах, що доповнюються впевненістю, що їм вдалося зберегти і не поставити під загрозу свою фізичну та психічну цілісність, особисту свободу та можливості для творчості.

На думку авторів [28], існує низка базисних потреб, задоволення яких визначає якість життя людини: потреби, пов'язані з реалізацією фундаментального права на життя, його тривалістю, що відповідає можливостям суспільства щодо життя людини, та її захист; потреби у сприятливих умовах праці та побуту; потреби, пов'язані з самореалізацією особистості, здійсненням її права і свободи.

Автори концепції зазначають, що якість життя населення істотно різниться залежно від соціального статусу людини [28].

Щонайменше три положення викликають заперечення в розгляді Концепції. По-перше, саме визначення якості життя як суто оцінної категорії, що не має власного об'єктивного змісту. Правильніше було б, з нашого погляду, визначити якість життя як «комплексну характеристику рівня реалізації потреб» тощо. По-друге, було б точніше говорити про «рівень задоволення потреб», а не про «рівень реалізації потреб». Реалізувати можна цілі, претензії, плани тощо, але не потреби, які задовольняються чи задовольняються. По-третє, викликає сумніви запропоноване угруповання потреб. Так, скажімо, потреби у

сприятливих умовах праці можуть бути одночасно і потребами, пов'язаними із самореалізацією особистості у сфері праці та ін.

Для прояснення проблеми якості життя, його змісту та змістових кордонів доцільно звернення до діяльнісного підходу, одну з інтерпретацій якого викладено у публікації Н.С. Данакіна та С.М. Пітки «Діяльнісний підхід до дослідження та підвищення якості життя людини» [29].

Автори справедливо вказують на те, що в багатьох дослідженнях та публікаціях з питань якості життя та її підвищення не береться до уваги головне, а саме те, що життя – це форма зміни (руху), форма активності. Життя – це життєдіяльність. І було б помилково щонайменше односторонньо і поверхово розглядати якість життя без її діяльнісної складової. «Мати чи бути» – так висловив Е. Фромм заголовком своєї книги альтернативу людських прагнень та успіхів [30]. Мати чи бути – так можна уявити альтернативні підходи до тлумачення якості життя. Поки що переважає підхід «мати», який має бути, на думку, врівноважений підходом «бути», тобто. діяльнісним підходом.

Данакін Н.С. та Пітка С.М. пропонують свого роду реінтерпретацію концепції всебічно та гармонійно розвиненої людини. Всебічний і гармонійний розвиток людини може бути, на їхню думку, прийнятий як найважливіша (але, зрозуміло, не єдина) ознака та критерій якості її життя.

Визначальними сутнісними характеристиками всебічності розвитку людини виступають її: 1) творчо-перетворювальна діяльність, 2) соціально-управлінська діяльність, 3) засвоєння людиною загально-людського змісту та сенсу явищ культури [30, с. 45-46].

Завершуючи аналіз концептуальних підходів до визначення та дослідження якості життя, викладемо власні позиції щодо питань, які розглядаються.

Проблема якості життя викликана необхідністю принципової переорієнтації соціальної політики, а саме її переорієнтації на людиноцентрованість, задоволення та розвиток потреб конкретних людей [17, 31 – 32.]. Традиційна орієнтація соціальної політики – на благо суспільства,

нова орієнтація – на благо людини. Критерії та показники рівня життя виявляються для нової моделі соціальної політики недостатніми. Вона стосується значно більшого кола потреб, інтересів і цінностей людей, включаючи їх настрої, очікування, соціальне самопочуття [17].

Таким чином, поняття «якість життя» ширше за поняття «рівень життя». Воно є різнобічною та цілісною характеристикою життєдіяльності, на відміну від «рівня життя», що характеризує лише матеріальне становище людей.

Що ж до співвідношення понять «якість життя» і «спосіб життя», воно нам представляється так. Спосіб життя – це цілісна характеристика способів та форм життєдіяльності людей. Він висловлює як би горизонтальний вимір життя, фіксуючи відмінності в життєдіяльності людей і тим більше їх груп. Спосіб життя учнівської молоді відрізняється від способу життя робітничої молоді і, тим більше, пенсіонерів, і в цей раз особи задаються характером їх провідної діяльності, набором актуальних потреб та способом їх задоволення, їх соціальним статусом [33].

Локальним випадком життя є стиль життя. У стилі життя проявляються окремі, досить помітні та значущі характеристики способу життя. Так, ми можемо говорити про сучасний або старомодний спосіб життя, оцінюючи його з точки зору відповідності/невідповідності певному еталону.

Характеризуючи співвідношення понять «якість життя», «рівень життя» та «спосіб життя», зауважимо, що у науковій літературі є й інші тлумачення їх співвідношення. Звернемося у зв'язку з цим до точки зору авторського колективу (В.Н. Бобков, П.С. Масловський-Мстиславський, Н.С. Маліков) [26]. Виділяючи та розглядаючи такі важливі детермінанти людської поведінки, як потреби, інтереси та цінності в контексті характеристики співвідношення зазначених понять, вони дійшли наступних висновків. Якість життя є ступенем задоволення потреб та інтересів; рівень життя – ступінь задоволення потреб; спосіб життя – поведінка людини відповідно (або невідповідно) із загальноприйнятими в конкретному суспільстві цінностями (ціннісними орієнтаціями).

У чомусь можна й погодитися з представленою точкою зору, проте, загалом, вона викликає заперечення. По-перше, рівень життя виражає ступінь задоволення не всіх потреб людини, а лише матеріальних потреб. Скажімо, є потреба у сенсі життя, яка якось задовольняється, але ступінь її задоволення характеризує більшу якість життя, ніж його рівень. По-друге, цінності не є винятковою «прерогативою» способу життя. Вони так само відносяться і до якості життя. Про якість життя людини ми судимо, зокрема, з того, що вона цінує, якою є ієрархія її життєвих цінностей. Коли Катона-старшого запитали про те, чим визначається гідність людини, він відповів: гідністю того, чим вона опікується. Аналогічне можна сказати і про якість життя, яка визначається тим, що лежить у її ціннісній основі, на що людина орієнтується. По-третє, спосіб життя людей характеризують їх потреби, точніше сказати, способи та форми їх задоволення. Так, потреба у відпочинку в одних людей задовольняється у зміні занять, а у інших – у бурхливих розвагах, у третіх – у неробстві..., і все це характеризує насамперед спосіб життя людей, ніж його якість і, тим паче, його рівень.

Оскільки якість життя людей пов'язана безпосередньо з їх вимогами, інтересами та цінностями, уточнимо зміст цих детермінант людської поведінки.

Причиною будь-якої діяльності є потреба. Потреба – стан індивіда чи соціальної групи, викликаний потребою в об'єктах, необхідних для їх існування та розвитку, що виступає джерелом їхньої активності.

Розглядаючи співвідношення потреби та інтересу, багато авторів схиляються зазвичай до твердження, що інтерес є усвідомленням потреби, усвідомленої потреби. «Interesse» у перекладі з латинської означає «бути між» [34].

Таке твердження видається нам однобічним. Воно не відображає всієї складності та різноманіття їх взаємовідносин. Насамперед, інтерес виступає формою соціалізації потреби, соціальною потребою. Він вводить її в контекст соціальних відносин, соціальної взаємодії. В інтересі органічно поєднані два типи відносин: ставлення до предмета потреби та ставлення до інших людей.

Органічність їх поєднання пов'язана з їх взаємним опосередкуванням: ставлення до предмета потреби опосередковано ставленням до інших людей, а ставлення до інших людей опосередковано, у свою чергу, відношенням до предмета потреби. Далі інтерес актуалізує потребу, надає їй енергетичної напруги, посилює її спрямованість до задоволення. Інтерес впливає також на «набуття» потребою свого предмета, набуття предметної визначеності. І, нарешті, у ході цих процесів відбувається усвідомлення людьми своїх потреб, їхньої спрямованості, інтенсивності, предметної визначеності.



Рис. 1.3. Зв'язок поняття «якість життя» з суміжними категоріями (розроблено автором на основі [12; 13; 17; 24])

У процесі задоволення потреб – і не тільки, зрозуміло, фізіологічних – поступово виділяються окремі предмети або групи предметів, що мають особливо високу споживчу значущість або, іншими словами, цінність. Цінність у строгому значенні слова вже не є предметом потреби; а якщо є, то це особливий предмет потреби. Звичайний предмет потреби з'являється і зникає в міру її актуалізації, опредметнення та задоволення. Цінність залишається постійною, зберігає свою якість безвідносно до динаміки потреб. Цінність – це

такий предмет, в якому люди постійно відчують потребу. Типовий предмет потреби – це одиничний предмет. Цінність – це, як правило, узагальнений предмет (скажімо, сім'я та сімейні відносини) як цінність). Якщо звичайний предмет потреби має для людей функціональне значення, то цінність має для них категоріальне значення. Цінності відрізняються від потреби, що породила їх, і утворюють особливу, ціннісну сферу людської життєдіяльності, крім її сфери потреб [35].

Таким чином, якість життя людей характеризується їхніми потребами, інтересами та цінностями. Але оскільки базовою категорією в цій «тріаді» детермінант поведінки людей та якості їхнього життя виступають потреби, то є можливим і доцільним саме через них визначити поняття «якість життя». При цьому за основу ми беремо розподіл, сформульований розробниками Концепції Програми покращення якості життя населення Білгородської області [28], але з двома суттєвими уточненнями (корективами).

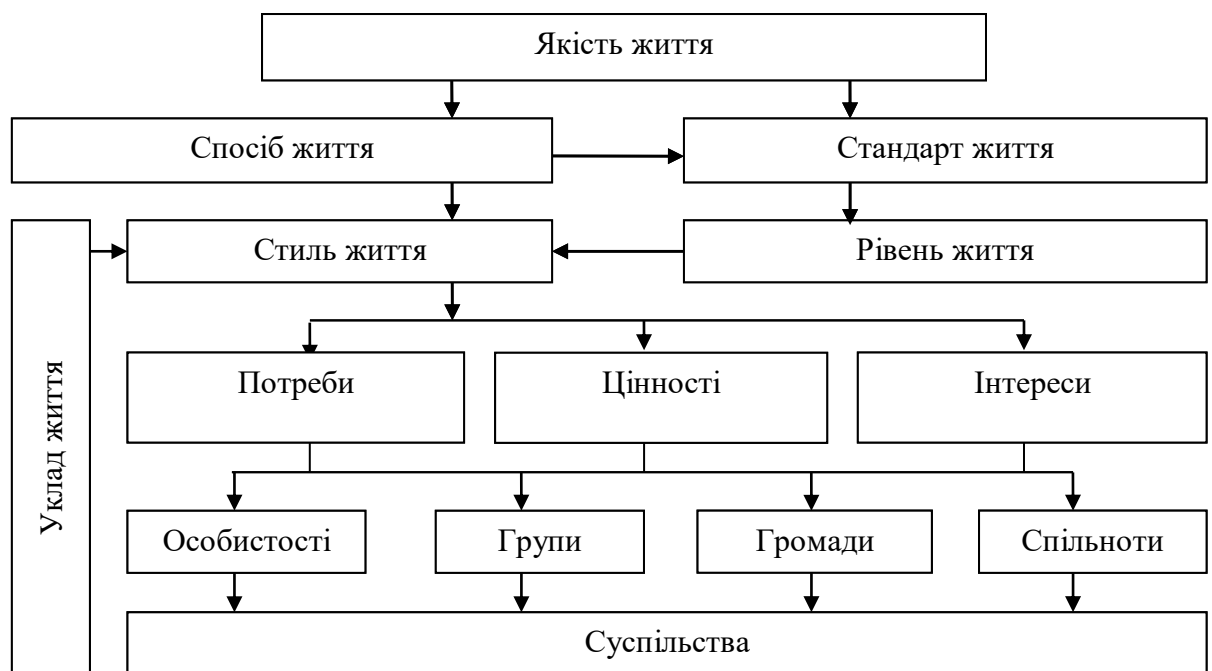
Перше уточнення відноситься, як зазначалося вище, до того що, якість життя – це комплексна оцінка, а комплексна характеристика життя людей, має об'єктивний зміст.

Друге уточнення належить до того що, що якість життя виявляється у рівні «реалізації потреб людини», а й у розвитку цих потреб. Потреби різні. Можна мати найменші потреби і заспокоїтися після досягнення їхнього швидкого задоволення, а можна мати й високі потреби, скажімо, потреба в самореалізації або самоактуалізації (за А. Маслоу) і все життя присвятити задоволенню цієї потреби. Далі є так звані «одноразові» потреби і, отже, можливе їхнє епізодичне задоволення, а є фундаментальні потреби, що проявляються у всьому просторово-часовому континуумі людського життя. І ще одне. Імпульсом розвитку є незадоволена потреба.

З цього ми зовсім не робимо висновку про те, що не треба прагнути задоволення потреб і створення умов, що забезпечують цей процес. До цього, зрозуміло, треба прагнути. Але, разом з тим, треба прагнути й іншого – розвитку потреб.

З урахуванням зроблених уточнень можна визначити якість життя як цілісну характеристику рівня розвитку та задоволення потреб людей, співвіднесених із соціальними стандартами та ресурсними можливостями суспільства. Це визначення конкретизується в умовах та показниках якості життя. Публічне управління процесами підвищення якості життя територіальних громад автор інтерпретує як консолідовані управлінські впливи на життєвий простір територіальних утворень з метою забезпечення потреб громади.

1.2. Методологічний аналіз дослідження якості життя територіальних громад

Відповідно до визначення якості життя, вихідної методологічною основою її аналізу виступає комплекс потреб, інтересів та цінностей людини, сім'ї, соціальних спільностей, суспільства в цілому. Розмаїття цих потреб та інтересів визначає і різноманіття показників оцінки якості життя, а також існування різних систем цих показників.

Першу спробу виміру якості життя було здійснено У.Л. Роджерсом та Ф.Є. Конверсом [36].

Спочатку опитуваним ставили питання про те, наскільки вони задоволені різними сферами свого життя. Потім вони повинні були відповідати на наступне запитання: «Наскільки Ви задоволені життям?». Опитувані оцінювали своє задоволення кожної з двадцяти різних сфер життя (одруження, сімейне життя, здоров'я, сусіди, друзі, робота, життя в США, житлові умови, рівень освіти, накопичення та ін.) за шкалою з 7 поділами, починаючи від «абсолютно незадоволений» і закінчуючи «абсолютно задоволений».

Автори зводять різні виміри задоволеності життям до одного виміру – індексу добробуту (the Index of Weil-Being), який визначається двома шляхами: 1) на основі сфери питань про «життя в цілому», 2) за допомогою підсумовування індексів задоволеності сферами життя.

Вони доходять висновку про те, що існує тенденція до значної задоволеності опитуваних в оцінках окремих сфер життя, за винятком однієї сфери – накопичень і взагалі матеріального забезпечення; тут вийшла найнижча оцінка. Порівнюючи індекс задоволеності окремими сферами життя з об'єктивними умовами, вони роблять такий висновок: «...зрозуміло, що є відчутна взаємозалежність між вимірами загальної якості життя та певними об'єктивними показниками життєвої якості (life quality). З іншого боку, одночасний розгляд загальних типів індикаторів дозволяє нам виявити деякі складнощі у цих залежностях. Будь-яка особлива умова може мати різні значення для різних людей» [36].

У вищезгаданій книзі А. Кемпбелла, Ф.Є. Конверса та У. Роджерса «Якість життя в Америці» виділено 12 показників якості життя: здоров'я; подружні взаємини; сімейні відносини; економічна та політична ситуація в країні; наявність друзів; житло; цікава робота; місце проживання; віросповідання; захоплення; надійність банку; участь у політичному житті [19, 37].

Як видно з цього переліку, більшість показників передбачає вивчення ставлення людей до зазначених проблем, що можливе лише під час проведення опитувань населення. Соціологічні опитування, природно, важливі при аналізі якості життя людей, але без об'єктивних показників отримана лише на підставі опитувань населення оцінка якості життя має виключно суб'єктивний характер, що неминуче викликатиме проблеми при їх використанні з метою розробки соціальної політики, особливо на досить тривалу перспективу.

У зарубіжних дослідженнях вимір якості життя проводився як на основі виміру об'єктивних умов життя, так і на основі вивчення суб'єктивних оцінок життя. В результаті склалися дві концептуальні моделі якості життя, які у науковій літературі західних країн розглядаються як об'єктивістська та психологічна [38].

Перша модель визначає якість життя як наслідок комбінації різних статистичних показників. Друга побудована на твердженні, що справжнє значення якості життя відбито у суб'єктивних відчуттях індивідів, що формуються на основі рівня інтелектуального розвитку, життєвого досвіду, емоційного стану тощо. Однак, надзвичайно складний характер взаємозв'язку об'єктивних і суб'єктивних умов життя не підтверджує очевидну істину, що в кращих умовах життя більш задоволені нею, ніж у відносно гірших об'єктивних умовах. Дослідження показали, більшість людей психологічно схильні порівнювати власні умови життя з умовами життя більш забезпечених людей. Більшість респондентів схильна до придушення відчуття незадоволеності. Вираз незадоволеності певною мірою залежить від власного життєвого досвіду. Життя в відносно сприятливих умовах сприяє формуванню нових, більш високих оціночних стандартів, що сприяє розвитку критичних поглядів і незадоволеності. Комбінації всіх цих залежностей можуть призвести до того, що люди, які живуть у добрих умовах, оцінюють їх негативно, і навпаки. Більшість західних дослідників виділяють у суб'єктивних оцінках когнітивну (раціональну) та афективну (емоційну) компоненту. Перша складається із загальної задоволеності життям та оцінок ступеня задоволеності різними сторонами життя. Афективна компонента є балансом позитивних і негативних емоцій. До позитивних емоцій належать відчуття щастя, соціальної підтримки, особистої компетентності. Негативний афект виявляється у відчуттях депресії, тривожності, стресу. Представляє певний інтерес висновок, що за умов радикальних соціальних перетворень індивідуальні ставлення до якості життя формуються під впливом афективної компоненти [38]. На основі досліджень суб'єктивних оцінок якості життя було сформовано чотири типи респондентів (Рис.1.4).

Використання показників задоволеності життям загалом і відповідними його аспектами при вимірі якості життя пов'язано, як видно, з певними обмеженнями, які слід враховувати при розробці оціночних систем.



Рис. 1.4. Типи респондентів за сприйняттям життя

По-перше, чим вищий рівень потреб і домагань, тим складніший процес їхнього задоволення і, отже, менший за суб'єктивне задоволення. Тому судити про якість життя за рівнем задоволення потреб, не беручи до уваги рівень розвитку самих потреб, не зовсім правильно.

По-друге, як свідчать дослідження Н.Ф. Наумової, загальна задоволеність не є сумою індивідуальних «задовольень» [39, с. 22-29]. Вона виділяє два елементи задоволеності – загальну задоволеність працею (ЗЗП) (загальну, інтегровану, «агреговану» оцінку працівником своєї роботи) та індивідуальну задоволеність (оцінку їм окремих фактів/факторів, сторін своєї роботи, її умов та винагороди – ІЗП). Перше, що виявляється при їх аналізі – неможливість вивести загальну задоволеність із приватної. Не вдається знайти процедуру, яка б дала можливість обчислити інтегральну оцінку із сукупності індивідуальних оцінок. Це означає, що загальне задоволення не є «агрегацією» індивідуального. Мабуть, у них різні функції та механізми формування. ІЗП ближче до об'єктів, несе меншу особистісну функцію, в ній слабше

представлено вплив суто психологічних механізмів формування смислів, захисту, компенсації тощо), а в ЗЗП це працює повним ходом [39, с. 22].

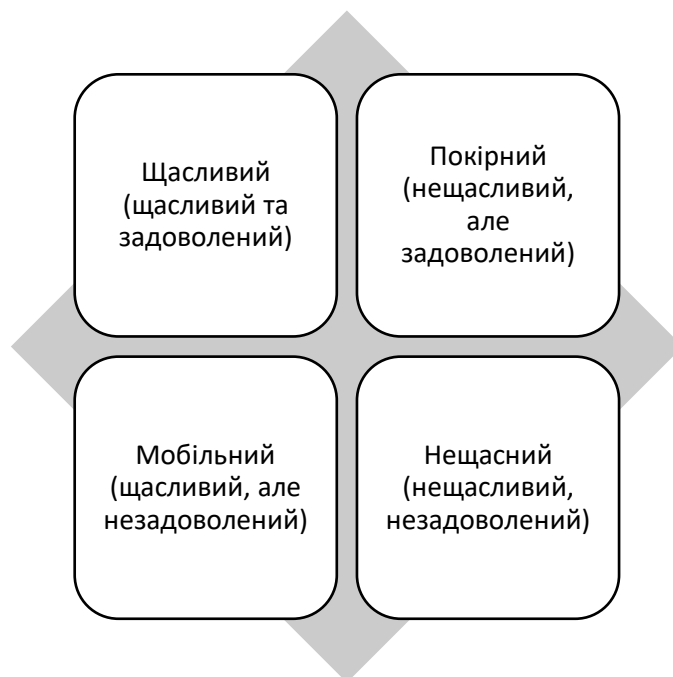
З огляду на результати аналізу, проведеного Н.Ф. Наумовою, та результатів власних досліджень Н.С. Данакін та С.М. Пітка формулюють кілька положень більш загального плану [40, с. 55-56], зміст яких зводиться до того що, що задоволеність життям загалом та її окремими аспектами як критерій якості життя залежить багато в чому від відносин порівняння, компаративного фону. Зміна цих відносин та фону викликає відповідні зміни показників задоволеності.

По-третє, стан соціальної задоволеності/незадоволеності обумовлений також закономірністю темпоральної асиметрії оцінок [41, с. 46-47]. Суть цієї закономірності полягає в тому, що при оцінному зіставленні минулого та сьогодення ми робимо акцент на «плюсах» першого та «мінусах» другого, інакше кажучи, ми ідеалізуємо минуле та переоцінюємо масштаб недоліків сьогодення.

У нашій свідомості постійно йде процес конструювання позитивного минулого, що сповнює радістю наші спогади. Люди часто бачать минуле в рожевому світлі – у їхніх спогадах приємні події навіть приємніші, ніж це було насправді. Студенти коледжу, що вирушили у похід велосипедами; люди похилого віку, які оглядають пам'ятки Австрії; студенти останнього курсу під час канікул – всі вони говорили про те, як добре проводять час. Але пізніше вони говорили про нього з ще більшим теплом, майже забуваючи про неприємні або нудні моменти і пам'ятаючи найпрекрасніше [42, с. 175].

В основі закономірності темпоральної асиметрії оцінок лежать щонайменше два психологічні механізми [43, с. 154]. Перший механізм – це «чесне» забування людьми небажаної про себе інформації. Негативна інформація осідає у несвідомому, а позитивна закріплюється у свідомості, тому образ минулого завжди виявляється прикрашеним. Другий механізм – акцентування уваги на соціальних та особистісних фактах, що відхиляються від норми. Норма не помічається, сприймається як зрозуміле. У сприйнятті

виділяються відхилення від норми, тому в цілому оцінка сьогодення виявляється зміщеною у негативний бік.

По-четверте, стан задоволеності/невдоволення людини своїм життям залежить від характеру соціальних відносин у суспільстві. Зокрема, чим більше соціальної нерівності у суспільстві, то вище показник незадоволеності людей своїм життям, і, навпаки, соціальна рівність викликає більш високий рівень задоволеності життям [44]. Тому не дивно, що найвищі суб'єктивні показники демонструють представники тоталітарних суспільств.

По-п'яте, задоволення / невдоволення людини своїм життям пов'язане із загальноприйнятими нормами поведінки. У роки сталінських репресій демонстрація людиною незадоволеності життям могла стати підставою для її звинувачення у «сприянні контрреволюції», тому люди змушені були демонструвати задоволеність життям і, відповідно, лояльність до тоталітарного режиму. У наступні роки незадоволеність життям могла бути кваліфікована як симптом психічної аномалії та привід для залучення репресивної психіатрії.

Адже не секрет, що іноді психіатри визначали людину на примусове лікування лише на підставі нетрадиційного соціального мислення, критичного ставлення до існуючого суспільного ладу. «Маячня реформаторства» – зазвичай такий «діагноз» ставили для інакодумців і видаляли їх із суспільства [45].

По-шосте, переживання людиною задоволеності своїм життям пов'язане також із маніпуляціями масовою свідомістю, що робиться практично в кожній країні, тільки в одній – грубо і прямолінійно, в іншій – більш тонко та витончено [46].

По-сьоме, важливо враховувати і такий фактор, як свобода вибору. Ступінь свободи вибору характеризує якість життя, є її найважливішим показником. Але парадокс полягає у зворотній залежності між ступенем свободи вибору та рівнем задоволеності. Чим більше свободи вибору в соціальній ситуації, тим менший рівень задоволеності цієї ситуацією, тим менше задоволених нею. Так, аналіз задоволеності персоналу організації

факторами праці показує, що майже завжди вищий рівень задоволеності тими факторами, дія яких не залежить від людини, і нижче він щодо тих факторів, дія яких якоюсь мірою залежить від неї самої [47].

По-восьме, вектор задоволеності/невдоволення людей своїм життям пов'язаний з їх особистісними особливостями. Одні люди демонструють чудову здатність адаптуватися до ситуацій, які інші люди вважали б незадовільними або навіть нестерпними.

По-дев'яте, слід враховувати роль ситуаційних факторів. Респондент може відповідати на запитання анкети або усні питання інтерв'юєра, перебуваючи під враженням особливо сприятливої або, навпаки, несприятливої ситуації, переоцінюючи значущість (масштаб) цієї ситуації. Далі, при зміні задоволеності респондентів життям загалом, важливо пам'ятати, що «життя загалом» - це настільки широке поняття, що лише деякі люди звикли оцінювати своє становище таким чином.

Таким чином, задоволеність людей своїм життям і є найважливішим критерієм його якості, але правильне використання цього критерію в процедурах вимірювання можливе при врахуванні розглянутих вище положень.

Системи показників оцінки якості життя розробляються не тільки зарубіжними, а й вітчизняними дослідниками.

Вимірювання якості життя на основі множини, часом мало пов'язаних між собою показників, хоча і створює ілюзію широкого охоплення різних характеристик якості життя, але не має практичної значущості в умовах становлення та розвитку ринкових відносин.

До 2013 р. оцінюванню якості життя в Україні не приділялося належної уваги. Однак включення до порядку денного роботи центральних органів виконавчої влади проблематики якості життя, створення Координаційної ради з питань якості і безпеки життя людини (згідно з Постановою Кабінету Міністрів України від 26 грудня 2011 р. № 1393) свідчить про посилення уваги держави до питань забезпечення належної якості життя людини та

реалізації конституційних прав громадян. Моніторинг реалізації завдань поліпшення якості життя населення може бути забезпечено шляхом використання сформованої системи індикаторів оцінювання, розроблення методичних підходів до вимірювання якості життя населення. Це сприятиме визначенню найбільш проблемних сфер та прийняттю ефективних управлінських рішень щодо поліпшення якості життя на національному рівні. Результатам такого моніторингу присвячена монографія, підготовлена за сприяння Програми Розвитку ООН в Україні в рамках проекту «Прискорення прогресу на шляху досягнення Цілей Розвитку Тисячоліття в Україні» [17].

Ми підтримуємо думку, що показники якості життя можна групувати у три блоки [28].

Перший блок показників об'єднує показники щодо реалізації прав людини, здорового існування, продовження роду, забезпечення гідної старості. Благополучне вирішення проблем, що виникають тут, не просто формує у людини почуття впевненості в завтрашньому дні, довіру до органів влади та управління, але є основою існування та розвитку особистості.

Показники першої групи дають уявлення про те, якою мірою суспільство визнає найвищу цінність людського життя, отже, поділяє найважливішу заповідь людської моралі та моральності, закріплену у всіх світових релігіях та гуманістичних ідеологіях. Поліпшення цих індикаторів означає збереження перспективи існування людини як біологічного виду.

Другий блок показників характеризує задоволеність людей умовами повсякденного існування: побутом, харчуванням, роботою, житлом, охороною здоров'я, освітою. Значення кожного з цих факторів для людей залежить від їх потреб та ціннісних орієнтацій. У сферах праці, забезпечення безпеки, збереження здоров'я, соціального розвитку особистості, духовного життя реалізуються головні життєві стратегії людини.

Вони є сформованими способами і формами життєдіяльності, спрямованими на задоволення людських потреб, досягнення життєвих цілей. Почуття задоволеності життям, відчуття соціальної комфортності, отже, і

якість життя безпосередньо залежать від ступеня реалізації життєвих стратегій, здійснення життєвих планів.

Третій блок показників характеризує стан свідомості людей. ЯЖ в даному випадку пов'язана з поняттями духовного благополуччя і надії на майбутнє, які виражаються в здобутті людьми сенсу життя, впевненості у майбутньому; у високому рівні соціально-психологічного комфорту; відсутності страхів за себе та своїх близьких. Ці стани стають реальністю лише в умовах соціальної стабільності, порядку, довіри до керівника та влади загалом.

У своїй сукупності показники характеризують якість життя людей, динаміка яких відбиває його поліпшення чи погіршення. Систематизованими показниками якості життя є: 1) здоров'я та тривалість працездатного життя; 2) відтворення населення; 3) задоволення життям; 4) рівень агресивності у суспільстві; 5) стабільність та благополуччя сім'ї; 6) захищеність дитинства; 7) захищеність майна та власності; 8) матеріальне благополуччя; 9) професійний успіх та самореалізація; 10) впевненість у завтрашньому дні.

Всі ці показники можуть бути виміряні за допомогою статистичних даних та аналізу громадської думки. При цьому для кожного існують один або кілька інтегральних індикаторів, що дозволяють оцінити стан та динаміку показника якості життя (див. таблицю 1.3). Аналіз систем показників якості життя, розроблених в Україні та за кордоном, призводить до таких висновків.

По-перше, ці системи відображають специфічні особливості тієї чи іншої країни, рівня її розвитку та актуальних для неї проблем. Так, шведська система оцінки якості життя включає 9 основних компонентів: здоров'я, зайнятість, економічні ресурси, освіта, сім'я, житло, страхування, розваги і культура, політичні ресурси, кожен з яких характеризується декількома індикаторами. Окремі з цих індикаторів, такі як здатність до ходьби на 100 метрів, здатність покрити несподівані витрати понад 1000 доларів на тиждень, можливість залишити місце роботи в робочий час, можуть представити для вітчизняної науки певний інтерес, проте для української практики публічного управління вони непридатні.

Таблиця 1.3

Показники та індикатори якості життя населення

Показники якості життя	Інтегральні індикатори оцінки показників
Здоров'я та тривалість працездатного життя	Смертність, середня тривалість життя, тривалість працездатного життя
Відтворення населення	Рівень народжуваності, кількість дітей на одну жінку репродуктивного віку
Задоволеність життям	Самогубства
Рівень агресивності	Вбивства
Стійкість сім'ї	Співвідношення кількості шлюбів та розлучень
Захищеність дитинства	Кількість дітей, залишених у пологових домах, безпритульних дітей
Матеріальне благополуччя	Прожитковий мінімум, рівень бідності, структура витрат
Професійний успіх та самореалізація	Відчуття задоволеності умовами праці, професійною кар'єрою, відсоток випускників, що влаштувалися на роботу за фахом
Захищеність майна та власності	Рівень крадіжок, грабежів та разбоїв
Впевненість у майбутньому	Відчуття соціальної захищеності, оптимістичні уявлення про майбутнє, довіра до влади

По-друге, системи показників якості життя відображають специфічні особливості того чи іншого регіону.

По-третє, деякі системи показників якості життя розробляються з урахуванням корпоративних інтересів. Наприклад, розроблена групою спеціалістів для Міжнародного банку реконструкції та розвитку система оцінки якості життя населення різних країн включає в себе наступні показники:

- густина населення (ос. на кв/м);
- валовий внутрішній продукт (у доларах за купівельною спроможністю на душу);
- бідність (% населення, що живе на дохід менше одного долара на душу на добу);
- коефіцієнт смертності дітей на 1000 народжень;
- загальний рівень фертильності (народжень дітей на жінку);
- рівень грамотності дорослих (% грамотного населення віком 15

років та старше);

- доступність до санітарії (% населення).

Запропонована МБРР система показників переважно ґрунтується на статистичних даних і в цілому дозволяє давати досить об'єктивну характеристику умов життя та потенціалу розвитку в різних країнах з погляду завдань, розв'язуваних МБРР.

Прагнення до точного кількісного вираження умов та якості життя людей ініціювали і продовжують ініціювати спроби створення єдиного інтегрального показника.

У 1954 група експертів ООН підготувала «Доповідь з питання про міжнародне визначення та вимір життєвого рівня», який став методичною основою для подальших досліджень. Його автори дійшли висновку, що вимір рівня життя, який є органічно пов'язаним цілим, що охоплює як матеріальні, так і нематеріальні аспекти існування, є дуже складним завданням, для вирішення якого немає необхідних умов, а створення єдиного інтегрального показника життєвого рівня визнавалося в той період неможливим. Тим не менш, спроби створення окремими фахівцями ООН єдиного інтегрального показника рівня життя для міжнародних співставлень тривали до 1966 року, коли було опубліковано співробітниками Науково-дослідного інституту соціального розвитку при ООН доповідь «Індекс рівня життя», в якій виявилася низка серйозних проблем у розробці інтегрального показника. У тому числі проблема відбору та зважування показників, вимірювання та зіставлення компонентів, своєчасне отримання надійної і досить повної статистичної інформації та ін. Багато дослідників визнають принципову неспроможність такого завдання. Справа в тому, що сама якісна відмінність предметів споживання (наприклад, харчування та житла) не дозволяє з достатнім ступенем об'єктивності приводити їх до єдиного кількісного показника. При спробі створення такого показника для великої сукупності конкретних об'єктів виміру, якою характеризуються умови життя населення, неминуче виникає суб'єктивний підхід. У результаті фахівці ООН зосередили

свою увагу на розробці індексу розвитку людського потенціалу на базі підходу до суспільства, що сформувався в той період, механізми регулювання якого засновані на індивідуальному виборі, особистих інтересах і цінностях.

Підтримуємо думку, що модель моніторингу якості життя населення можна представити як складну багатокомпонентну конструкцію (рис. 1.5).

Оцінки якості життя населення може бути кількісними чи якісними. Кількісні оцінки припускають наявність таких параметрів, які можуть бути коректно виражені сукупністю чисельних значень та (або) їх інтегральним значенням.

Якісні оцінки («норми», «краще», «гірше» і т.п.) передбачають наявність стійких уявлень про регіональне «благо» або регіональні «цінності», порівняння з якими дозволяє визначати ступінь наближення або відхилення від аксіологічного критерію [48].

Якісні та кількісні оцінки не антиподи, а доповнення, причому тільки наявність перших дозволяє, не вдаючись до антинаукових інтегральних кількісних монопоказників, осмислити весь спектр приватних кількісних характеристик кожної ситуації та проблеми як щось цілісне.

При значній кількості думок про методи оцінки ситуацій і проблем пов'язаних з підвищенням якості життя, а також при істотних відмінностях методичних прийомів, які практично використовуються для цього, тим не менш, можна виявити і ряд подібних методичних позицій, які в сукупності представляють деякі загальні критеріальні вимоги: (а) об'єктивності та достатності вихідної інформації, (б) порівняльного характеру оцінок, (в) багатокритеріального характеру оцінок, (г) відбору мінімальної кількості необхідних і достатніх критеріїв, (д) залучення додаткових (до статистичних) джерел інформації.

Будь-яка оцінка ЯЖ може бути дана лише в порівнянні: зі станом, що приймається за норму, з колишнім станом, зі станом сусідньої або умовно-аналогічної території тощо. Оцінити – означає довести, що аналізована ситуація чи проблема відрізняється від інших, і, по-друге, показати, наскільки і за якими



Рис. 1.5. Інтегральна діагностична модель оцінювання якості життя

параметрами ці відмінності є, по-третє, показати динаміку досліджуваних факторів.

Багатокритеріальний характер оцінки визначається об'єктивною неможливістю правильно описувати, а тим більше коректно порівнювати показники ЯЖ, що вивчаються, за одним індивідуальним або інтегральним показником. Це діє і у випадках, коли пріоритетність того чи іншого показника представляється очевидною. Так, в оцінці проблем з ринками праці, не можна коректно оцінити ситуацію, орієнтуючись лише на показники зайнятості; тут необхідно залучення щонайменше півсотні інших показників, наприклад, у сфері економіки, фінансів, малого підприємництва, соціальної політики, демографії тощо.

Мінімізація критеріїв має здійснюватися за єдиною ознакою – відповідністю суті ситуації чи проблеми. Незважаючи на те, що практично всі параметри регіональних ситуацій і проблем взаємопов'язані і взаємододаткові, включення до критеріїв надлишкової кількості параметрів найчастіше ускладнює, а в багатьох випадках унеможлиблює процедуру впевненого відбору. Тому в даному випадку слід, перш за все, якісно сформулювати ключові поняття генези і прояви даної ситуації і проблеми, а потім вже підібрати мінімально необхідну і достатню кількість адекватних критеріїв.

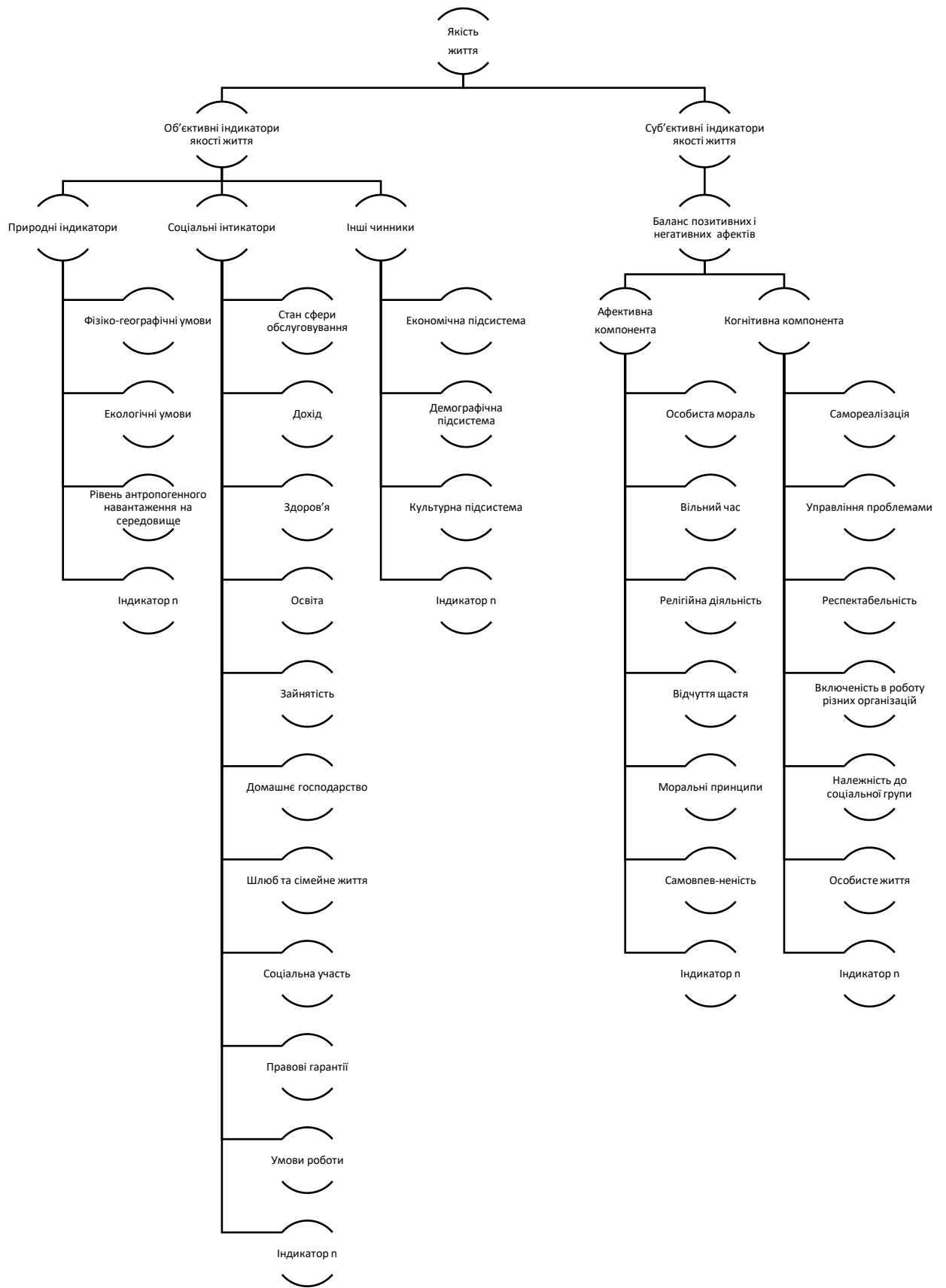
В оцінці якості життя населення особливо важливі ті сторони ситуацій та проблем, які майже неможливо висловити мовою статистики: настрої, мотивації, економічну та соціальну поведінку, національно-етичне самопочуття, тощо. аспекти індивідуального та колективного побуту населення; при цьому вкрай важливо мати відповідну інформацію за демографічними групами, учасниками різних форм господарської діяльності, за окремими соціальними групами і т.п. На сьогодні таку інформацію можна отримати тільки в ході спеціально організованих соціологічних обстежень, із застосуванням певних різновидів опитування (інтерв'ю, експертного та ін.).

Яким вимогам повинна відповідати соціальна інформація про якість життя населення для того, щоб її можна було використати з найбільшою користю для досягнення поставленої мети? Виділяється перелік характеристик, кожна з яких вказувалася більшістю дослідників цієї проблеми:

- Адекватність актуальної потреби управління, корисність;
- Істинність, достовірність;
- Достатність, оптимальність;
- Точність;
- Своєчасність, оперативність;
- Систематизованість;
- Лаконічність, раціональність форми;
- Відповідність компетенції та повноважень суб'єкта управління [48, с.46].

У дослідженнях з оцінки якості життя, на нашу думку, необхідно використовувати два види соціальної інформації: статистична та соціологічна. На проблемах статистичної інформації ми зупинялися вище, соціологічна інформація потребує сьогодні особливого аналізу, який визначив би її роль і значення в управлінських циклах.

Завершуючи аналіз критеріїв та показників якості життя населення, зауважимо, що їхня розробка не є самоціллю. Вона є необхідним інструментарієм для управління процесами підвищення якості життя.

1.3. Процеси підвищення якості життя як об'єкт публічного управління

Характерною тенденцією сучасного етапу розвитку українського суспільства є зміцнення місцевого рівня суспільної влади, розширення прав та повноважень місцевих органів влади в системі публічного управління, зокрема, в управлінні процесами підвищення якості життя населення [16].

Практика багатьох країн світу показала, що механізм реалізації соціальної політики, що здійснюється безпосередньо центральними органами державної влади, громіздкий, економічно не вигідний та малоефективний. Він тим більше не виправданий у нашій. Безпосередня реалізація політики підвищення якості життя має активно спиратися на діяльність органів самоврядування, у зв'язку з чим муніципалізація всієї соціальної політики стає дедалі важливішою умовою та фактором її ефективності. Без ефективно працюючої системи місцевої влади жодні правильні рішення органів влади не дійдуть до населення, без чого неможливе і реальне підвищення якості його життя.

У цих умовах, як показує досвід останніх років, діяльність конкретних людей, які мають владу та здійснюють керівництво громадою чи регіоном, багато в чому визначає хід та темпи розвитку території. Тому постановка такої пріоритетної мети діяльності, як підвищення якості життя населення громади, вимагає неабиякої політичної волі від місцевого керівництва.

Звісно, турбота органів влади про місцевих жителів, які потрапили у важку життєву ситуацію, їхній захист від бідності та злиднів – залишатиметься постійним пріоритетом усієї соціальної політики. Разом з тим діяльність з досягнення більш високої якості життя населення не може і не повинна спрямовуватися виключно на соціальний захист тих, хто її потребує. Соціальна політика, організаційно-психологічною основою якої є прагнення «ощасливити» населення «згори», вже починає давати негативні наслідки.

Сучасна парадигма діяльності органів управління полягає у розгляді населення як активного учасника спільної роботи, а не як об'єкта діяльності влади. Реальне та стійке підвищення якості життя людей неможливе без створення дієвого, ділового, постійного та ефективного партнерства населення, влади та підприємців. На жаль, у певній частині населення, з різних об'єктивних і суб'єктивних причин, все ще зберігаються патерналістські очікування, а серед підприємців розвинене негативно-скептичне ставлення до

публічних службовців, які, своєю чергою, відповідають їм тим самим. Тим не менш, все більше людей покладається на власні сили та можливості для забезпечення собі та своїй сім'ї гідного рівня та якості життя. Показовими в цьому відношенні є дані досліджень серед студентської молоді Дніпропетровської області про стратегії досягнення життєвого успіху, яким віддають перевагу. Явно переважають суб'єктні стратегії досягнення життєвого успіху, коли людина розраховує на власні сили: 1) радикально-суб'єктна стратегія, коли людина розраховує виключно на свої сили; 2) помірно-суб'єктна стратегія, коли людина в основному розраховує на свої сили.

Зміцнюється і ділове партнерство органів влади та підприємців, про що, зокрема, свідчить діяльність Дніпропетровської торгово-промислової палати. Тільки ефективне партнерство органів влади, підприємців та населення може забезпечити реальне та стійке підвищення якості життя. У свою чергу, спільна діяльність з розробки та реалізації стратегії підвищення якості життя сприятиме зміцненню солідарності населення, підприємців та влади, оскільки відповідає нагальним інтересам кожного з них.

Виконання цих загальних умов диктує необхідність створення команди однодумців, що складається з представників органів влади, підприємців, науковців та фахівців, ЗМІ, громадських організацій та об'єднань, високий професіоналізм та цілеспрямованість яких зможе забезпечити результативність усієї роботи.

Завершуючи характеристику особливостей та можливостей публічного управління в сучасній Україні, звернемося до самого об'єкта управління, тобто процесів покращення (підвищення) якості життя територіальних громад.

Спочатку визначимося з тим, у яких напрямках можливо покращення (підвищення) якості життя населення (терміни «підвищення якості життя» та «поліпшення якості життя» ми використовуємо як синоніми). Воно можливе, на наш погляд, за трьома основними напрямками.

Перший напрямок – задоволення соціально значимих потреб населення. Уточнення «соціально-значуща потреба» пов'язане з тим, що деякі люди мають і «нерозумні», асоціальні потреби. У наркомана, скажімо, є потреба в наркотиках, але з цього не випливає, що суспільство має дбати про задоволення цієї потреби. Навпаки, потрібно позбавити людину цієї потреби, змінити її мотиваційно-потребнісну сферу.

Другий напрямок – корекція ціннісно-цільових орієнтацій, формування розумних людських потреб. Важливість цього напрямку поліпшення ЯЖ обумовлена багатьма чинниками, зокрема, зростанням соціальних девіацій. Україна посідає одне з перших місць у світі за кількістю вживання алкоголю – 15 літрів спирту на рік на душу населення [49].

Виродження нації починається при вживанні від 6 до 8 літрів спирту на рік. В Україні налічується до 1 мільйона людей, які страждають на алкогольну залежність. Щороку кількість українців стає на 500 тисяч меншою. 400 тисяч людей, які вмирають щороку в Україні, загинули через нездоровий спосіб життя та надмірне споживання алкоголю. Згідно з дослідженнями Всесвітньої організації здоров'я, 20% українців вживають алкоголь у кількості, яка значно перевищує норму. Нормою вважається до 2 літрів спирту на рік [49].

Зловживання алкоголем, що призводить до формування залежності, починається ще ранньому віці. А до 18 років стає повсякденною нормою. Найп'ящий вік – від 18 до 28 років. Більшість українців починає пробувати алкоголь до 13 років [49].

Згідно даних Всеєвропейського опитування молоді про вживання алкоголю та наркотичних речовин, близько 87% школярів в Україні хоча б раз пробували алкоголь. А понад 26% – вживають алкоголь кілька разів на місяць. Всесвітня організація здоров'я називає ще сумнішу статистику: 57% дітей віком до 13 років вживають алкоголь, 40% молодих людей віком від 14 до 18 років систематично п'ють, і їм вже потрібна реабілітація та спеціалізоване лікування алкоголізму або лікування наркоманії [49].

Головна причина такої сумної тенденції полягає в тому, що в Україні склалася певна усталена культура вживання алкоголю, яка передається з покоління до покоління. Ця культура настільки щільно укорінилася у житті людей, що вживання алкоголю вільно транлюється у засобах масової інформації. Звичайно, це впливає на підсвідомому рівні, і таким чином стає нормою життя. Не менш актуальним є завдання морального оздоровлення суспільства.

Третій напрямок поліпшення якості життя населення – зростання, підвищення його потреб. Найважливіша особливість потреб – їх динамічний характер, розвиток з урахуванням задоволених потреб нових вищих, що пов'язані з включенням особистості різні форми і сфери діяльності. Потреби людини утворюють певну ієрархію, засновану на тому, що кожен вищий рівень потреб виникає і існує за умови повного або достатнього задоволення нижчого рівня потреб. Найбільш визнаною є ієрархія потреб, запропонована засновником Американської асоціації гуманістичної психології А. Маслоу [50].

Основною ідеєю класифікації Маслоу є принцип відносного пріоритету актуалізації мотивів, що говорить, що, перш ніж активізуються і почнуть визначати поведінку потреби вищих рівнів повинні бути задоволені потреби нижчого рівня. Потреби нижчих рівнів Маслоу називає потребами, а вищих – потребами росту.

Окремі люди та їхні групи людей можуть бути стурбовані задоволенням потреб різного рівня. Одна група може бути стурбована елементарними потребами, друга – потребою у соціальних зв'язках тощо. Хоча й різні групи людей стурбовані задоволенням потреб різного рівня, загалом для соціальної політики територіального утворення, відповідно, системи управління процесами поліпшення ЯЖ може бути характерна якась одна цільова спрямованість: або задоволення нижчих соціальних потреб, або задоволення потреб вищого рівня [50]. Можна виділити, на наш погляд, три можливі варіанти цільової спрямованості управління процесами поліпшення ЯЖТГ:

- спрямованість на виживання людей,
- спрямованість на адаптацію людей до мінливих соціально-економічних умов,
- спрямованість на самореалізацію людей, розкриття та використання їх особистісного потенціалу [26, с.48].

Спрямованість на виживання пов'язана із задоволенням елементарних фізіологічних потреб людей, спрямованість на адаптацію – із задоволенням потреби у безпеці та соціальних зв'язках, спрямованість на самореалізацію – із задоволенням потреби в оцінці та визнанні, а також потреби у самоактуалізації.

Очевидно, будь-яка система управління процесами ЯЖТГ – місцева, регіональна чи національна – включає три підсистеми залежно від цільової спрямованості: 1) підсистему виживання, чи навіть відтворення; 2) адаптаційну підсистему; 3) розвиваючу підсистему.

Самі системи можуть відрізнитися переважанням них тієї чи іншої підсистеми. У бідних країнах переважає підсистема простого відтворення, у країнах соціальної транзиції – адаптаційна підсистема, у розвинутих країнах – розвиваюча підсистема. Що ж до сучасної України, то в ній переважає адаптаційна підсистема. Управління процесами підвищення ЯЖТГ спрямоване в цілому на адаптацію людей до мінливих соціально-економічних умов, хоча це домінуючий напрям (функція) виключають інших – похідних напрямів: напрями виживання і напрями самореалізацію. Є група людей, для якої головна мета – вижити фізично. Але є й такі групи, які успішно пройшли стадію соціальної адаптації та стурбовані проблемами самореалізації.

Зміна якості життя населення – його поліпшення чи, навпаки, погіршення - пов'язані з багатьма процесами, які на нього прямо чи опосередковано, сильно чи слабо, постійно чи періодично впливають. Управління поліпшенням якості життя населення стосовно умов м. Дніпра передбачає виділення 15 груп цих процесів, на які здійснюється цілеспрямований управлінський вплив (рис.1.6).



Рис. 1.6. Об'єкти публічного управління поліпшенням якості життя

Це далеко не всі процеси, пов'язані з підвищенням якості життя населення. Перераховані ті з них, які найбільш значущі для конкретного територіального утворення – у цьому разі для м. Дніпра – та які виявляються об'єктом безпосереднього управлінського впливу. Ми не перерахували процеси економічного розвитку як матеріальної основи покращення якості життя населення, оскільки механізм управлінського впливу на ці процеси має непрямий, опосередкований характер.

Виникає питання у тому, як управляти зазначеними вище процесами. Механізм управління ними буде розглянутий спеціально у третьому розділі дисертації. Тут же викладемо деякі принципові міркування щодо публічного управління процесами поліпшення ЯЖТГ.

По-перше, якоїсь спеціальної організаційної системи публічного управління процесами покращення ЯЖТГ не існує, та вона й не потрібна. За кожною групою зазначених процесів є у громаді управлінський орган, який займається цими процесами і відповідальний за результативність цих заходів. Скажімо, управління освіти місцевої адміністрації несе відповідальність за підвищення якості освіти, впровадження інноваційних освітніх технологій, забезпечення доступності освітніх послуг та ін., тобто несе відповідальність за підвищення якості життя населення за своїм напрямом роботи. Добросовісно та якісно виконуючи свої обов'язки, керівники та фахівці міського управління освіти сприяють поліпшенню якості життя населення. Це один із шляхів управлінського впливу. Інший шлях – розробка та реалізація цільових освітніх програм типу «Діти – сироти», «Обдаровані діти» і т. ін., які дозволяють здійснити державні (муніципальні) пріоритети у сфері освіти.

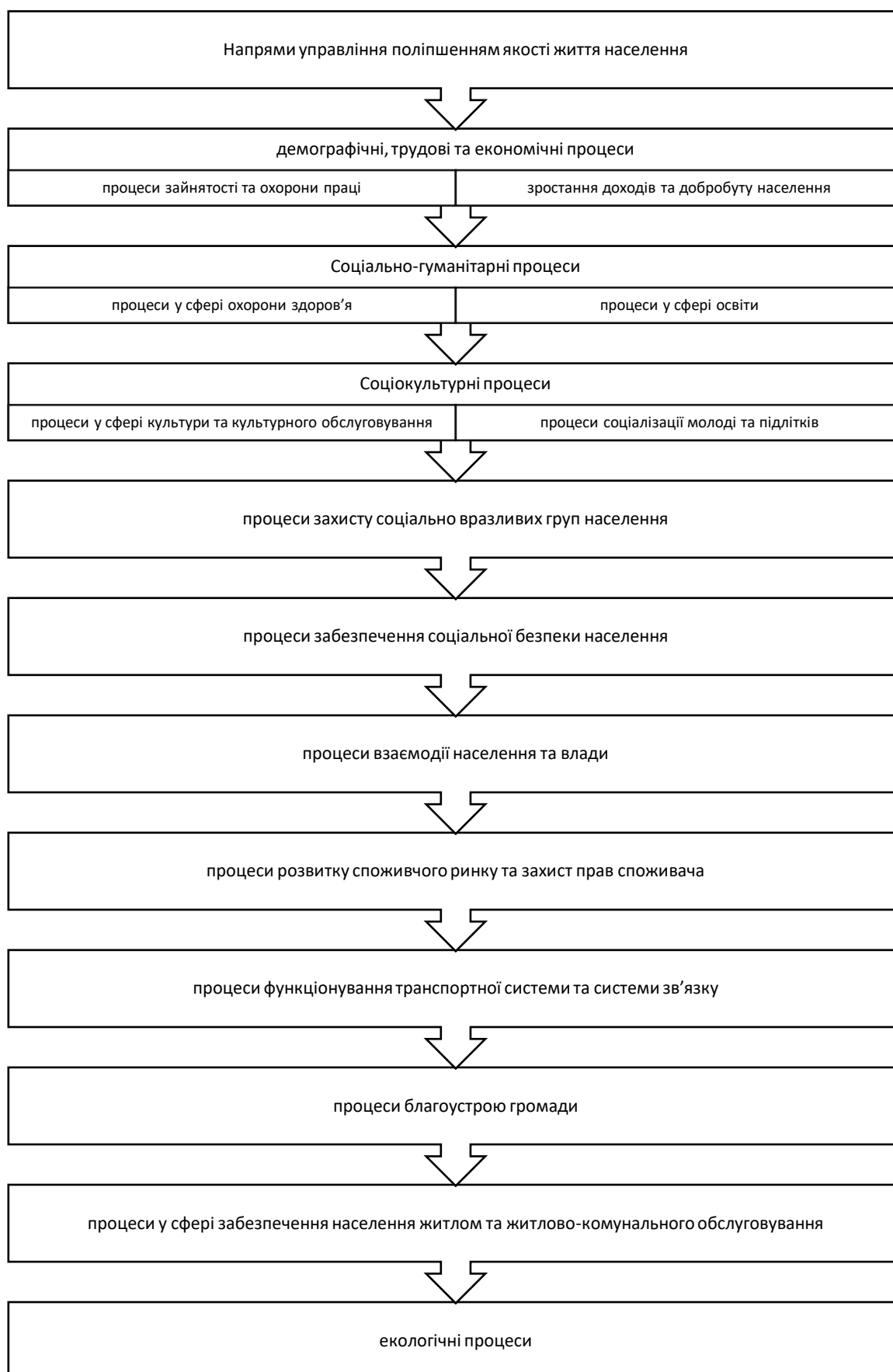
Але, разом з тим, потрібен управлінський орган для координації діяльності окремих суб'єктів муніципальної влади, які беруть участь у управлінні процесами покращення ЯЖТГ.

По-друге, перелічені вище процеси відносяться частково до поліпшення ЯЖТГ (наприклад, забезпечення високої якості освіти або додаткове стимулювання працівників сфери освіти; оплата праці та покращення їх

житлових умов), частково – до забезпечення умов для покращення якості життя (наприклад, розширення ринку освітніх послуг, комп'ютеризація освітніх установ та забезпечення доступу до інтрамережі). Відповідно, розрізняються прямий управлінський вплив та непрямий управлінський вплив на поліпшення ЯЖТГ. Прямий управлінський вплив – це вплив на показники якості життя (зростання реальних доходів, зниження захворюваності тощо). Непрямий управлінський вплив – це вплив на умови, що забезпечують покращення якості життя. При цьому важливо зауважити, що створення тих чи інших умов ще не забезпечує автоматичного покращення ЯЖ. Так, скажімо, при управлінні процесами поліпшення якості життя високою є ймовірність помилки «стратегічної підміни», тобто. заміни управлінських цілей засобами (умовами) їх досягнення. Суть цієї підміни полягає в неправомірному припущенні того, що умови забезпечують автоматичне досягнення очікуваних результатів та бажаних показників. Насправді такого не буває. Якась частина населення може мати прекрасні умови життя, але разом з тим – низьку ЯЖ (скажімо, у деяких представників кримінального світу). Важливо розумно користуватися та розпоряджатися життєвими умовами. З іншого боку, можливий досить високий якісний рівень життя за порівняно скромних життєвих умов. Загалом, можливі, на наш погляд, чотири варіанти співвідношення життєвих умов та ЯЖ (Рис. 1.7)

У реальному житті, очевидно, вірогідніші варіанти 1 і 4, хоча не виключена певна ймовірність та інших варіантів.

При розгляді співвідношення життєвих умов та якості життя у розрізі їх динаміки можна виділити дві життєві стратегії: 1) активну, що передбачає зміну людиною життєвих умов під рівень власних потреб і запитів; 2) пасивну, яка передбачає пристосування людиною рівня своїх потреб та запитів під життєві умови.

Під час публічного управління процесами ЯЖ важливо враховувати принципи відповідності та синхронності життєвих умов якісним показникам життя. Оптимальний варіант тут: зміна життєвих умов відповідає якісним

показникам життя (рівню розвитку потреб) та здійснюється своєчасно. Але можливі й інші варіанти, коли, скажімо, зміна життєвих умов не відповідає рівню розвитку потреб (зведення багатоповерхівок в сільській місцевості) або коли вона виявляється безнадійно запізнілим. Зміна життєвих умов може виявитися і передчасною.



Рис. 1.7. Варіанти співвідношення життєвих умов та якості життя

Важливо не лише отримати зовнішні умови свободи, а й внутрішньо бути готовим до неї.

Теоретико-методологічні засади публічного управління забезпеченням досягнення цілей сталого розвитку, однією з яких є підвищення ЯЖТГ обґрунтовані В. Баштанником [51-53], О. Бобровською [54-56], З. Бурик [57-59], В. Колтун [60], Т. Крушельницькою [61], М. Латиніним [62-64], Н.Липовською [65], Т. Маматовою [66], І. Чикаренко [67-69], Ю. Шаровим [70] та ін. Процеси децентралізації та реформування місцевого самоврядування стали предметом наукової уваги Є. Бородіна [72-73], С. Квітки [73-74], О. Матвєєвої [75], В.Сиченка, А. Пугача, Т.Тарасенко [76-78], І. Хожило [79-81] та ін.

Проведений нами у першому підрозділі аналіз дозволяє сформулювати власне уявлення про сутність досліджуваної категорії, яка найбільшою мірою відображала б предмет дослідження. На нашу думку, під ЯЖ слід розуміти сукупність характеристик, що визначають відповідність процесів, результатів та умов життєдіяльності індивідів, соціальних груп, суспільства природно-заданим та природно-обумовленим позитивним потребам в їх об'єктивному та суб'єктивному прояві. Такий підхід дає можливість пояснювати задоволеність населення, яке проживає на окремо взятій території, де рівень ЯЖ повинен відповідати не тільки загальноприйнятим стандартам, але й можливостям їх забезпечення як у певний момент часу так і в перспективі. Подібне тлумачення сутності досліджуваної категорії слабо практикується в системі значень цього поняття, водночас дозволяє більш об'єктивно оцінити рівень ЯЖТГ як конкретної територіальної громади, так і в цілому населення країни.

Категорія «якість життя» згідно з нашим визначенням за своїм призначенням передбачає насамперед порівняльний характер окремих показників даним поняття та передбачує порівняння значень відповідних показників у тимчасовому (переважно ретроспективному) або у просторовому (міжтериторіальному чи міжгруповому) континуумах.

На сьогодні проведення таких порівнянь на об'єктивній і суб'єктивній основі представляється важливим з наступних причин: у часовому розрізі – для оцінки впливу проведених соціально-економічних перетворень на ЯЖТГ; за різними регіонами країни – для врахування відмінностей у рівні та умовах життя населення в них і можливого надання підтримки їм органами влади всіх рівнів; за окремими дохідно-майновими та соціально-демографічними групами населення – для визначення ступеня та динаміки економічної диференціації загального суспільства та територіальної громади, а також пошуку шляхів згладжування соціальних контрастів.

Існуючі показники якості життя населення для такого роду зіставлень, на нашу думку, повинні спеціально аналізуватися, уточнюватися і

модифікуватися з метою забезпечення дійсних порівняльних, а не тільки вимірювальних можливостей окремо для співставлень у часі, між регіонами та між різними дохідно-майновими та соціально-демографічними групами населення.

Визначення нами значущості регіонально-територіального компоненту у складі досліджуваної категорії обумовлює низку методологічних та методичних проблем. Так, при зіставленні виникає проблема агрегування та вибору єдиних інтегральних показників.

У цьому випадку слід доповнити, що нами, в тому чи іншому контексті, під ЯЖ розуміється комплексна характеристика населення, що визначає його соціально-економічне становище та сукупність умов, що забезпечують його життєдіяльність на цілком визначеній території. Важливо зрозуміти, що тут має йтися не лише про економічний добробут. Завдання полягає в тому, щоб оцінити різні множинні взаємозалежності між проведеною соціально-економічною політикою, структурою державних або муніципальних витрат, що складаються соціальними умовами життєдіяльності населення та соціальним самопочуттям людини, включеної в ту або іншу систему життєзабезпечення.

Сформульоване нами визначення досліджуваної категорії дозволить вирішити ще один зріз проблеми розуміння ЯЖ, яка полягає у визначенні об'єкта дослідження та його відображення в інформаційних моделях. Йдеться, перш за все, про технології вимірювання та перетворення інформації. Як об'єкт дослідження нами розглядаються конкретні територіальні громади, які в контексті цього аналізу визначаються як сукупність стійких спільнот людей, яка формується на основі соціального розмаїття умов життєдіяльності в територіально-адміністративних утвореннях, і відносин між цими спільнотами [82].

Таблиця 1.3

Класифікаційні ознаки взаємопов'язаних груп складових
якості життя

Об'єкти	Ознаки складових ЯЖ	Кількісний вимір
Я.Ж. особистості	<ul style="list-style-type: none"> -Наявність належного рівня матеріально-побутових умов; -Забезпечення прав та свобод; -Доступність освіти та вибору професії -Безпека особистості 	<p>∑ рівня забезпечення потреб особистості (психофізіологічні; матеріально-побутові; екзистенційні; творчі; соціальні; професійно-кваліфікаційні)</p>
Я.Ж соціальної групи	<ul style="list-style-type: none"> -Кількість людей, які мають високий рівень Я.Ж., -показники забезпечення потреб -рівень соціальної та правової захищеності 	<p>∑ ЯЖ всіх членів групи + показники ІЛР; Суб'єктивний вимір Я.Ж;</p>
Я.Ж регіону	<ul style="list-style-type: none"> -Кількість людей, які мають високий рівень Я.Ж; - забезпечення реалізації прав людини, здорового існування, продовження роду, забезпечення гідної старості - Задоволеність умовами повсякденного існування: побутом, харчуванням, роботою, житлом, охороною здоров'я, освітою. Рівень духовного благополуччя 	<p>∑ показників: здоров'я та тривалість працездатного життя; відтворення населення; задоволення життям; рівень агресивності у суспільстві; стабільність та благополуччя сім'ї; захищеність дитинства; захищеність майна та власності; матеріальне благополуччя; професійний успіх та самореалізація; впевненість у завтрашньому дні.</p>
Я.Ж суспільства	<ul style="list-style-type: none"> Здоров'я та тривалість працездатного життя Відтворення населення Задоволеність життям Рівень агресивності -Стійкість сім'ї Захищеність дитинства Матеріальне благополуччя Професійний успіх та самореалізація Захищеність майна та власності -Впевненість у майбутньому 	<p>∑ показників: Смертність, середня тривалість життя, тривалість працездатного життя. Рівень народжуваності, кількість дітей на одну жінку репродуктивного віку. Самогубства. Вбивства. Рівень злочинності Співвідношення кількості шлюбів та розлучень. Кількість дітей, залишених у пологових домах, безпритульних дітей Прожитковий мінімум, рівень бідності, структура витрат Відчуття задоволеності умовами праці, професійною кар'єрою, відсоток випускників, що влаштувалися на роботу за фахом Відчуття соціальної захищеності, довіра до влади</p>

На цій основі складається соціальна різноманітність умов життєдіяльності в регіональному розрізі, формуються соціально-територіальні відмінності. Належність людей до таких неоднаково розвинених в економічному та соціальному відношенні територій та, насамперед, їх закріплення за поселеннями (постійне місце проживання), приводить до формування територіальних громад як соціальних утворень, що мають свої специфічні характеристики [83].

Таким чином, ЯЖ визначається тим, якою мірою задоволені наші потреби; наскільки ми цим задоволені; як результати цієї реалізації співвідносяться з соціальними стандартами і ресурсами всього суспільства або окремої території.

Викладене розуміння ЯЖ представляє собою міждисциплінарний підхід, предметом дослідження в якому є комплекс умов, що забезпечує існування людини в суспільстві, є неосязним компонентом публічного управління.

Можливо, остання обставина не цілком ясно усвідомлюється суб'єктами публічного управління. Але, навіть якщо, ідея покращення ЯЖ життя прийнята ними на рівні здорового глузду або інтуїції, її зміст і значення від цього принципово не змінюються.

Поліпшення якості життя в даному контексті означає збільшення можливості людини реалізувати свої потреби і життєві плани, досягнути особистого успіху.

На наш погляд, таке розуміння відповідає загальній тенденції соціального розвитку України, в якій орієнтація на особистий життєвий успіх дедалі частіше стає головною установкою. Щоправда, необхідно враховувати, що набуттю справжньої ЯЖ (у її інтерпретації, що відповідає національним традиціям і гуманному погляду на людину і суспільство) відповідає лише успіх, досягнутий:

– без шкоди духовним якостям особистості та духовному розвитку суспільства в цілому. Дотримання даної установки відображає сучасну

соціально-історичну перспективу, пов'язану з високою роллю інтелектуальних форм діяльності в постіндустріальному суспільстві;

- на основі гармонізації соціальних відносин, що виключає будь-які види дискримінації, соціальної несправедливості;
- на основі гуманізації суспільного життя;
- за умов збереження любові до країни, віри в її успіх і велич,
- з опорою на історичну традицію, поза якою соціальна самоідентифікація населення не може бути здійснена повною мірою.

Таким чином, аналіз категорії якості життя визначає складність виміру даної системи, яка обумовлена наступними причинами: по-перше, великою кількістю показників та, одночасно, недоліком необхідної інформації; по-друге, кожен індикатор може мати позитивне, від'ємне або індиферентне відношення до якості життя; по-третє, у схемі, що розглядається, представлена спрощена ситуація, коли всі індикатори рівнозначні, однак, у дійсності вони мають різну цінність, виявити яку достатньо складно. Спочатку передбачається, що небажані зміни можуть компенсуватися бажаними – і навпаки, але якщо це дійсно відбувається і в соціальному просторі – сказати важко. Тому визначення якості життя, її індикаторів неможливе без пояснення принципів взаємовідносини суспільства та індивіда.

Висновки до розділу 1

Аналіз теоретико-методологічних основ дослідження якості життя та управління процесами його підвищення (поліпшення) призводить до наступних висновків.

1. В Україні, як і в багатьох інших країнах, відчувається потреба у дослідженні якості життя населення як більш повної – різнобічної та цілісної – характеристики його життя, порівняно з традиційною характеристикою «рівень життя», в якій акцентуються матеріальні потреби та їх задоволення, рівень

матеріального добробуту. Якість життя відноситься до всіх соціально значущих потреб територіального, і духовного порядку.

Принципова складність дослідження якості життя пов'язана з його ідентифікацією та визначенням його критеріїв, що зумовило появу трьох дослідницьких підходів: 1) об'єктивістського, що акцентує увагу на об'єктивних показниках життя, 2) суб'єктивістського, який признає пріоритет суб'єктивних показників і 3) інтегрального, який передбачає дослідження як об'єктивних, так і суб'єктивних аспектів якості життя.

У роботах вітчизняних дослідників якості життя переважає інтегральний підхід, у рамках якого сформувалося кілька концептуальних моделей його дослідження, швидше доповнюють, ніж виключають один одного. Так, в одній концепції підкреслюється значимість якості життя як ефективного засобу реалізації єдиної державної політики, в іншій концепції – єдність об'єктивних та суб'єктивних аспектів якості життя, у третій концепції – відмінності як життя окремих соціальних груп, в інших концепціях – діяльнісний аспект якості життя тощо.

2. Поняття «якість життя» ширше за поняття «рівень життя». Воно стосується значно більшого кола потреб, інтересів та цінностей людей, включаючи їх настрої, очікування, соціальне самопочуття. Що ж до «образу життя», він висловлює більше горизонтальний вимір способів і форм життєдіяльності людей (їх груп), тоді як «якість життя» дає більше вертикальний вимір. Якість життя – це цілісна характеристика рівня розвитку та задоволення потреб людей, співвіднесених соціальними стандартами та ресурсними можливостями суспільства.

3. Різноманітність людських потреб визначає і різноманіття показників якості життя, а також існування різних систем цих показників. Найчастіше приймаються показники задоволеності населення життям загалом та його окремими аспектами, проте їх коректне використання пов'язане з необхідністю врахування певних обставин, а саме: залежності ступеня задоволеності від рівня самих потреб, її залежності від компаративного фону, залежності від

темпоральної асиметрії оцінок; обумовленості ступеня задоволеності: характером соціальних відносин; загальноприйнятими нормами поведінки; маніпулюванням масовою свідомістю; ступенем свободи вибору, особистісними особливостями людей.

У практиці публічного управління використовується кілька систем показників якості життя, пов'язаних із національними особливостями, регіональними особливостями, корпоративними інтересами та завданнями. Робляться спроби визначення та вимірювання інтегрального показника якості життя.

4. Система показників якості життя населення є необхідною умовою і, водночас, інструментом управління процесами його підвищення (покращення). Покращення якості життя можливе за трьома основними напрямками: задоволення соціально-значущих потреб населення; корекція ціннісно-цільових орієнтацій людини, формування розумних людських потреб; зростання, піднесення потреб населення. Можливі моделі управління процесами покращення якості життя можуть бути спрямовані на: виживання людей; їх адаптацію до мінливих соціально-економічних умов; на соціальну самореалізацію.

5. Система управління процесами поліпшення ЯЖТГ передбачає як прямий, і непрямий управлінський вплив. Перше спрямоване безпосередньо на самі показники якості життя, друге – на умови, що забезпечують їхнє поліпшення. За управління процесами поліпшення якості життя висока ймовірність помилки «стратегічної підміни», тобто підміни управлінських цілей засобами (умовами) досягнення. Щоб уникнути цієї помилки, слід орієнтуватися на принципи відповідності та синхронності життєвих умов якісним показникам життя. Матеріали цього розділу оприлюднені у наступних публікаціях автора [84-86].

Список використаних джерел до розділу 1

1. McCall S. Quality of Life. *Social Indicators Research*. Vol. 2. № 2. 1975. p. 229 - 236.
2. Гелбрейт Дж. Новое индустриальное общество. М. Экономика. 1971. 336 с.
3. Bell D. Coming of Post-Industrial Society. New York, 1973, p. 124.
4. Крупнов Ю. Качество жизни. URL: <http://www.pereplet.ru/krupnov/14.html#14>
5. Eppler E. Die Qualitat des Lebens; in: «Qualitat des Lebens. Bietrage zur vierten internationalen Arbeitstagung der Industrie-gewerkschaft - Metal». Frankfurt am Main, 1972, S. 86.
6. Terhune Kenneth W. Probing Policy - Relevant Questions on the Quality of Life. QOL – EPA, p. 11 – 22.
7. Mitchell A., Logothetti Thomas J., Kantor R. An Approach o Measuring the Quality of Life. QOL – EPA, p. 11-37.
8. Философский энциклопедический словарь. Гл. редакция: Л.Ф. Ильичёв, П.Н. Федосеев, С.М. Ковалёв, В.Г. Панов. М.: Сов. Энциклопедия, 1983. 840 с.
9. Социологическая энциклопедия в 2 Т. М.: Мысль, 2003. 675 с.
10. Dalkey Norman C, Rourke Daniel L. Дельфі процедури і Rating Quality of Life Factors. QOL–EPA. p. 11-210.
11. Современная западная социология. М. Политиздат, 1990. 887 с.
12. Ярчук А.В. Управління продуктивністю праці в системі забезпечення якості життя населення. Ареф.дис. на здобуття наукового ступеня к.е.н. 08.00.07. Вінниця, 2019. 20 с.
13. Романюк І. Якість життя як соціально-економічна категорія та об'єкт статистичного дослідження. *Економіка*. 4 (157). 2014. URL: http://bulletin-econom.univ.kiev.ua/wp-content/uploads/2015/11/157_91-98.pdf

14. Сітнікова Н.П. Підходи до визначення якості життя для використання у процесі стратегічного планування соціально-економічного розвитку. *Агросвіт*. № 17. 2012. URL: http://www.agrosvit.info/pdf/17_2012/12.pdf
15. Соболев Л. В. Удосконалення моніторингу якості життя громадян органами місцевого самоврядування. Проблеми сучасного державного управління : зб. наук. пр. ДонДУУ. Сер. : Державне управління. Т. XII, вип. 186. Донецьк : ДонДУУ, 2011. С. 232 – 241.
16. Гиг Ван Дж. Прикладная общая теория систем. М. Мир. 1981. Кн. 1. 325 с.
17. Вимірювання якості життя в Україні: Аналітична доповідь. Лібанова Е.М., Гладун О.М., Лісогор Л.С. та ін. К. 2013. URL: https://www.idss.org.ua/monografii/UNDP_QoL_2013_ukr.pdf
18. Бестужев-Лада И.В. Про методологию анализа и прогноза способа жизни. Социологич. исследования. 1975. №1. С. 23 – 34.
19. Campbell A. The Sense of Welbeing in America: Recent Patterns and Trends. New York: McGraw-Hill, 1981. 264 p.
20. Галиев Г. Т., Галимов Р. А., Иванов В. Н., Патрушев В. И. Региональный социум : проблемы социальной технологии. М. Изд. МГУ. 1992. С. 17–34.
21. Римашевская Н. М. Социальное обеспечение в процессе перехода к рынку. *Народонаселение*. 2002. № 3. С. 6–20.
22. Andrews F. M. , Withey S. V. Social indicators of wellbeing : americans perceptions of Life quality. New York. Plenum Press. P. 18–24.
23. Фролова Л. Социокультурное пространство обыденной жизни. Теоретическая модель образа жизни. М. ГАСК, 2002. 278 с.
24. Бобков В.М., Масловский-Мстиславский П.С, Маликов Н.С. Качество жизни: сущность и показатели. Человек и труд. 1996. №6. С. 12 – 24.
25. Домнина И. Показатели социального благополучия населения. Человек и труд. 1997. №7. С. 22 – 35.

26. Бобков В.М., Масловский-Мстиславский П.С. Качество жизни: концепция и измерение. М: ВЦУЖ,1998. 243 с.
27. Методика оценки качества жизни. М., ВНДИТЕ, 2000. 245 с.
28. Концепция программы улучшения качества жизни населения Белгородской области: Программа улучшения качества жизни населения Белгородской области. Белгород, 2003. 35 с.
29. Данакин Н.С, Питка С.М. Деятельностный подход к исследованию и повышению качества жизни человека. Управление процессами повышения качества жизни населения в муниципальном образовании. Сб. научных трудов Вып.2. Белгород, 2003. С. 5 – 17.
30. Фромм Э. Иметь или быть. М: Прогресс, 1990. 376 с.
31. Руткевич М.М. Постмодернизм или социотропизм. Социологич. исследование. 995. №3. С. 34 – 47.
32. Гуманизация социальной политики: от деклараций к осуществлению. Человек и труд. 2000. №10. С. 12 – 23.
33. Рывкина Р.В. Образ жизни населения: социальные последствия реформ 90-х годов. Социологич. исследования. 2001. №4. С. 56 – 67.
34. Обуховский К. Психология влечений человека. М: Прогресс, 1971. 265 с.
35. Леонтьев Д.А. От социальных ценностей к личностным: социогенез и феноменология ценностного регулирования деятельности. *Вестник Моск. Ун-та*. Сер. 14. Психология. 1997. №1. С. 7 – 19.
36. Rodgers WL and Converse P.С. Measures of the Perceived Overall Quality of Life II Social Indicators Research. Vol.2, N2., September 1975. P. 19 – 25.
37. Converse P., Rodgers W. The Quality of American Life. NY, 1975. 345 p.
38. Mukherjee R. The Quality of Life: Valuation in social research, New Delhi, 1989, p. 151 – 167.
39. Наумова Н.Ф. Социологические и психологические аспекты целенаправленного поведения. М: Наука, 1988. С. 22-29.

40. Данакин Н.С, Питка С.М. Компаративный механизм социального регулирования. Белгород: Изд. Центр «Логия». 2003. С. 55-56.
41. Данакин Н.С, Сухинов М.С. Управленческая оценка как объект социологического исследования. Белгород: Изд. центр «Логия», 2003. С. 46-47.
42. Майерс Д. Социальная психология. СПб: Питер, 1997. 534 с.
43. Сухинов М.С. Закономерности оценочных действий. Теоретическая и прикладная социальная разработка. Сб. научных статей. Вып. 4. Белгород: Изд. центр «Логия», 2003. С. 154 – 159.
44. Балабанов А.С., Балабанова Е.С. Социальное неравенство: факторы углубления депривации. Социологические исследования. 2003. №7. С. 34 – 42.
45. Данакин Н.С., Козлов В.Ю. Качество жизни и качество человека. *Управление процессами повышения качества жизни населения в муниципальном образовании*. Сб. научных трудов Вып.1. Белгород, 2003. С. 17 – 23.
46. Шейнов В.П. Скрытое управление человеком (Психология манипулирования). М: ООО «Изд-во АСТ», Мн.: Корвест, 2002. URL : <https://fis.tntu.edu.ua/data/elibrary/6/shreynov.pdf>
47. Солодилин В.А. Факторный анализ использования трудового потенциала персонала организации. *Управление процессами повышения качества жизни населения в муниципальном образовании*. Сб. научных трудов Вып.2. Белгород: Белгородское областное издательство, 2003. – С. 59-64.
48. Кривоносова, Л.А. Качество жизни населения: технологии оценки. Монография Хабаровск: ДВАГС, 2003. 134 с.
49. Алкоголізм в Україні, статистика і цифри. URL : <https://moivvybor.com.ua/uk/article/alkogolizm-v-ukrayini-statystyka-i-cyfyry>
50. Maslow A. Motivation and Personality. NY, 1954. URL : <https://www.euco.org/nuovo/wp-content/uploads/2016/09/Motivation-and-Personality-A.H.Maslow.pdf>
51. Баштанник В., Рагімов Ф. Адміністративно-правові засади функціонування механізмів управління сталим розвитком регіонів: досвід

України та Республіки Польща. *European vector of contemporary jurisprudence: the experience of Ukraine and Republic of Poland* : Collective monograph. Sandomierz : Izdevnieciba «Baltija Publishing», 2018. Vol. 2. P. 235-256. URL: http://ir.nusta.edu.ua/jspui/bitstream/123456789/2394/1/2553_IR.pdf

52. Баштанник В., Рагімов Ф. Адміністративно-правові особливості функціонування механізму державного управління сталим розвитком регіонів. *Науковий вісник публічного та приватного права*. 2017. Т. 1, 6. 243-247. URL: http://www.nvppp.in.ua/vip/2017/6/tom_1/28.pdf

53. Buryk Z., Bashtannyk V., Ragimov F. (2019). Economic growth: macroeconomic effects of Public Borrowings at the global level. *Problems and Perspectives in Management*. 17(3). 169-183. URL: doi:10.21511/ppm.17(3).2019.14

54. Bobrovska O. Yu., Drobot I. O., Nadyuk Z. O., Hrytsko R. Yu., Pokataev P. S. (2020). Modern theories of public administration: experience for Ukraine. *Journal of the National Academy of Legal Sciences of Ukraine*. Vol. 27. № 4, p. 107 – 120. Doi: 10.37635/jnalsu.27(4).2020.107-120.

55. Bobrovska O. Yu., Durman M. O., Kravchenko T. A., Nekriach A. I., Diegtiar O. A. (2021). Management decisions to support and maintain the socio-economic development of the territories. *Special Issue: Innovative Development and Economic Growth in the CIS Countries*. Vol. 39 №. 6. Doi: 10.25115/eea.v39i6.5266 (SCOPUS).

56. Бобровська О. Ю., Дурман М. О., Кравченко Т. А., Некряч А. І., Дегтяр О. А. Управлінські рішення щодо підтримки і супроводу процесів соціально-економічного розвитку територій. *Інноваційний розвиток та економічне зростання в країнах СНД: спеціальний випуск*. 2021. Вип. 39. № 6. URL: <http://ojs.ua.es/ojs/index.php/eea/article/view/5266>.

57. Бурик З. М. Державне регулювання сталого розвитку України: теорія та практика : монографія. URL : <http://scholar.google.com/scholar?cluster=791846333021156505&hl=en&oi=scholar>.

58. Бурик З. Особливості забезпечення сталого розвитку в країнах ЄС (досвід для України). URL : http://nbuv.gov.ua/j-pdf/tppd_2017_20_6.pdf.

59. Бурик З. М. Проблеми та потенціал розвитку об'єднаних територіальних громад у контексті досягнення цілей сталого розвитку. URL : http://www.lvivacademy.com/vidavnitstvo_1/conferencii/Konf_2019_1.pdf#page=164

60. Колтун В. С. Теоретико-методологічні підходи до розвитку територіальних громад. *Вісник НАДУ*. 2010. Вип. 2. С. 162-169.

61. Крушельницька Т. А. Формування фінансової основи територіальних громад України: теоретичне визначення і аналіз актуального стану : монографія / Рига : LAMBERT Academic Publishing RU, 2019. 71 с.

62. Dunayev I. Renewing an economic policy for a rising Ukrainian region: smoothing discrete shifts and mastering new competencies / I. Dunayev, M. Latynin, Y. Uluanchenko, A. Kosenko // *Regional science inquiry*. 2019. Vol. X. n.2. С. 133-150. URL : http://www.rsijournal.eu/ARTICLES/December_2019/11.pdf

63. V. Babenko, M. Latynin, L. Lomovskykh, O. Nakisko, S. Rudenko, O. Girzheva. Procedure of Identifying of the Parameters of the Model of Management of Technological Innovations in Economic Systems. 2019 IEEE International Scientific-Practical Conference Problems of Infocommunications, Science and Technology (PIC S&T), *October 8-11, 2019*. URL: https://conferences.ieee.org/conferences_events/conferences/conferencedetails/47496

64. Латинін М.А. Роль держави в забезпеченні соціальної безпеки загалом і регіонів зокрема. *Теорія та практика державного управління і місцевого самоврядування*: електр. наук. фах. вид. Херсонського національного технічного університету / голов. ред. проф. Лопушинський І.П. 2019. №1. URL: http://el-zbirn-du.at.ua/2019_1/21.pdf

65. Липовська Н.А., Бобровська О.Ю. Соціально-технологічне й організаційне підґрунтя ефективності соціального діалогу. *Аспекти публічного управління* : наук. журн. 2014. № 1–2(3–4). Д. : Грані, 2014. С. 53 – 60.

66. The Influence of Medical Services Public Management on the Population' Life Quality. *Barzylovych A., Ursaki Y., Nadezhdenko A., Mamatova T., Chykarenko I., Kravchenko S.* WSEAS transactions on environment and development. 2021. Vol. 17. P. 619–629. doi: 10.37394/232015.2021.17.60. URL: <https://wseas.com/journals/ead/2021/b225107-1372.pdf>.

67. Organizational and Legal Aspects of Elaboration of Amalgamated Territorial Communities Sustainable Development Strategies. *I. A. Chykarenko, T. V. Mamatova, O. O. Chykarenko, E. O. Sergienko, O. O. Martseniuk.* International Journal of Management. 2020. Vol. 11. Iss. 05. P. 1084 – 1093. doi: 10.34218/IJM.11.5.2020.099. URL: https://www.iaeme.com/MasterAdmin/uploadfolder/IJM_11_05_099/IJM_11_05_099.pdf

68. The Influence of Medical Services Public Management on the Population' Life Quality / *Barzylovych A., Ursaki Y., Nadezhdenko A., Mamatova T., Chykarenko I., Kravchenko S.* // WSEAS transactions on environment and development. 2021. Vol. 17. P. 619–629. doi: 10.37394/232015.2021.17.60. URL: <https://wseas.com/journals/ead/2021/b225107-1372.pdf>.

69. Стан і нові можливості соціально-економічного розвитку Дніпропетровської області : монографія / Колектив авторів ; за заг. ред. О. Ю. Бобровської. Дніпро : ДРІДУ НАДУ. 2019. 276 с. URL: http://www.dridu.dp.ua/vidavnictvo/monografii/monografiya_EREP_2019.pdf

70. Муніципальний менеджмент : навч. посіб. / Ю. П. Шаров, І. А. Чикаренко, О. Ю. Бобровська [та ін.] ; за наук. та заг. ред. Ю. П. Шарова. Дніпропетровськ : ДРІДУ НАДУ, 2009. 404 с.

71. Molokanova V.M., Borodin Ye.I., Tarasenko T.M. (2020). Implementation of innovation management achievements in regional public governance practice. *International Journal of Management (IJM)*, Volume 11, Issue 9, September, pp. 623-636, Article ID: IJM_11_09_058. DOI:

10.34218/IJM.11.9.2020.058. Available online at <http://www.iaeme.com/IJM/issues.asp?JType=IJM&VType=11&IType=9>.

72. Borodin Ye., Kalashnyk N. (2020), Youth Participation as a Public Policy Instrument at Local Level. Ukrainian Experience. *Urban Policy System in Strategic Perspective: From V4 to Ukraine*. Kamil Glinka (editor). Series Studies in Politics, Security and Society. Vol. 34. pp. 211 – 222.

73. Kvitka S., Borodin Ye., Yemelyanov V., Moskalets M., Zubchenko V. The Subsidiarity Principle and Legal and Economic Aspects of The Decentralization in Ukraine. *Cuestiones Políticas*. Vol. 39, No 68 (Enero – Junio) 2021, 356-368. IEPDP-Facultad de Ciencias Jurídicas y Políticas – LUZ. DOI: <https://doi.org/10.46398/cuestpol.3968.22>. Access mode: <https://produccioncientificaluz.org/index.php/cuestiones/article/view/35420/37521>

74. Квітка С. А. Government relations та державне управління в Україні: новітні форми взаємодії влади та бізнесу. *Аспекти публічного управління*. 2017. Т. 5, № 11. С. 94-103.

75. Матвеева О. Ю. Вдосконалення фінансового забезпечення місцевого самоврядування в умовах децентралізації : автореф. дис. ... канд. держ. упр. : 25.00.04. Дніпропетр. регіон. ін-т держ. упр. Нац. акад. держ. упр. при Президентові України. Дніпропетровськ, 2013. 20 с.

76. Pugach A., Sychenko V., Molodchenko T., Tarasenko T. Supervision and control of local self-government bodies in Ukraine: theoretical and legal approaches to clarification of concepts. *Financial and credit activity: problems of theory and practice*. 2018. № 2. P. 472–479. URL: <http://fkd.org.ua/article/view/136540/137240>

77. Липовська Н.А., Тарасенко Т.М. Система професійної ідентичності службовців місцевого самоврядування. *Державне управління та місцеве самоврядування*. 2020. Вип.3(46). С. 157–167. URL: <https://grani-print.dp.ua/index.php/dridu/article/view/436>.

78. Сиченко В., Тарасенко Т., Пугач А. Вплив децентралізації на статутну нормотворчість об'єднаних територіальних громад *Публічне*

управління та регіональний розвиток. 2019. № 5. С. 559-580. URL: <https://pard.mk.ua/index.php/journal/article/view/144/109>

79. Khozhylo I. et al. Local self-government in the focus of the medical reform in Ukraine: analysis of powers. URL: Theoretical and Empirical Researches in Urban Management//TERUM.Vol.15, Issue 2, May, 2020. URL: <http://um.ase.ro/no152/2.pdf>

80. Zarządzanie w sferze społecznej i humanitarnej wspólnot terytorialnych w kontekście rozwoju człowieka: doświadczenia zagraniczne na Ukrainie. *Y. Borodin, I. Khozhylo, T. Tarasenko, N. Sorokina.* URL: <http://yadda.icm.edu.pl/yadda/element/bwmeta1.element.ekon-element-000171427266>.

81. Element humanizacji w kształceniu menedżerów na Ukrainie – analiza programów nauczania. I.Khozhylo, I. Krinichnaya. URL: https://www.humanitas.edu.pl/resources/upload/dokumenty/Wydawnictwo/Zarzadzanie_zeszyt/Zarz%204_2015%20podzielone/Khozhylo%20Petrivna.pdf.

82. Рябека О.Г. Оцінка рівня та якості життя населення України. *Економіка та держава.* № 11/2014. С. 46-48.

83. Галиев Г.Т., Галимов Р.А., Иванов В.Н., Патрушев В.И. Региональный социум: проблемы социальной технологии. М., 1992. С. 17-34.

84. Атаманчук П.П. Концептуальні засади впровадження моніторингу якості життя населення в практику управління територіями. *Аспекти публічного управління = Public Administration Aspects.* 2021. № 5. С. 45–57. doi: 10.15421/152069.

85. Атаманчук П.П. Умови та принципи управління процесами підвищення якості життя населення. *Наукові перспективи: журнал.* 2021. № 10 (16) 2021. С.447. С. 12 – 21.

86. Атаманчук П.П. Емпіричний вимір якості життя. *Публічне адміністрування та національна безпека.* 2021. Вип. 11. URL: <https://www.inter-nauka.com/issues/administration2021/11>.

РОЗДІЛ 2

ОЦІНКА СТАНУ ТА ДИНАМІКИ ЯКОСТІ ЖИТТЯ ТЕРИТОРІАЛЬНИХ ГРОМАД

Управління процесами поліпшення якості життя територіальних громад передбачає визначення найбільш значущих її змінних (показників) і тенденцій їх зміни. Саме ці змінні є предметом засобів безпосереднього або опосередкованого управлінського впливу. У цьому розділі, відповідно, ставляться і вирішуються три завдання:

- 1) формування системи показників якості життя територіальної громади (на прикладі міста Дніпро);
- 2) порівняльний аналіз показників ЯЖТГ;
- 3) аналіз динаміки, тенденцій зміни показників ЯЖТГ.

2.1. Формування системи показників якості життя населення на рівні територіальної громади

Формування системи показників для управління процесами підвищення якості життя населення передбачає:

- визначення найважливіших аспектів якості життя, які підлягають спостереженню та аналізу;
- визначення складу показників;
- визначення ієрархії цих показників;
- розробку необхідного методичного інструментарію.

Функціональні завдання системи, обумовлені цілями її формування, полягають у забезпеченні: комплексності, цілісності та достовірності інформації про зміни як життя населення; отриманні репрезентативних результатів оцінки якості життя для управління процесами її покращення.

При вирішенні цих завдань важливо дотримання двох основних методологічних вимог: обмеженість чисельності показників з урахуванням їх

інформативності та можливість для проведення порівняльного аналізу в територіальному розрізі.

Розроблена на основі цих положень система показників якості життя населення для соціально-економічних умов м. Дніпро передбачає інтегральний показник у вигляді загально визнаного індексу розвитку людського потенціалу, а також основні та додаткові показники, необхідні для розробки стратегії підвищення якості життя населення м. Дніпро.

Ці три рівні показників взаємопов'язані між собою та представляють систему, яка у графічному зображенні представлена на рис. 2.1.



Рис. 2.1. Система показників якості життя населення м. Дніпро

Центральною ланкою системи показників виступає індекс розвитку людського потенціалу.

Якість життя, як ступінь розвитку та задоволення потреб людини, дозволяє розглядати її як функцію та результат життєдіяльності соціального суб'єкта, яка визначається реалізованим потенціалом в існуючих умовах. Тому вимір цього потенціалу є одночасно і оцінкою якості життя [1, с.15]. Фахівці ООН, які розробили загально визнані Концепцію та методику вимірювання людського

потенціалу прямо стверджують, що вона вимірює якість життя [2]. Ця концепція ґрунтується на тому, що людині не потрібен нескінченно високий дохід для забезпечення її гідного життя. Вона надає величезне значення і економічному зростанню, підкреслюючи у своїй необхідності тісного зв'язку цього зростання з розвитком людини.

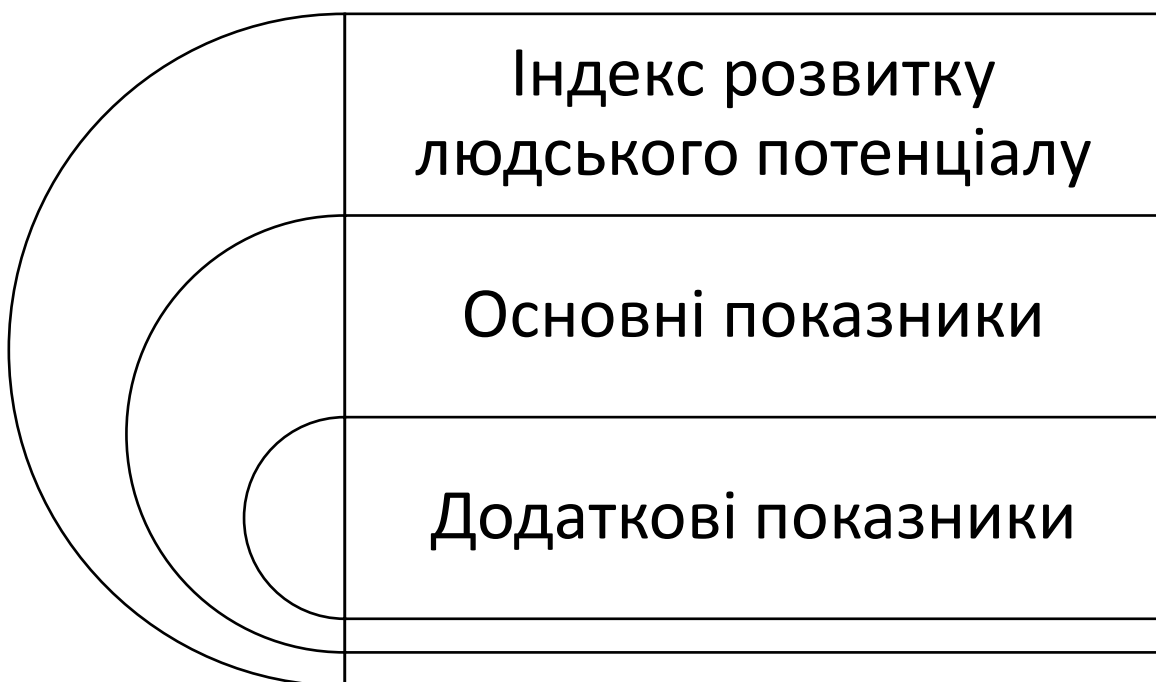
В основі відбору показників, що становлять індекс розвитку людського потенціалу (ІРЛП), знаходиться визначення базових можливостей, які люди повинні мати для участі в житті суспільства: можливість тривалого і здорового життя, можливість і здатність мати знання і доступ до ресурсів, необхідних для гідного рівня та якості життя (рис. 2.2).



Рис.2.2. Відбір показників ІЛР

Величина ІІЖ країни (регіону) визначається як відношення різниці між тривалістю життя в конкретному регіоні за вирахуванням 25 років до різниці між максимальним та мінімальним віком.

Формула для розрахунку цього індексу виглядає так:

$$ІІЖ = \frac{T_k - 25}{85 - 25}$$

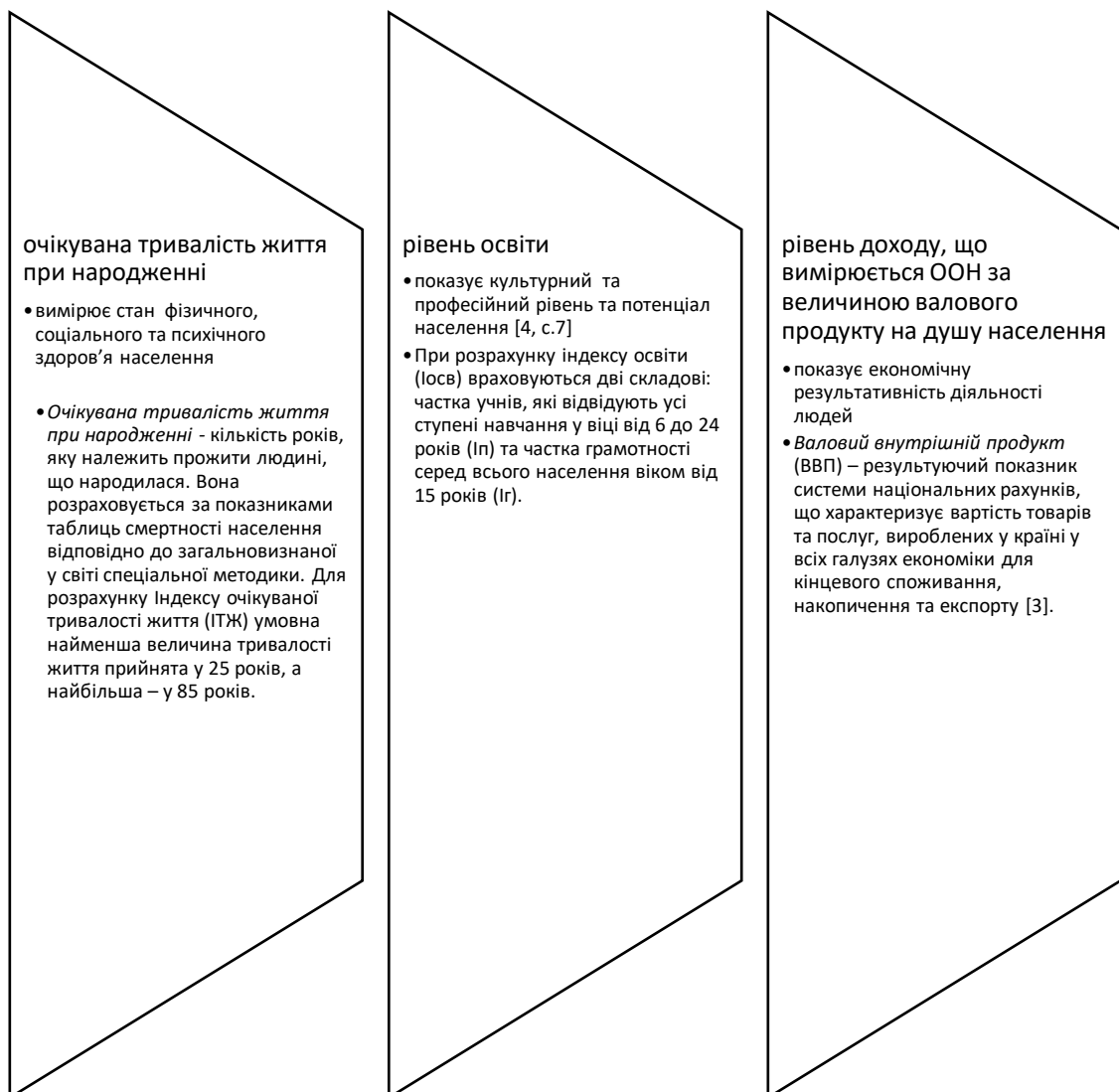
На тривалість життя людей суттєво впливають як економічні, і позаекономічні чинники. Тривалість життя в економічно розвинених країнах світу істотно вища, ніж менш розвинутих. Це стосується і регіонів України.

Як повідомляє Державна служба статистики, для чоловіків середня тривалість склала 66 років, а для жінок 76 років. Середня очікувана тривалість життя в Україні у 2019 році склала 72,01 років (Табл. 2.1).

За даними відомства, у 1990 році середня тривалість життя склала 70 років: 65 – для чоловіків і 74 – для жінок [5].

Через відсутність офіційних даних про тривалість життя населення м. Дніпра, для розрахунку ІІЖ міста ми приймаємо як вихідну величину тривалість життя міського населення в області. В результаті індекс тривалості життя в Дніпрі складає 0,712 одиниць.

Освіта є одним із провідних факторів формування потреб та інтересів людини, реалізація яких багато в чому визначає її спосіб життя, соціальний статус, якість життя.

У сучасних умовах, коли обсяг знань збільшується фактично кожні 5-8 років, значимість освіти зростає особливо високими темпами. Саме економічне зростання та зростання споживання сьогодні можливі, головним чином, за рахунок розвитку інноваційної, творчої праці. Рівень розвитку системи освіти та ефективного використання інтелектуального потенціалу населення у найбільш розвинених країнах світу забезпечує до 40% приросту валового національного продукту.

Таблиця 2.1

Середня очікувана тривалість життя при народженні за статтю
по регіонах у 2018 році

(років)

	Обидві статі	Чоловіки	Жінки
Україна	71,76	66,69	76,72
Вінницька	72,69	67,58	77,69
Волинська	71,49	65,97	77,16
Дніпропетровська	70,46	65,26	75,43
Донецька
Житомирська	70,08	64,50	75,83
Закарпатська	70,99	66,77	75,22
Запорізька	71,11	65,70	76,35
Івано-Франківська	73,67	68,81	78,46
Київська	70,30	64,82	75,78
Кіровоградська	70,83	65,75	75,81
Луганська
Львівська	73,36	68,33	78,42
Миколаївська	71,06	66,03	75,98
Одеська	70,98	66,37	75,54
Полтавська	71,76	66,67	76,74
Рівненська	71,88	66,85	76,93
Сумська	72,26	67,22	77,17
Тернопільська	73,39	68,20	78,57
Харківська	71,40	66,37	76,27
Херсонська	70,51	65,38	75,57
Хмельницька	72,28	66,83	77,75
Черкаська	71,78	66,60	76,85
Чернівецька	73,83	69,17	78,34
Чернігівська	70,51	64,76	76,35
м.Київ	74,01	69,62	78,03

Не випадково відома «Стратегія Г. Грефа» починається не з традиційних для нас напрямів розвитку економіки, а з проблем розвитку освіти в країні.

Незважаючи на важкий шлейф негативних соціальних наслідків «шокової терапії», вже в першій половині 90-х років тенденція скорочення чисельності учнів вищих навчальних закладів, що діє протягом десятиліть, діаметрально змінила свою спрямованість. Наприкінці минулого десятиліття чисельність студентів збільшилася в 1,4 рази. У першій половині 90-х років у країні відбувся якісний стрибок у рівні освіченості населення: вперше більшість зайнятих стала мати середню професійну освіту та вище. Наприкінці минулого року з таким рівнем освіти було вже 58% усіх зайнятих. Разом з тим, темпи розвитку освіти в низці країн світу в останньому десятилітті були вищими, ніж в Україні. В результаті наша країна перемістилася за індексом освіти до третього десятка держав світу. Під час розрахунку індексу освіти ($I_{осв}$) враховуються дві складові: частка учнів, що відвідують всі ступені навчання у віці від 6 до 24 років (I_B) та частка грамотності серед всього населення віком старше 15 років (I_T) [6].

Індекс освіти розраховується за такою формулою:

$$I_{осв} = 2/3 I_T + 1/3 I_B$$

Таблиця 2.2.

Індекс освіти країн світу [6]

РЕЙТИНГ	КРАЇНА	ІНДЕКС	РЕЙТИНГ	КРАЇНА	ІНДЕКС
1	<u>Німеччина</u>	0.943	26	<u>Грузія</u>	0.862
2	<u>Норвегія</u>	0.930	27	<u>Аргентина</u>	0.855
3	<u>Великобританія</u>	0.928	28	<u>Палау</u>	0.855
4	<u>Фінляндія</u>	0.927	29	<u>Японія</u>	0.851
5	<u>Ісландія</u>	0.926	30	<u>Греція</u>	0.849
6	<u>Нова Зеландія</u>	0.926	31	<u>Сингапур</u>	0.844
7	<u>Австралія</u>	0.924	32	<u>Білорусь</u>	0.838

РЕЙТИНГ	КРАЇНА	ІНДЕКС	РЕЙТИНГ	КРАЇНА	ІНДЕКС
8	<u>Ірландія</u>	0.922	33	<u>Ліхтенштейн</u>	0.832
9	<u>Данія</u>	0.920	34	<u>Іспанія</u>	0.831
10	<u>Швеція</u>	0.918	35	<u>Казахстан</u>	0.830
11	<u>Нідерланды</u>	0.914	36	<u>Кипр</u>	0.827
12	<u>Словенія</u>	0.910	37	<u>Словакія</u>	0.826
13	<u>Бельгія</u>	0.902	38	<u>Мальта</u>	0.825
14	<u>Швейцарія</u>	0.900	39	<u>Росія</u>	0.823
15	<u>Сполучені Штати Америки</u>	0.900	40	<u>Угорщина</u>	0.821
16	<u>Литва</u>	0.898	41	<u>Франція</u>	0.817
17	<u>Канада</u>	0.894	42	<u>Чилі</u>	0.810
18	<u>Чехія</u>	0.890	43	<u>Люксембург</u>	0.806
19	<u>Ізраїль</u>	0.883	44	<u>Хорватія</u>	0.805
20	<u>Латвія</u>	0.883	45	Чорногорія	0.803
21	<u>Естонія</u>	0.882	46	<u>Об'єднані Арабські Емірати</u>	0.802
22	<u>Гонконг</u>	0.880	47	<u>Україна</u>	0.799
23	<u>Польща</u>	0.869	48	<u>Італія</u>	0.793
24	<u>Австрія</u>	0.865	49	<u>Куба</u>	0.790
25	<u>Південна Корея</u>	0.865	50	<u>Саудівська Аравія</u>	0.789

На початок 2020/2021 навчального року у Дніпропетровській області функціонували 862 денних загальноосвітніх навчальних закладів, в яких навчалось 342,0 тис. учнів. Серед денних закладів освіти – середні загальноосвітні школи I, I – II, I – III, II – III ступенів, гімназії, ліцеї, коледжі, навчально-виховні комплекси, спеціальні та санаторні школи.

Для забезпечення рівного доступу дітей до якісної дошкільної освіти в області функціонує 981 дошкільний навчальний заклад різних типів та форм власності, в яких виховується близько 104 тис. дітей.

Мережа закладів вищої освіти Дніпропетровської області, що мають статус юридичної особи, на початок 2020/2021 навчального року представлена 51 закладом вищої освіти в яких навчалось 82685 студентів.

На початок 2020/2021 навчального року функціонували 58 професійно-технічних навчальних закладів, в яких навчалось 21,9 тис. учнів [7].

Методика розрахунку індексу ВВП ($I_{\text{ВВП}}$) досить складна через надзвичайно велику диференціацію країн за цим показником. Мінімальна та максимальна межі ВВП для розрахунку цього індексу прийняті у 100 та 40000 доларів США. У межах системи національних розрахунків ВВП оцінюється у більш ніж 150 країнах світу. В Україні така система почала формуватися з 1991 р.

Статистичний відділ ООН, у співпраці з іншими міжнародними організаціями, розробив ще наприкінці 60-х рр. ХХ ст. методику міжнародних зіставлень, засновану на розрахунку паритетів купівельної спроможності (ПКС) національних валют. ПКС є кількістю одиниць валюти, необхідних для купівлі якогось стандартного набору товарів та послуг, які можна купити за одну грошову одиницю базової країни (або одну одиницю загальної валюти групи країн).

При розрахунку ВВП використовується певний поріг доходу, що розглядається як відповідний розумно високому рівню життя. Цей поріг є середньою величиною ВВП душу населення. При розрахунку ІРЛП дохід до

цього рівня має повну значущість, а дохід вище за цей рівень коригується за спеціальною формулою.

У межах нашого дослідження нас цікавить ВРП – валовий регіональний продукт. На регіональному рівні узагальнюючим показником, який характеризує рівень розвитку економіки регіону, є валовий регіональний продукт (ВРП). Валовий регіональний продукт у ринкових цінах визначається як сума валової доданої вартості усіх видів економічної діяльності, включаючи чисті податки на продукти.

Валова додана вартість розраховується як різниця між випуском та проміжним споживанням кожного виду економічної діяльності, зменшена на величину оплати послуг фінансових посередників. Вона містить у собі первинні доходи, що створюються учасниками виробництва.

Таблиця 2.3

Номінальний ВВП України з 2002 по 2021 рр. у розрахунку на душу населення [9]:

	грн.			долл. США			Населення (тис.)
2002	4681,9			879,0			48230
2003	5592,9	911.0	19.5%	1048,8	169.8	19.3%	47801
2004	7273,5	1680.6	30.0%	1367,5	318.7	30.4%	47448
2005	9374,3	2100.9	28.9%	1829,2	461.8	33.8%	47091
2006	11634,3	2260.0	24.1%	2303,8	474.6	25.9%	46771
2007	15499,1	3864.8	33.2%	3069,1	765.3	33.2%	46501
2008	20502,8	5003.6	32.3%	3892,5	823.4	26.8%	46240
2009	19836,3	-666.4	-3.3%	2546,0	-1346.5	-34.6%	46044
2010	23603,6	3767.3	19.0%	2974,4	428.4	16.8%	45865
2011	28813,9	5210.2	22.1%	3570,8	596.4	20.0%	45693
2012	30912,5	2098.6	7.3%	3856,8	286.1	8.0%	45577
2013	31988,7	1076.2	3.5%	4030,3	173.5	4.5%	45483
2014	35834,0	3845.3	12.0%	3014,6	-1015.7	-25.2%	43722
2015	46210,2	10376.1	29.0%	2115,4	-899.2	-29.8%	42836
2016	55853,5	9643.3	20.9%	2185,9	70.5	3.3%	42668
2017	70224,3	14370.8	25.7%	2640,3	454.4	20.8%	42477
2018	84192,0	13967.7	19.9%	3095,2	454.9	17.2%	42269
2019	94589,8	10397.8	12.4%	3659,8	564.6	18.2%	42019
2020	100432,5	5842.6	6.2%	3725,6	65.8	1.8%	41760

Таблиця 2.4

Індекси фізичного обсягу валового регіонального продукту у розрахунку на одну особу (у цінах попереднього року, %) [5]

2004	2005	2006	2007	2008	2009	2010	2011	2012	2013	2014 ²	2015 ²	2016 ²	2017 ^{2,3}	2018 ^{2,3}	2019 ^{2,3}	
113,0	103,5	108,1	108,6	102,9	85,6	104,6	105,6	100,4	100,3	93,7	90,6	102,9	102,8	104,0	103,8	Ukraine
																oblasts
113,0	106,4	107,3	104,4	105,9	90,7	103,6	107,7	104,1	105,3	105,1	97,6	107,2	102,4	106,0	109,7	Vinnitsya
119,5	104,1	103,9	112,3	106,2	86,0	100,1	105,2	104,7	99,2	100,9	95,3	108,3	105,4	104,1	94,5	Volyn
111,9	108,2	108,8	106,1	98,0	84,0	106,4	104,0	98,0	99,7	95,5	90,9	99,1	102,4	102,9	104,6	Dnipropetrovsk
112,0	98,2	109,4	105,5	98,0	82,2	111,9	112,2	97,8	95,3	67,7	61,9	99,8	95,6	101,4	102,6	Donetsk
116,8	102,2	104,7	106,1	105,1	89,5	113,5	103,2	109,9	102,3	104,1	98,7	105,8	105,6	105,7	101,5	Zhytomyr
106,6	98,7	106,8	108,3	103,9	82,1	107,5	104,5	102,7	100,3	102,6	93,4	97,4	103,2	104,1	101,6	Zakarpattya
116,6	105,5	106,9	109,3	102,0	79,4	103,8	103,5	98,2	99,8	101,0	95,3	100,5	103,8	101,6	103,7	Zaporizhzhya
112,9	105,5	108,2	107,9	102,7	86,7	102,2	105,0	98,6	98,9	98,1	91,2	102,7	101,7	102,9	102,1	Kharkiv
112,3	100,2	105,0	101,3	110,7	93,6	102,3	104,3	100,7	101,7	100,2	99,2	103,4	101,4	100,7	105,6	Kherson
113,8	104,9	105,2	104,9	100,6	91,1	100,5	108,6	109,5	97,4	102,8	92,6	105,3	107,1	102,7	101,5	Khmelnytskyi
118,2	108,2	106,8	107,5	115,9	86,2	106,6	107,2	101,6	101,4	99,6	95,6	102,7	99,1	109,9	104,9	Cherkasy
109,7	101,8	105,8	108,6	105,6	88,6	100,3	103,9	106,0	101,3	98,1	94,6	99,5	103,6	104,8	105,4	Chernivtsi
111,8	101,7	105,0	108,1	103,7	90,7	101,1	108,8	104,9	96,8	101,6	94,4	101,6	103,3	105,6	103,2	Chernihiv
115,8	104,7	109,6	118,7	103,5	81,0	100,8	100,2	101,0	105,4	95,4	92,7	104,8	105,2	103,2	102,6	Kyiv city



Рис. 2.2. Схема показників, що характеризують регіональний людський розвиток [12]

Займаючи 5,3% території з часткою населення 7,6%, Дніпропетровська область є одним із провідних регіонів України. Її внесок у валовий регіональний продукт держави становить більше 10% і значною мірою визначає загальну ситуацію в державі. Дніпропетровщина – самодостатній регіон з потужним промисловим та науковим потенціалом, розвинутим сільськогосподарським виробництвом, високим рівнем розвитку транспорту і зв'язку, вигідним географічним положенням та багатими природними ресурсами [10].

У зв'язку з відсутністю необхідної інформації (зокрема показника середньодушового грошового доходу в місті) ми приймаємо для розрахунків зведеного ІРЛП Дніпра величину $I_{\text{ВВП}}$ області, що визначається в 104.6 одиниць [10].

Зведений ІРЛП розраховується як проста середньоарифметична величина всіх трьох поданих вище індексів. Методика розрахунку індексу ВВП така, що, маючи найбільший діапазон між мінімальною та максимальною величиною, саме він впливає в результаті на значення зведеного індексу. Це стосується як міжнародних, так і внутрішньодержавних зіставлень.

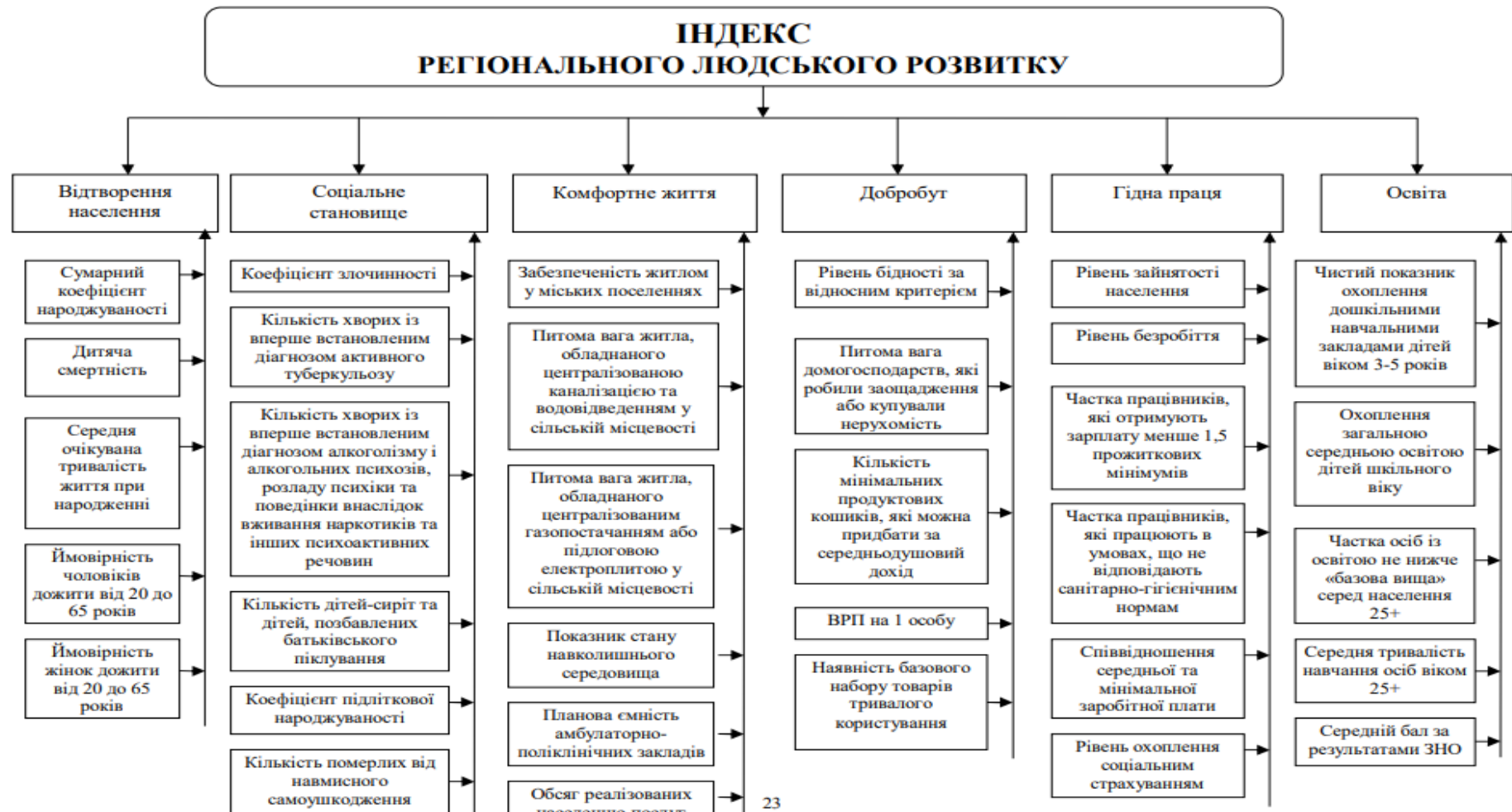
Залежно від величини ІРЛП, ООН поділяє держави світу на три групи. Індекс вище 0,800 одиниці характеризує країни з високим рівнем розвитку, від 0,799 до 0,500 – із середнім та від 0,499 і нижче – низьким рівнем розвитку.

Фахівці ООН проводять щорічну оцінку якості життя населення 174 країн світового співтовариства та визначають місце кожної країни у ранжованому ряді за цими показниками. У 1990 році СРСР займав 33 місце серед 160 країн світу з ІРЛП 0,873 [12].

Розрахунки ІЛР для України були вперше включені у Звіт ПРООН з людського розвитку у 1993 році. На тому етапі Україна посідала 45 місце й була віднесена ПРООН до країн з високим рівнем людського розвитку. Аналіз концепції та методів обчислення індексів розвитку людського потенціалу дозволяє зробити висновок щодо їх неповноти з точки зору можливості прийняття коректних рішень у галузі вдосконалення державної соціально-економічної політики (особливо на регіональному рівні). Також

вимірювання регіональних відмінностей рівня людського розвитку в межах окремої країни за методикою ПРООН пов'язане з низкою методологічних та інформаційних проблем, зумовлених, головним чином, особливостями національної статистики. Всі вищенаведені аргументи та недоцільність механічного застосування методики ПРООН викликало необхідність створення українськими фахівцями власної методики оцінки рівня регіонального людського розвитку. До 2012 року здійснювались розрахунки за Методикою, яка була розроблена Держкомстатом разом із Інститутом демографії та соціальних досліджень НАН України, і яка була адаптована до національних умов, передусім до національної статистичної бази. Цю методику було затверджено Спільною Постановою Колегії Держкомстату України та Президії НАН України (від 05.04.2001 та 14.03.2001 №182/76), згідно якої у практику роботи органів державної статистики були запроваджені щорічні розрахунки інтегральних показників, починаючи з даних за 1999 рік. На відміну від міжнародної методики обчислення індексу людського розвитку на рівні країни, національна методика не змінювалась жодного разу. Проте, за десятирічний період її використання відбулись значні зміни у соціально-економічній ситуації, в інформаційно-статистичному забезпеченні досліджень, виникли нові аналітичні потреби. Тому виникла необхідність перегляду як інформаційного забезпечення розрахунків, так і методичних підходів. 6 Рішенням Президії НАН України та колегії Державної служби статистики України від 13.06.2012 № 123-м було затверджено нову Методику вимірювання регіонального людського розвитку. До розрахунку регіонального індексу людського розвитку включено 33 показники, об'єднані у 6 блоків відповідно до основних аспектів людського розвитку: відтворення населення; соціальне становище; комфортне життя; добробут; гідна праця; освіта. Розрахунки індексу людського розвитку дозволяють побудувати єдину шкалу, на якій у ранжованому порядку розміщуються всі регіони України. Конкретне значення інтегрального індексу (або індексів, що характеризують окремі аспекти людського розвитку) не мають економічної інтерпретації – важливим

є лише місце, яке належить кожному конкретному регіону на єдиній для України шкалі [12].

Перевага ІЛР в об'єднанні трьох показників, кожен з яких виступає як результуючий багатьох соціально-економічних та політичних факторів, одночасно є і його недоліком, оскільки тільки на його основі важко розробляти соціальні програми та формувати всю соціальну політику як на центральному, так і на регіональному рівнях.

Відносно висока якість життя дніпровців підтверджується і вираженим міграційним приростом населення. Разом з тим, обстеження бюджетів домашніх господарств, проведене Держкомстатом України, показує, що частка витрат на харчування в цих господарствах значно вища за середньоукраїнський показник [13]. Відомо, що рівень матеріального забезпечення і частка витрат на харчування у загальних витратах домашніх господарств мають зворотну залежність: чим нижча частка витрат на харчування, тим вищий достаток у сім'ї. У США, наприклад, сім'я, де витрати на харчування становлять понад третину всіх витрат, вважається малозабезпеченою і має право на соціальну допомогу. Ймовірно, що результати бюджетного обстеження Держкомстату України недостатньо репрезентативні. Однак цей факт свідчить про необхідність більш широкого підходу до оцінок якості життя населення, чим це дозволяє ІРЛП.

Згідно з розрахунками за раніше наведеною формулою ІРЛП Дніпра становить 0,801 одиниць. З таким ІРЛП Дніпро міг би увійти до групи країн з високим рівнем розвитку, посівши місце між Польщею (0,814) і об'єднаними Арабськими Еміратами (0,810) [14].

У першій десятці найбільш розвинених країн протягом 40 років знаходяться: Канада, Австралія, Норвегія, США, Ісландія, Нідерланди, Швеція, Бельгія, Японія, Франція.

Оцінка якості життя населення м. Дніпра, отримана в результаті розрахунків ІРЛП, є необхідною, але недостатньою умовою для управління

процесами підвищення ЯЖТГ. Потрібно проведення комплексного аналізу всіх компонентів ЯЖТГ, які виражаються в основних та додаткових показниках.

Таблиця 2.5

Порівняльні показники індексу людського розвитку

	Очікувана тривалість життя при народженні (у містах)	Рівень грамотності дорослого населення (у % вік. 15 років і старше)	Сукупний валовий показник кількості відвідувачів навчальних закладів (у %)	Реальний ВВП душу населення (ППС у дол. США)	Індекс очікуваної тривалості життя	Індекс рівня освіти	Індекс ВВП	Значення Індeksu розвитку людського потенціалу (ІРП)
Дніпроп. обл.	67,1	99,5	81	8,270	0,70	0,93	0,74	0,798
м. Дніпро	68,2	99,5	86,1	8,270	0,71	0,95	0,74	0,811
Україна	69,1	99,6	78	3,194	0,73	0,92	0,58	0,744
США	76,8	99,0	94	29,605	0,86	0,97	0,95	0,929
Японія	80,0	99,0	85	23,257	0,92	0,94	0,91	0,924
Німеччина	77,3	99,0	90	22,169	0,87	0,96	0,90	0,911
Іспанія	78,1	97,4	94	16,212	0,89	0,96	0,85	0,899
Польща	72,7	99,7	79	7,619	0,80	0,92	0,72	0,814
Білорусь	68,1	99,5	82	6,319	0,72	0,93	0,69	0,781
Казахстан	67,9	99,0	77	4,378	0,72	0,92	0,63	0,754

Основні показники. Базовими показниками розвитку людського потенціалу міжнародним співтовариством визнано [15]:

- висока та зростаюча тривалість життя;
- низька захворюваність, що знижується; доступність медичного обслуговування;
- високі та зростаючі можливості здобуття освіти;
- рівні права на соціальну підтримку та доступ до соціальних благ;
- сприятливий стан довкілля;
- наявність можливості працювати за наймом за гідну винагороду без примусу до неї;
- економічна безпека громадян, соціальних груп, різних спільнот;

– особиста безпека.

Ці положення перебувають у основі системи показників з метою оцінки якості життя населення м. Дніпра та розробки стратегії її підвищення.

Показник очікуваної тривалості життя при народженні є складовою ІРПП, містить, як уже зазначалось, кількість років, які в середньому мала б прожити одна людина з покоління народжених за умови, що протягом усього життя цього покоління рівень смертності в кожному віці залишиться таким, як умови, для яких обчислено показник.

Ми вважаємо за доцільне доповнити цей показник статистикою чисельності населення, народжуваності, смертності, міграційного руху (табл.2.6).

Міграційний рух населення характеризується переміщенням людей, пов'язане переважно з зміною, в основному, місця проживання або місця роботи. Розрізняють такі види міграції: безповоротна – з остаточною зміною постійного місця проживання; тимчасова – з переселенням на заздалегідь відомий, іноді досить великий термін, виїзду навчання, роботу; сезонна – з переміщенням у певні періоди року з міста до села та назад; маятникова – як регулярні поїздки до місць роботи, навчання, що у іншій місцевості; внутрішня – як переміщень у країні; зовнішня – як еміграції за межі країни та імміграції до країни.

Слід зазначити, що Дніпропетровська область – одна з найбільш привабливих територій України як для зовнішніх, так і для внутрішніх мігрантів. Оплата праці, соціальні трансферти, рівень доходів населення дають об'єктивне уявлення про економічну безпеку громадян, соціальних груп, різних соціальних спільнот [16].

Як інші основні показники, що використовуються для оцінки якості життя та проведення порівняльного аналізу, доцільно прийняти також забезпеченість житлом та рівень його інженерного благоустрою, забезпеченість послугами транспорту, зв'язку та побутовими послугами, рівень бідності та соціальної захищеності населення.

Таблиця 2.6

Система основних показників

Показники для виміру	Розрахунок
Рівень народжуваності	
коефіцієнт народжуваності	відношення кількості народжених живими протягом календарного року до середньорічної чисельності населення.
Рівень смертності	
коефіцієнт смертності	відношення кількості померлих протягом календарного року до середньорічної чисельності населення
Міграційний рух населення	Кількість переміщень за видами міграції
Стан здоров'я та системи охорони здоров'я	
захворюваність	використовується в медицині, організаціях охорони здоров'я, демографії для вивчення зареєстрованих хворих серед населення
дитяча смертність	відношення кількості померлих дітей у віці до одного року на 1000 народжених
витрати на медичне обслуговування в бюджеті сім'ї	витрати на медичні послуги, в середньому на члена домогосподарства на місяць (у відсотках), за даними вибіркового обстеження бюджетів домашніх господарств, яке проводить Держкомстат України
Медичне забезпечення	
чисельність лікарів на 10 000 населення	чисельність середнього медичного персоналу на 10 000 населення
потужність амбулаторно-поліклінічних установ, яка обраховується Держкомстатом України, як кількість відвідувань за зміну на 10000 населення.	
Можливість здобуття освіти	показники чисельності учнів у загальноосвітніх, професійних та вищих навчальних закладах
Стан довкілля	
Ступень забруднення довкілля	характеризується зміною фізико-хімічних властивостей довкілля внаслідок господарсько-побутової діяльності людини, що викликає викиди твердих, рідких та газоподібних відходів у природні сфери, появою у навколишньому середовищі небажаних фізичних факторів, а також ступенем перевищення санітарно-гігієнічних нормативів.
Стан зайнятості населення	показники його навчання у трудовій діяльності, ведення домашнього господарства, суспільно-корисної діяльності громадян, що приносить, як правило, заробіток
Рівень безробіття	характеризується питомою вагою безробітних у чисельності економічно активного населення
Ступінь особистої безпеки	кількість зареєстрованих злочинів на 10000 населення
Показники оплати праці	фонд заробітної плати, виплати соціального характеру, витрати, що не належать до фонду заробітної плати та виплат соціального характеру, а також відносну величину пенсії як співвідношення її середнього розміру та середньої заробітної плати.

Додаткові показники. В межах дослідження проблем соціального розвитку та соціальної політики існує чимало інших систем показників, окремі з яких становлять певний інтерес. Серед найбільш відомих систем слід насамперед відзначити загальноєвропейські соціальні індикатори, що включають, додатково до вже названих показників, якість трудового життя, рівень самогубств, рівень материнської смертності, тимчасову і тривалу непрацездатність, навчання дорослих, час на дорогу на роботу та низку інших.

Пропонована нами система показників для оцінки якості життя дніпровців та проведення порівняльного аналізу представлена у таблиці 2.7.

Таблиця 2.7

Система основних показників з метою оцінки якості життя територіальної громади

Компоненти	Показники
Індекс розвитку людського потенціалу	Індекси: - очікуваної тривалості життя - валового внутрішнього продукту (ВВП) - освіти
Населення	- чисельність населення - чисельність населення у працездатному віці - коефіцієнти: Народжуваності, смертності, міграційного руху
Доходи	- середньодушові грошові доходи населення та їх купівельна спроможність - диференціація населення за рівнем грошових доходів
	- середньомісячна нарахована заробітна плата
Бідність та соціальна захищеність	- чисельність населення з доходами нижче прожиткового мінімуму - середньомісячний розмір нарахованої пенсії
Зайнятість	- середньорічна чисельність зайнятих - чисельність економічно активного населення - чисельність офіційно зареєстрованих безробітних - рівень безробіття - вікова структура безробітних - рівень освіти безробітних
Житло	загальна площа жилого фонду: тис.м. в середньому на 1 жителя

Здоров'я	<ul style="list-style-type: none"> - захворюваність - дитяча смертність - витрати на медичне обслуговування у бюджеті сім'ї - чисельність лікарів: Людина на 10 000 населення - чисельність середнього медичного персоналу Людина на 10 000 населення
Освіта	<ul style="list-style-type: none"> - чисельність учнів у загальноосвітніх, професійних та закладах вищої освіти - рівень професійної освіти зайнятого населення - випуск спеціалістів закладами вищої освіти
Культура	<ul style="list-style-type: none"> - кількість відвідування театрів та музеїв - охоплення населення телевізійним мовленням
Транспорт та зв'язок	<ul style="list-style-type: none"> - кількість перевезених за рік пасажирів усіма видами міського транспорту - кількість мобільних телефонів - забезпеченість міського населення домашнім інтернетом на 100 сімей
Послуги	<ul style="list-style-type: none"> - обсяг платних послуг на душу населення - обсяг побутових послуг на душу населення
Екологія	<ul style="list-style-type: none"> - викиди шкідливих речовин у атмосферне повітря - обсяг скидання забруднених стоків вод - використання свіжої води
Особиста безпека	<ul style="list-style-type: none"> - кількість зареєстрованих злочинів на 100000 населення - виявлено осіб, які вчинили злочини - кількість зареєстрованих вбивств та замахів на вбивство

Комплексна оцінка якості життя населення регіонів, що порівнювались, розраховувалася за методикою, що включає співвідношення розширеного кола показників соціально-економічного розвитку до середньоукраїнських значень, що дозволяє звести різні показники до порівняльного інтегрального виду [1].

Результати проведення комплексної оцінки якості життя населення м. Дніпра за цією методикою дають можливість зробити наступні висновки:

- місто за узагальнюючим (інтегральним) показником якості життя, розрахованим щодо середньоукраїнської величини, впевнено лідирує в регіоні;
- якість життя територіальної громади Дніпра на 10% вище, ніж населення України у цілому. З огляду на те, що показник дитячої смертності в

м. Дніпрі значно нижчий, ніж в області в цілому, реальна якість життя населення Дніпра ще вища щодо середнього по Україні.

Відносно висока комплексна оцінка якості життя в м. Дніпрі (Дніпропетровській області) найбільшою мірою склалася за рахунок наступних локальних показників:

- міграційний приріст на 10000 населення;
- природне зменшення на 1000 населення: найнижчий показник серед усіх регіонів;
- очікувана тривалість життя, років;
- рівень реєстрованого безробіття: найнижчий рівень серед усіх регіонів;
- кількість зареєстрованих злочинів на 100000 населення;
- потужність лікарських амбулаторно-поліклінічних установ, відвідувань за зміну на 10000 жителів.

2.2. Порівняльний аналіз динаміки якості життя населення територіальних громад

Порівняльний аналіз динаміки показників якості життя дозволяє більш рельєфно виявити як позитивні, так і негативні тенденції соціально-економічних процесів. В аналіз були включені центри сусідніх областей та місто Київ.

Для порівняльної характеристики якості життя населення у м. Дніпрі та його динаміки нами обрано такі групи показників: 1) демографічні показники, 2) показники охорони здоров'я, 3) освітній рівень, 4) забезпеченість житлом, 5) екологічні показники, 6) середньодушові грошові доходи та їх купівельна спроможність, 7) диференціація населення за рівнем матеріальної забезпеченості, 8) соціальний захист, 9) споживання, 10) особиста безпека.

1. Демографічні характеристики населення, хоч і належать до зовнішніх умов, є важливим індикатором якості життя, оскільки внутрішній потенціал

населення багато в чому залежить від його демографічної структури, демографічної поведінки в цілому [17].

Демографічні процеси в усіх розвинених країнах характеризуються «демографічною перервою, що завершилась в другій половині минулого століття» – переходом від високої смертності та високої народжуваності до низької смертності та низької народжуваності. Народжуваність є відносно низькою в Україні, але, на відміну розвинених країн, смертність українців, особливо чоловіків у працездатному віці, залишається надмірно високою.

Аналіз статистичних даних за минулий період показав, що в Дніпропетровській області складалася досить позитивна демографічна ситуація, яка характеризувалася повільним зростанням індексу тривалості життя і поступовим зростанням індексу природного приросту населення [18]. У 2006 р. можна було спостерігати їх падіння: очікувана тривалість життя в Дніпропетровській області у 2005 р. складала 66,97 років, а у 2006 р. – 66,49 років; індекс природного приросту населення скоротився з -8,1 проміле у 2005 р. до -9,0 проміле відповідно у 2006 р. Якщо порівнювати показники індексу природного приросту у сусідніх областях, то можна стверджувати, що найнижчим він був у Запорізькій області, Дніпропетровська область була на другому місці у 2005 і 2007 рр. У 2006, 2008, 2009 і 2010 рр. друге місце посідала Харківська область (рис.2.3.) [27].

Станом на 01 січня 2021 р. ситуація змінюється (Табл. 2.8)

Таблиця 2. 8

Загальні коефіцієнти приросту (скорочення) чисельності населення [22]

	Загальний приріст, скорочення (-)	У тому числі	
		природний приріст, скорочення (-)	міграційний приріст, скорочення (-)
Україна	-7,6	-8,1	0,5
Дніпропетровська	-11,0	-10,8	-0,2
Запорізька	-12,5	-11,2	-1,3
Харківська	-9,3	-10,4	1,1
м.Київ	-1,8	-1,9	0,1



Рис. 2.3. Динаміка індексів природного приросту, 2005 – 2010

Природний приріст населення у Дніпропетровській області вище, ніж в середньому по Україні, вище, ніж в Харківській, та нижче, ніж у Запорізькій області. Міграційний приріст скорочується, при цьому у Харківській області спостерігається позитивне сальдо міграції.

Дніпропетровська область є найбільш урбанізованою територією станом на 01 січня 2021 р.

Таблиця 2.9

Чисельність наявного населення (за оцінкою) за типом місцевості по регіонах на 01 січня 2021 р. [22]

	Осіб			Питома вага міського населення у загальній чисельності, відсотків
	усе населення	міське	сільське	
Україна	41588354	28959536	12628818	69,6
Дніпропетровська	3142035	2642094	499941	84,1
Запорізька	1666515	1291103	375412	77,5
Харківська	2633834	2140944	492890	81,3
м.Київ	2962180	2962180	x	100,0

Щодо індексу тривалості життя найвищі показники у 2005 -2010 рр. були Харківської та Запорізької областей. Необхідно наголосити, що негативні значення коефіцієнта природного приросту населення свідчать про стійке перевищення смертності над народжуваністю.

Необхідною складовою інтегрального індексу здоров'я є очікувана тривалість життя населення [22].

Таблиця 2.10

Середня очікувана тривалість життя при народженні за статтю та типом місцевості по регіонах, 2020 [22]

	Обидві статі	Чоловіки	Жінки
Україна	71,35	66,39	76,22
Дніпропетровська	70,17	64,88	75,28
Запорізька	70,83	65,54	75,97
Харківська	71,11	66,23	75,84
м.Київ	73,50	69,05	77,57

Як бачимо, у Дніпропетровській області найвища тривалість життя, причому як у чоловіків, так і у жінок.

Якість життя населення, регіону, громади, конкретної сім'ї визначальною мірою залежить від структури населення, передусім частки у ній людей працездатного віку. Тому питома вага у структурі населення працездатних є найважливішим показником потенціалу підвищення якості життя населення.

Вікова структура населення Дніпропетровської області зазнала якісних змін: частка осіб, молодших за працездатний вік, стала меншою за частку літніх людей (табл.2.11).

У міжнародній практиці населення вважається старим, якщо частка осіб віком від 65 років перевищує 7%. В Україні цей рубіж було подолано у 70-ті роки. Ця обставина стала одним із аргументів державного стимулювання народжуваності початку 80-х років. У Дніпропетровській області питома вага

людей похилого віку у цьому віці перевищила 7% у середині 80-х років, а потім досить швидко збільшувалася. Нині 17,5% мешканців області перебувають у 65-річному віці та старше (загальноукраїнський тренд).

Таблиця 2.11

Структура постійного населення за окремими віковими групами та статтю по регіонах

	Усе населення	Питома вага у загальній чисельності, відсотків населення у віці			
		16–59 років	18 років і старше	60 років і старше	65 років і старше
Україна	100,0	59,5	82,0	24,4	17,4
Дніпропетровська	100,0	59,1	81,9	24,6	17,5
Запорізька	100,0	58,9	82,8	25,7	18,3
Харківська	100,0	60,9	83,7	24,6	17,4
м.Київ	100,0	60,6	80,5	21,8	15,5

Внаслідок зростання частки працездатних у м. Дніпрі демографічне навантаження на працездатних городян знизилося з 750 до 692 на тисячу населення у працездатному віці. Це зниження відбулося за рахунок скорочення навантаження дітьми до 275, тоді як навантаження літніми людьми зросло на 22% до 417 на тисячу працездатних). Збільшення навантаження літніми людьми означає і зміну основного суб'єкта соціальної підтримки утриманців із сім'ї на все працездатне населення області, з економіки домогосподарств з дітьми на обласний бюджет у цілому (Див. таблицю 3 п. в Додатку В).

Частка жінок у складі населення Дніпра вища, ніж чоловіків через більш високу смертність чоловіків у працездатному віці та за його межами.

Специфікою вікової структури жителів Дніпра є і перевищення чисельності дівчат над чисельністю юнаків. Якщо в Україні чисельність жінок починає переважати над чисельністю чоловіків з 35 років, то у Дніпрі це відбувається вже у віковій когорті від 20 до 24 років. За минуле десятиліття ця особливість вікової структури територіальної громади не скоротилася, а

зросла. Причини цього потребують спеціального поглибленого аналізу. Це дає підставу припускати більше значний відтік юнаків з міста та області, що пов'язано з певним ступенем незадоволеності частини юнаків у місті рівнем та якістю життя, перш за все з рівнем матеріальної забезпеченості. Не виключено також, що ця незадоволеність пов'язана з умовами отримання юнаками бажаної професійної освіти безпосередньо у місті та області.

Таблиця 2.12

Вікові коефіцієнти народжуваності по регіонах у 2020 році

(на 1 000 жінок відповідного віку)

	Вікові групи, років							
	15–49	15–19	20–24	25–29	30–34	35–39	40–44	45–49
Україна	33,4	15,8	66,4	76,3	52,2	25,7	6,2	0,8
<i>області</i>								
Дніпропетровська	29,1	15,3	57,7	69,0	46,7	23,7	5,5	0,3
Запорізька	27,5	13,6	54,3	65,1	45,0	22,4	5,2	0,5
Харківська	26,9	10,6	46,0	61,9	47,4	23,1	6,0	0,6
м.Київ	41,0	5,4	46,9	95,4	81,3	41,3	12,5	4,7

Провідною тенденцією демографічних процесів в Україні стала депопуляція, що збіглася за часом із початком радикальних реформ: 1992 р. смертність в Україні стала вищою за народжуваність і природний приріст населення став негативним. У 90-ті роки народжуваність скорочується практично у всіх регіонах України. Ця тенденція діє й у Дніпрі, причому інтенсивніше, ніж у сусідніх обласних центрах.

Ми бачимо доволі високий показник відтворення населення в Дніпропетровській області, вищий, ніж в інших областях.

90-ті роки минулого століття характеризуються різким зростанням смертності населення України, що, безумовно, пов'язано з ходом і темпами реформ, що значно перевищують адаптаційні можливості населення. Зростання

смертності відбувається, головним чином, внаслідок надсмертності чоловіків у працездатному віці.

Таблиця 2.13
Показники відтворення населення по регіонах у 2020 році [18]

	Сумарний коефіцієнт народжуваності ¹	Брутто - показник відтворення ¹	Нетто - показник відтворення ¹	Середній вік матері при народженні дитини	Довжина жіночого покоління
Україна	1,217	0,589	0,580	28,04	28,02
<i>області</i>					
Дніпропетровська	1,091	0,534	0,526	28,04	28,00
Запорізька	1,030	0,499	0,490	28,12	28,09
Харківська	0,978	0,473	0,465	28,70	28,67
м.Київ	1,437	0,689	0,679	30,32	30,29

Смертність перевищує народжуваність, так як в загальній чисельності постійного населення над віковою групою «0 – 15» превалює вікова група

«60 і понад» (рис. 3.5). На 1 000 осіб постійного населення у віці 16 – 59 років загальне навантаження складає 659 осіб, з них у віці 0 – 15 років – 272 особи та у віці 60 років і понад – 387 осіб [18].

Таблиця 2.14

Коефіцієнти смертності за статтю по регіонах у 2020 році [18]

(на 100 тис. осіб відповідної статі)

	Обидві статі	Чоловіки	Жінки
Україна	1597,2	1705,8	1502,9
<i>області</i>			
Дніпропетровська	1751,9	1877,0	1646,8
Запорізька	1753,3	1916,3	1616,3
Харківська	1680,2	1763,1	1608,6
м.Київ	1234,5	1362,2	1125,1

Тенденції зміни рівнів народжуваності та смертності прямим чином впливають на динаміку показників природного приросту (убутку) населення.

2. Охорона здоров'я. Аналіз стану здоров'я територіальної громади Дніпра був в певною мірою проведений при розрахунку індексу тривалості життя. Як показано вище, величина цього індексу вище середньоукраїнського поки що, що дозволяє в цілому оцінювати стан здоров'я мешканців міста як відносно благополучний. Однак, це відносно, оскільки очікувана тривалість життя при народженні становить всього 68 років, а смертність населення має тенденцію до підвищення [16].

Згідно з дослідженнями Всесвітньої організації охорони здоров'я ВООЗ, здоров'я наполовину залежить від умов та способу життя, на одну п'яту – від стану навколишнього середовища, так само від генетики і тільки приблизно на 10% – від системи охорони здоров'я. Цей висновок підтверджується і станом здоров'я мешканців Дніпра. Тут кожне друге захворювання складають хвороби системи кровообігу, що тісно пов'язане з соціально-психологічними стресами, що переживаються мешканцями міста в умовах соціальної трансформації. На відміну від України, де друге місце серед причин смертності займають травми та отруєння, у Дніпрі ця причина знаходиться на третьому місці, що дає підстави стверджувати про більш задовільний соціально-психологічний клімат у місті, вищий рівень адаптованості жителів до нових умов життя та діяльності. Разом з тим, високий рівень дитячої захворюваності (167 захворювань на кожні 100 дітей) свідчить про неблагополучний стан здоров'я нового покоління дніпровців, що пов'язано із матеріальним становищем сімей із дітьми.

Рівень захворюваності населення (zareєстровано хворих із діагнозом, встановленим вперше, на 10000 населення) у Дніпропетровській області був і залишається нижчим, ніж в Україні в цілому, в тому числі і в Харкові, Запоріжжі, Києві.

Безперечно практичне значення має порівняння областей за узагальненим індексом здоров'я (табл. 2.15).

Таблиця 2.15

Таблиця індексу здоров'я [27]

Область	Рік					
	2005	2006	2007	2008	2009	2010
Дніпропетровська	0,288	0,174	0,256	0,271	0,309	0,311
Запорізька	0,371	0,343	0,431	0,436	0,533	0,537
Харківська	0,423	0,414	0,462	0,531	0,569	0,570

У період з 2005 до 2010 рр. спостерігалось деяке підвищення індексу здоров'я населення Дніпропетровської області (з 0,288 до 0,311). Очолює ранжирування областей за індексом здоров'я населення Харківська область, яка займає перше місце за індексом здоров'я населення за весь проаналізований період, на другому місці Запорізька область, на третьому – Дніпропетровська. При цьому слід зазначити, що при аналізі перспективи збільшення індексу здоров'я населення найменші шанси саме у Дніпропетровської області, оскільки у період з 2005 до 2010 рр. він зріс лише на 0,023 [28].

За оперативними даними поширеність усіх хвороб серед населення області дорівнює 21787,7 на 10 тис. населення проти 21354,6 у 2014 році, у тому числі дорослого населення 22350,4 (2014 рік – 21876,4), дитячого 19104 (2014 рік – 18793,1). Захворюваність на 10 тис. населення становить 8525,0 проти 8254,5 у 2014 році, у тому числі дорослого населення 7254,3 на 10 тис. відповідного населення (2014 рік – 7062,3), дітей – 14584,5 на 10 тис. нас. дітей до 17 років включно (2014 рік – 14124,4). Захворюваність на хвороби системи кровообігу всього населення становить 589,2 на 10 тис. нас. проти 593,4 у 2014р., в тому числі дорослого населення 695,8 на 10 тис. відповідного населення (2014р. – 724,5), дітей 80,8 на 10 тис. дітей до 17 р. вкл. (2014р. – 71,2). Напередодні реформ забезпеченість лікарями жителів Дніпра була вищою, ніж у середньому в Україні, але нижчою, ніж у порівнюваних містах (м. Київ). Роки соціальної трансформації характеризувалися різноспрямованою динамікою зміни абсолютної

чисельності лікарів за незначну тенденцію зростання. В результаті забезпеченість лікарями мешканців міста та області з розрахунку на 10000 осіб населення стала нижчою загальноукраїнського показника [24].

У Дніпрі, як і в усіх містах, що порівнюються, збільшилася потужність лікарських амбулаторно-поліклінічних установ (відвідувань за зміну на 1000 населення).

За даними, наданими департаментом охорони здоров'я облдержадміністрації, на 01 січня 2019 року до мережі закладів охорони здоров'я Дніпропетровської області входило 113 лікарняних закладів та 198 амбулаторно-поліклінічних закладів. Кількість лікарів усіх спеціальностей на 01 січня 2019 року становило 11,4 тис. осіб (35,4 лікарів на 10000 населення). На одного лікаря припадало 280 пацієнтів. У 2018 році на 1 лікарняне ліжко припадало 124 особи при плановій ємності амбулаторно-поліклінічних закладів у 80536 відвідувань за зміну [20].

Гроші не гарантують і якість медичних послуг, але фінансування цієї сфери показує, чи є вона пріоритетною для місцевих депутатів. Адже пандемія COVID-19 лише загострила проблеми в охороні здоров'я, які існували давно. Водночас на відміну від освіти, з 2021 року фінансування охорони здоров'я зменшується. Це пов'язано зі зміною системи фінансування після впровадження в 2020 році другого етапу медреформи. Нині медичні послуги для громадян оплачує Національна служба здоров'я України. А за кошти місцевого бюджету закуповують обладнання, проводять ремонти медзакладів, забезпечують бензин для машин «швидкої» тощо. В ситуації з охороною здоров'я варто пам'ятати, що після медичної реформи значна частина грошей надходить медзакладам напряму від Національної служби охорони здоров'я України, минаючи місцевий бюджет. Тому цю статтю видатків не можна порівнювати з видатками на освіту. В той же час, матеріально-технічне забезпечення закладів охорони здоров'я потребує і більше коштів, і більше уваги з боку місцевих управлінців [25, с. 14].

3. Освіта. Рівень загальної та професійної освіти населення є найважливішим показником оцінки якості життя людей. Цей рівень у найбільш загальних кількісних та якісних показниках розглядався нами у попередньому підрозділі. У цьому підрозділі дисертації наводяться аналітичні дані щодо динаміки чисельності учнів загальноосвітніх шкіл та самих цих шкіл у місті Дніпро.

Зростання чисельності учнів загальноосвітніх шкіл у 90-ті роки було обумовлено високою народжуваністю у попереднє десятиліття. У середині 90-х років почалося скорочення чисельності учнів, у всіх територіальних громадах, що порівнюються, з деякими відмінностями.

У Дніпропетровській області як регіоні-локомотиві соціо-еколого-економічного піднесення України неперервна освіта починає виходити за межі традиційних підходів і накопиченого різними освітніми системами досвіду підвищення кваліфікації та перепідготовки фахівців різних галузей.

За кількісними показниками кількість закладів дошкільної освіти у громадах Дніпропетровської області планомірно зростає з 2015 року.

У 2018 році їх кількість становила 981 заклад із 102381 місцем при реальній потребі 109575 дітей [20].

Кількісно ситуацію у галузі загальної середньої освіти характеризують показники наявності закладів загальної середньої освіти (906 од. на початок 2018/19 навчального року) та учнів і вчителів (330,0 і 28,1 тис. осіб відповідно). У 2018/19 навчальному році 15,6 тисяч осіб отримала атестат про здобуття повної загальної середньої освіти.

Кількість закладів професійно-технічної освіти майже не змінювалася за період, що аналізувався (58 одиниць у 2015 – 2018 роках). Натомість, кількість слухачів поступово скорочувалася (на 5% – у 2015 році, на 4% – у 2016 – 2017 роках, на 2% – у 2018 році) [20].

Ситуація у вищій освіті та науці характеризувалася тенденціями скорочення кількісних показників вступу до ЗВО (заклади вищої освіти) й здобуття відповідної кваліфікації (наукового ступеню).

Спостерігається тенденція скорочення кількості працівників, задіяних у виконанні наукових досліджень і розробок.

Показники впровадження нових технологічних процесів та освоєння виробництва нових видів продукції у промисловості свідчать про загальне падіння заінтересованості виробників у освоєнні виробництва інноваційної продукції [20].

4. Забезпеченість житлом. Наприкінці 60-х років житловим стандартом у нашій країні стала окрема квартира, оснащена електрикою, водопроводом, каналізацією, центральним опаленням, магістральним газом, гарячим водопостачанням, ванною та душем. Згодом і телефоном. Нормою заселення була кількість кімнат на одну менше числа членів сем'ї.

Середня забезпеченість населення житлом зростала як у радянський, так і пострадянський період, незважаючи на майже дворазовий спад житлового будівництва у 90-ті роки.

Це зростання в умовах спаду житлового будівництва пояснюється тим, що житло все-таки будувалося, а також процесом депопуляції, що почався в минуле десятиліття.

На сьогодні в області налічується понад 20 тис. од. багатоквартирних будинків, площа житлового фонду складає 77 297 млн. м². (станом на кінець 2020 р.). Значна частина будинків побудована ще в період 50-х – 90-х рр. минулого століття та потребує не тільки капітального ремонту, а й відновлення. Здебільш мешканці багатоквартирних будинків нарікають на стан покрівель будинків та на погіршення технічного стану ліфтового господарства. На сьогодні 10 % житлового фонду потребує проведення капітального ремонту покрівель [23].

Для того, щоб визначити ступінь доступності житла в Україні, використаємо коефіцієнт доступності житла, розрахунок якого здійснюється відповідно до методики ООН-ХАБІТАТ [28] – співвідношення вартості умовної квартири, що відповідає критеріям доступності, до річного доходу сім'ї [26].

В якості вихідних даних використаємо інформацію щодо наявного доходу у розрахунку на одну особу за даними [22], щорічні дані щодо показників опосередкованої вартості спорудження житла за регіонами України [22], нормативні дані про загальну площу квартири. Для визначення розрахункової площі помешкання для трьох осіб використаємо параметри для площі доступного житла – 21 м² на одну особу і додатково 10,5 м² на сім'ю, тобто 73,5 м² (табл. 2.15).

Таблиця 2.16

Коефіцієнт доступності житла за методикою ООН ХАБІТАТ [26]

Показники	2019
Вартість квартири площею 73,5 м ² , грн	1 389 150,0
Середні доходи на сім'ю, грн / місяць	5 633,4
Прожитковий мінімум, грн / місяць	1 853,0
Витрати сім'ї на рівні прожиткового мінімуму	5 559,0
Коефіцієнт доступності без врахування витрат	6,9
Коефіцієнт доступності з врахуванням витрат	10,7

Таким чином, маємо наступну ситуацію (рис. 2.4), яка свідчить про те, що одній сім'ї в середньому необхідно відкладати всі свої надходження (доходи) на придбання житла приблизно 6,9 років. Якщо аналізувати за регіонами, то цей показник коливається від 13 (для Києва) до 5 років (Закарпатська область). У світовій практиці загальновизнаною нормою вважається показник доступності на рівні 3 років. Якщо ж сім'я буде витрачати як мінімум на рівні прожиткового мінімуму, тоді такий строк буде на рівні 10,7 років.

5. Екологічні показники. Подальше підвищення якості життя територіальної громади м. Дніпро нерозривно пов'язане з поліпшенням стану навколишнього середовища.



Рис. 2.4. Доступність житла в регіонах України за методикою ООН-ХАБІТАТ [26]

Незважаючи на те, що в останні роки у Дніпропетровській області спостерігається тенденція до зменшення антропогенного тиску на довкілля, рівень техногенного навантаження залишається високим. Екологічні проблеми в області пов'язані, зокрема, з підвищеним рівнем забруднення атмосферного повітря. Промислові підприємства гірничо-металургійного, паливно-енергетичного, хімічного комплексів і транспорт є основними джерелами забруднення повітряного басейну. Викиди шкідливих речовин в атмосферу у 2018 році становили 614,3 тис. т, що на 43,0 тис. т менше, ніж у 2017 році (93,5% від рівня 2017 року) [19].

Динаміка викидів забруднюючих речовин протягом 2014 – 2018 років. наведена у табл. 2.17. Аналіз даних, що наведені у таблиці, свідчить про стійку тенденцію до зменшення викидів забруднюючих речовин протягом 2014 – 2018 років [19].

Таблиця 2.17

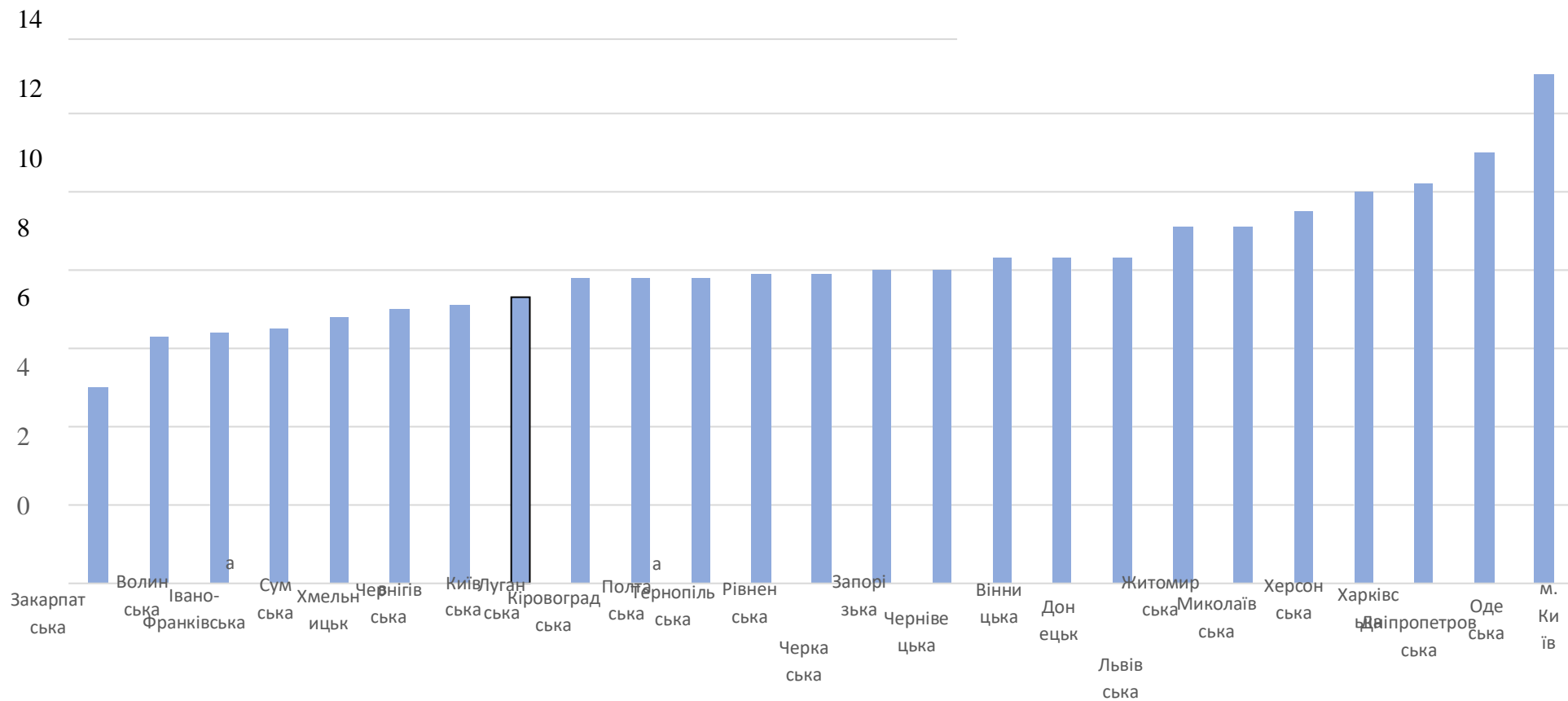
Динаміка викидів забруднюючих речовин в атмосферне повітря
у Дніпропетровській області, тис. тон

Показник	Роки					
	2014	2015	2016	2017	2018	2018 до 2014, %
Загальна кількість викидів, у т.ч.	1037,1	876,6	833,0	657,3	614,3	59,2
від стаціонарних джерел забруднення	855,8	723,9	833,0	657,3	614,3	71,8
від пересувних джерел забруднення	181,3	152,6	н.д.	н.д.	н.д.	н.д.

На підставі аналізу даних щодо викидів забруднюючих речовин в атмосферне повітря у розрізі міст Дніпропетровської області з'ясовано, що найбільшими забруднювачами у 2018 році були м. Кривий Ріг – 267,4 тис. т (43,5% від загального обсягу Дніпропетровської області), м. Кам'янське – 103,3 тис. т (16,8% відповідно), м. Дніпро – 47,1 тис. т (7,7% відповідно) [19].

У 2018 році на охорону навколишнього середовища у Дніпропетровській області витрачено 9478231,1 тис. грн. (у фактичних цінах), що становить 27,6%

усіх витрат на зазначені цілі в Україні, у т.ч. 2454713,2 тис. грн – капітальні інвестиції, 7023517,9 тис. грн – поточні витрати [19].

6. Середньодушові грошові доходи населення та їх купівельна спроможність. Стан грошових доходів населення є центральним показником соціально-економічної ситуації, найважливіший індикатор всієї соціальної політики, проведеної органами управління.

Аналіз значень ВРП за 2005 – 2010 рр. в областях свідчить про наявність поступової позитивної динаміки в усіх областях. Так, у 2008 – 2010 рр. найбільші показники ВРП спостерігалися у Дніпропетровській області, друге місце посідала Запорізька область, третє – Харківська. Проте зростання об'ємів ВРП на душу населення обумовлене не тільки збільшенням фактичного об'єму ВРП, але і впливом такого негативного чинника, як зниження чисельності населення. Коректніший аналіз динаміки ВРП на душу населення Дніпропетровської області дає порівняння з іншими областями. Простежується певне зростання показника ВРП у Дніпропетровській області, оскільки він з 2005 р. (8609) до 2010 р. (31223) виріс у 3,6 разів. Причому в Запорізькій, Харківській областях показник ВРП зріс у 2,9 раз [27].

Іншим статистичним показником, покладеним в основу індексу добробуту населення, є споживчі витрати в середньому на місяць у розрахунку на одне домогосподарство. За даним показником у 2005 р. Дніпропетровська область посідала перше місце, Харківська – друге, Запорізька – третє [27].

За часткою регіону в загальному підсумку щодо доходів область останні три роки посідає друге місце поступившись м. Києву (табл. 2.18).

Доходи населення (номінальні доходи) – це сума грошових коштів і матеріальних благ (заробітна плата; прибуток та змішаний дохід; одержані доходи від власності; соціальні допомоги; соціальні трансферти в натурі та інші поточні трансферти), яка спрямована на підтримку фізичного, морального, економічного та інтелектуального стану людини й на задоволення її потреб.

Середньомісячна номінальна заробітна плата одного штатного працівника має тенденцію до стабільного зростання. Середньомісячна номінальна заробітна плата одного штатного працівника в 2018 р. склала 8 862 грн. [19].

Таблиця 2.18

Доходи населення Дніпропетровської області

Показники	2014	2015	2016	2017	2018
Доходи, усього, млн. грн.	136810	166076	188816	237631	305510
Зміна обсягів доходів населення, % до попереднього року	109,8	121,4	113,7	125,9	128,6
Частка регіону в загальному підсумку, %	9,0	9,4	9,2	9,2	-

Різниця у оплаті за галузями економіки Дніпропетровської області менш диференційована, ніж в Україні.

Найбільший розмір середньомісячної номінальної заробітної плати сплачується за наступними видами економічної діяльності:

- фінансова та страхова діяльність (16 464 грн. – у 2018 р., 12 311 грн. – у 2017 р., 8 332 – у 2016 р.);
- добувна промисловість і розроблення кар'єрів (13 180 грн. – у 2018 р., 10 017 грн. – у 2017 р., 7 836 грн. – у 2016 р.);
- професійна, наукова та технічна діяльність (10 710 грн. – у 2018 р., 9 352 грн. – у 2017 р., 7 063 грн. у 2016 р.).

У 2018 р. суттєво збільшилася і посіла друге місце за розміром середньомісячна заробітна плата штатних працівників за видом економічної діяльності: державне управління й оборона; обов'язкове соціальне страхування – 12 295 грн.

Найменший розмір середньомісячної номінальної заробітної плати сплачується за наступними видами економічної діяльності:

- поштова та кур'єрська діяльність (3 470 грн. – у 2017 р., 2 694 грн. у 2016 р.);
- тимчасове розміщування й організація харчуванням (5 123 грн. – у 2018 р., 4138 грн. у 2017 р., 2 856 грн. у 2016 р.);

– функціонування бібліотек, архівів, музеїв та інших закладів культури (4 577 грн. у 2017 р., 3 235 грн. – у 2016 р.).

У 2018 р. до найменш оплачуваних видів економічної діяльності додалася охорона здоров'я та надання соціальної допомоги – 6 077 грн. [19]

У Дніпропетровській області (за даними 2017 року) зареєстровано 125841 фізичну особу-підприємця (у яких зайнято 191,04 тисячі працівників), що становить майже чверть зайнятого населення регіону.

За даними Державної служби статистики України у 2018 році частка продукції малих підприємств становила 19,1%, від загального обсягу реалізованої продукції підприємств, чисельність працюючих – 27,3% від загальної кількості зайнятих у виробництві, що свідчить про те, що малий бізнес поки не отримав належного розвитку.

На Дніпропетровську область припадає 8,2% підприємств малого бізнесу держави. За цим показником область посідає друге місце після м. Києва (25,8%). За даними 2018 року на території області функціонувало 27772 малих підприємства (95,4% загальної кількості підприємств області). Їх кількість за період з 2014 року по 2018 рік зросла на 11,8%, частка зайнятих працівників у їх загальній кількості – на 10,8% (по Україні кількість малих підприємств зменшилася на 0,5%, а частка зайнятих збільшилася на 1,8% відповідно). У розрахунку на 10000 осіб наявного населення кількість малих підприємств становить 91 у розрахунку на 10000 населення (по Україні – 84).

Незважаючи на те, що Дніпропетровська область є промисловим регіоном, у структурі малих підприємств за їх кількістю по основних видах економічної діяльності за даними Головного управління статистики у Дніпропетровській області за 2018 рік переважають підприємства оптової та роздрібною торгівлі (31,2%), друге місце займають промислові підприємства (12,7%) [23].

Порівняння по областях наведено у Додатку Ж.

Для оцінки якості життя людей важливе значення становить купівельна спроможність доходів (КС): співвідношення середньодушового грошового доходу з величиною прожиткового мінімуму на душу населення, що визначає умовну кількість наборів прожиткового мінімуму (ПМ), яку людина могла б придбати на свій душевий дохід. Цей показник в узагальненому вигляді відображає зміни грошових доходів населення поряд зі зміною цін на основні товари та послуги.

Наявний дохід – це номінальні доходи за вирахуванням податків та інших обов'язкових платежів, тобто кошти, що використовуються населенням на споживання й заощадження (табл. 2.19).

Таблиця 2.19

Аналіз наявного доходу

Показники	2014	2015	2016	2017	2018
Наявний дохід у розрахунку на 1 особу, грн.	32036,2	39142,0	44365,9	54215,4	72883,4
Наявний дохід у розрахунку на 1 особу, % до попереднього року	105,7	122,2	113,3	122,2	134,4
Реальний наявний дохід, % до попереднього року	94,0	81,1	99,2	106,7	114,8

Купівельна спроможність середньомісячної номінальної нарахованої заробітної плати в Дніпропетровській області, як і в цілому по Україні знизилася. Тим не менш, за цим показником Дніпропетровська область поступалася лише Києву.

7. Диференціація населення за рівнем матеріального забезпечення. За рівнем матеріального забезпечення все населення умовно можна розділити на: незаможних (бідних), малозабезпечених і порівняно забезпечених. Критерієм такого поділу є прожитковий мінімум. Згідно цього критерію до «бідних» належать люди, чий середньодушовий грошовий дохід нижче за величину прожиткового мінімуму. Малозабезпечені становлять групи населення із середньодушовим грошовим доходом від одного до двох прожиткових мінімумів. До групи порівняно забезпечених (включаючи і багатих) входять

особи, у яких середньодушовий грошовий дохід перевищує два прожиткові мінімуми.

Протягом усієї другої половини 90-х років диференціація населення Дніпропетровської області була глибшою, ніж у населення сусідніх областей, але менше, ніж у Києві та Україні в цілому. Деяке скорочення диференціації населення в останні роки свідчить про зростання «середнього класу» області, і що «розмивання» малозабезпеченої верстви відбувається більшою мірою в результаті його зміщення в середній клас, ніж у «бідні» верстви. Водночас майже чотириразова диференціація доходів серед «бідного» населення свідчить про те, що певна частина населення області перебуває у злиднях.

8. Соціальний захист. Незважаючи на відносно задовільний рівень доходів та оплати праці в Дніпропетровській області, меншу, ніж в Україні в цілому диференціацію населення за рівнем матеріальної забезпеченості, а також кращі можливості для отримання більш високих урожаїв у особистих підсобних господарствах, частка домогосподарств, які отримують дотації та пільги в Дніпропетровській області, досить висока (табл. 2.20).

Питання пенсійного забезпечення пенсіонерів Дніпропетровської області – одне з найбільш актуальних, адже на 01 січня 2019 року з 11470405 пенсіонерів в Україні на Дніпропетровську область припадала найбільша питома вага – 8,38% (960973 особи). Середній розмір призначених пенсійних виплат на 01 січня 2019 року становив 2999,86 грн, що перевищує середній по країні – 2645,66 грн. Питання пенсійного забезпечення пенсіонерів Дніпропетровської області – одне з найбільш актуальних, адже на 01 січня 2019 року з 11470405 пенсіонерів в Україні на Дніпропетровську область припадала найбільша питома вага – 8,38% (960973 особи). Середній розмір призначених пенсійних виплат на 01 січня 2019 року становив 2999,86 грн, що перевищує середній по країні – 2645,66 грн. [23].

За даними бюджетних обстежень домогосподарств, які проводяться органами статистики, майже 6 з кожних десяти (57,2% обстежених домогосподарств Дніпропетровській області мають у своєму складі

Таблиця 2.20

Диференціація життєвого рівня населення Дніпропетровської області [28]¹

	2010	2011	2012	2013	2014	2015	2016	2017	2018	2019
Чисельність населення із середньодушовими еквівалентними загальними доходами у місяць, нижчими законодавчо встановленого прожиткового мінімуму										
тис. осіб	194,5	209,5	214,7	252,3	254,5	237,8	191,4	112,5	83,5	3,2
у відсотках до загальної чисельності населення	6,1	6,6	6,8	8,0	8,1	7,3	5,9	3,5	2,6	0,1
Чисельність населення із середньодушовими еквівалентними загальними доходами у місяць, нижчими фактичного прожиткового мінімуму ²										
тис. осіб	1748,5	1150,3	604,0	572,9
у відсотках до загальної чисельності населення	53,9	35,8	18,8	17,8
<u>Довідково:</u>										
середньорічний розмір законодавчо встановленого прожиткового мінімуму (у середньому на одну особу в місяць, грн)	843,2	914,1	1042,4	1113,7	1176,0	1227,3	1388,1	1603,7	1744,8	1902,1
середньорічний розмір фактичного прожиткового мінімуму (у середньому на одну особу в місяць, грн)	1357,6	2257,0	2642,4	2941,5	3262,7	3660,9
Децильний коефіцієнт диференціації загальних доходів населення, разів	2,7	2,6	2,6	2,6	2,6	2,8	2,7	2,8	3,0	3,2
Децильний коефіцієнт фондів (по загальних доходах), разів	4,2	3,9	3,7	4,1	4,2	4,6	4,5	4,4	4,4	4,0

¹ Починаючи з 2011 року при розрахунках середньодушових показників, а також показників диференціації населення (домогосподарств) за рівнем матеріального добробуту розпочато використання шкали еквівалентності. Для забезпечення зіставності показників динамічних рядів було здійснено перерахунок даних за 2010р. з урахуванням шкали еквівалентності.

² Показник включено до програми обстеження умов життя домогосподарств, починаючи з 2016р.

одержувачів субсидій, у той час як в Україні в цілому – тільки житлові субсидії отримують приблизно 3 мільйони.

9. Споживання. Для рівня та якості життя особливе значення мають масштаби ресурсів задоволення потреб людей. Від структури фонду споживання населення залежить якісна оцінка рівня життя. Частка витрат на харчування в бюджеті сім'ї, як відомо, є одним із основних показників рівня та якості життя населення. У розвинутих країнах ці витрати, як правило, не перевищують третини всіх витрат домогосподарств. Як ми бачимо з таблиці, витрати на купівлю продуктів харчування в області стійко перевищують 40%, тоді як у Запорізькій та Харківській областях витрати на харчування дещо нижчі.

Частка витрат за купівлю одягу, взуття, транспортні засоби, паливо, тютюнові вироби, медичні товари в області вище, але в телерадіоапаратуру, предмети відпочинку і захоплень, меблі, домашнє устаткування, будівельні матеріали нижче, ніж у середньому по Україні. Особливо помітні відмінності у придбанні одягу та взуття, меблів, тютюнових виробів. Така відмінність у придбанні непродовольчих товарів, дає підстави вважати, що орієнтація домогосподарств підтримки існуючого рівня життя та якості життя в Дніпропетровській області вище, але їх підвищення нижче, ніж в середнього українця.

10. Особиста безпека. Особиста безпека, що оцінюється рівнем безробіття та злочинності у суспільстві, є найважливішими показниками якості життя [29].

Поява та становлення ринкових відносин відродили давно забуте в Україні явище безробіття. Протягом першої половини 90-х чисельність безробітних країни збільшувалася, у другій половині носила хвилеподібний характер. Найвищий рівень безробіття мало у 1996 р. та 1998 р. У 2000 р. кількість безробітних у країні щодо 1992 р. збільшилась у 1,8 разів. Безробіття в Дніпрі зберегло загалом загальноукраїнські тенденції. Рівень

безробіття за методологією МОП суттєво перевищує рівень зареєстрованого безробіття, але менше середніх показників по Україні за аналогічний період. Рівень безробіття за методологією МОП становив по області 8% у 2018 році, рівень зареєстрованого безробіття по області – 1,3% [23].

Тяжкий шлейф негативних соціальних наслідків радикальних реформ, поява великої кількості бідних і безробітних стимулювало збільшення злочинності в країні та її регіонах суттєво знизило впевненість у особистій безпеці мільйонів людей.

У цілому менше, ніж у січні-червні 2019 року, обліковано кримінальних правопорушень у місті Дніпро – на 18,3% (6225 проти 7623).

У структурі кримінальних правопорушень більшу половину (54,7%) становлять правопорушення проти власності. Більше, ніж три чверті (75,1%) кримінальних правопорушень зазначеної категорії складають крадіжки. Незначною залишається частка грабежів – 5,0%, розбоїв – 0,7%.

У динаміці із січнем-червнем 2019 року спостерігається зменшення загальної кількості кримінальних правопорушень проти власності – на 24,5% (11181 проти 14804, по Україні зменшення на 25,3%), в тому числі:

– крадіжок на 27,0% (8402 проти 11508, по Україні зменшення на 30,9%), з них кількість квартирних крадіжок зменшилась на 11,3% (730 проти 823, по Україні зменшилась на 37,3%); грабежів на 40,3% (561 проти 939, по Україні зменшення на 32,1; розбоїв на 26,6% (80 проти 109, по Україні на 20,2%); шахрайств на 10,0% (1479 проти 1644, по Україні зменшення на 11,6%) [30].

– Кримінальні правопорушення, вчинені у сфері службової та професійної діяльності, пов'язаної з наданням публічних послуг, складають 4,4% від загальної кількості облікованих. У січні-червні 2020 року обліковано 896 таких кримінальних правопорушень проти 864 за аналогічний період 2019 року, або +3,7% (по Україні збільшення на 8,7%) [30].



Рис. 2.5. Показники злочинності в Дніпропетровській області, 2020 [30]

В обліковому періоді викрито 130 кримінальних правопорушень проти 158, або на 17,7% менше, ніж у січні-червні 2019 року, пов'язаних з хабарництвом (по Україні більше на 1,3%), з яких 63, або 48,4% правопорушень зазначеної категорії – за фактом прийняття пропозиції, обіцянки або одержання неправомірної вигоди службовою особою [30].

Завдяки вжитим організаційно-практичним заходам, у тому числі координаційного характеру, вдалося досягти певних позитивних зрушень у динаміці та структурі злочинності [30].

2.3. Державні послуги як чинник поліпшення якості життя

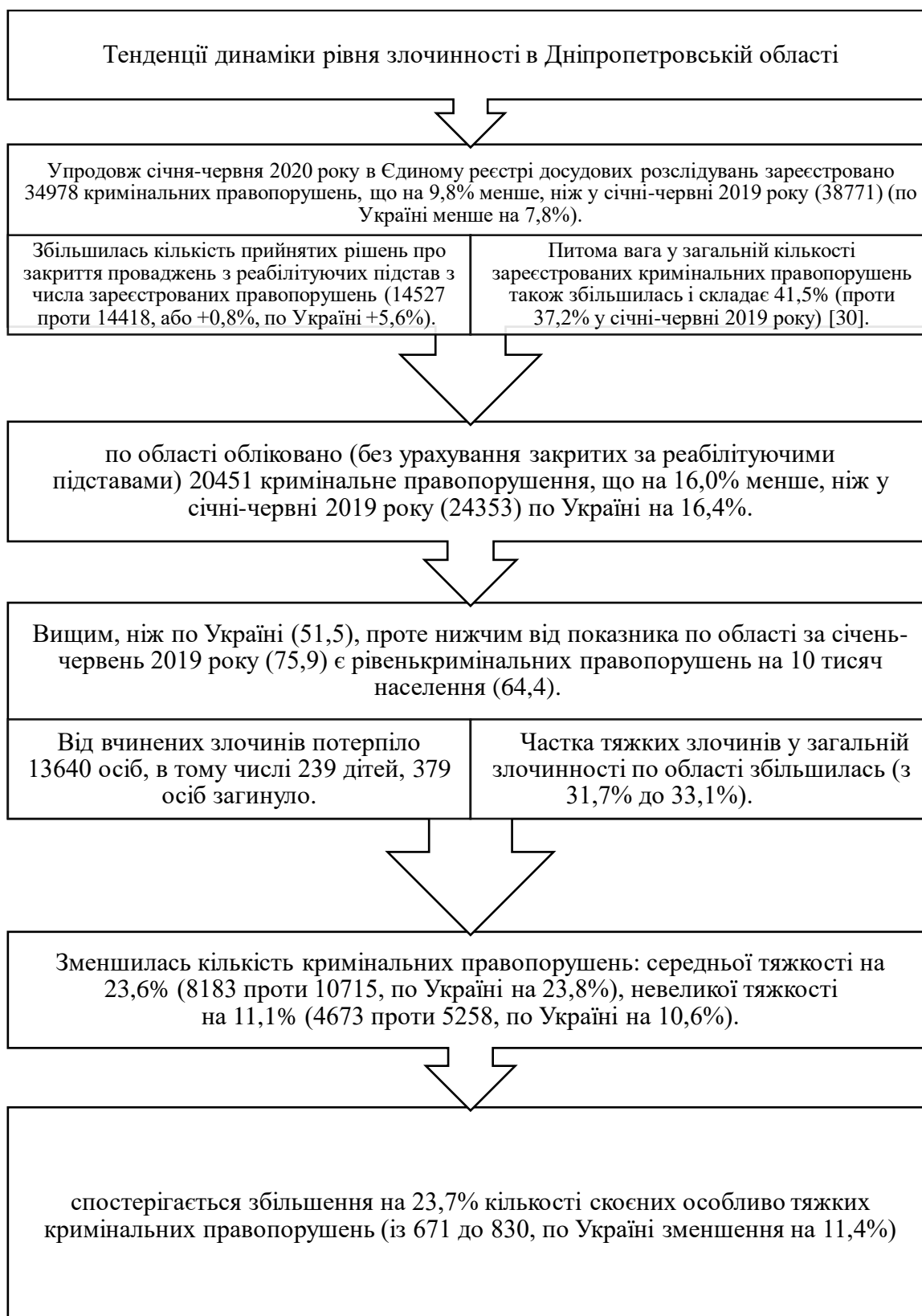
Хоча, на перший погляд, якість життя (ЯЖ) можна розглядати як зрозуміле поняття через його популярність серед загальнодоступних програм, його зміст є досить складним і включає як суб'єктивну, так і об'єктивну точки зору, а також індивідуальний та колективний підхід [31].

«Якість життя вимагає, щоб основні та соціальні потреби людей були задоволені та щоб вони мали свободу вибору, щоб насолоджуватися життям, процвітати та брати участь як громадяни у суспільстві з високим рівнем громадянської інтеграції, соціального зв'язку, довіри та інших інтегративних норм. включаючи принаймні справедливість і справедливість, і все це в межах фізично та соціально стійкого глобального середовища» (Phillips, 2006) [32].

Отже, ЯЖ слід розглядати як більш широке поняття, ніж прості умови життя, що включає аспекти особистого та соціального благополуччя, які складніше виміряти: щастя, свободу, корисність, ідентичність тощо.

Індекс людського розвитку (HDI), Індекс кращого життя – Організація економічного співробітництва та розвитку – OECD (BLI), Індекс якості життя (QLI), Індекс якості життя – Опитування Mercer (QLVI) та Індекс щастя (HPI)

– лише деякі інструменти, спрямовані на вимірювання різних аспектів якості життя [33].

Вищезгадані індекси намагаються виміряти якість життя на основі таких аспектів, як: освіта, охорона здоров'я, транспорт, навколишнє середовище тощо, що доводить, що існує прямий зв'язок між якістю життя та реалізацією державних послуг. Власне, державні послуги, завдяки своїй присутності в повсякденному житті людей, роблять значний внесок у побудову всіх цих індексів. Навіть в економіках, де приватизація досягла дуже високого рівня або де деякі державні послуги забезпечуються послугами аутсорсингу, їхній вплив на якість життя присутній подібною мірою, тому що десь позаду є регулюючі державні установи, які контролюють, як дотримуються правил ринку та як вони впливають на поточне життя громадян.

Основним аргументом, який також підтримує прямий зв'язок між якістю життя та державними послугами, є джерело фінансування. З цієї точки зору важливо зазначити, що державні послуги базуються на грошах, які збираються від населення чи компаній, тому будь-яке збільшення їх витрат негативно вплине на якість життя людей, оскільки вони повинні платити більше. Невдоволення, викликане такою ситуацією, може бути компенсовано на рівні платника лише підвищенням якості адміністративної послуги, навіть якщо це відбувається не одночасно.

Не менше важливим при вирішенні проблеми підвищення Я.Ж. є необхідність врахування всіх соціальних категорій, акцентуючи увагу на вразливих. У нинішньому економічному та соціальному контексті велике значення має надаватися проблемам літніх людей та способам покращення якості їхнього життя.

Фінансова криза, наслідки якої ще присутні, може стати соціальною, оскільки фінансових ресурсів держави недостатньо для фінансування системи пенсійного забезпечення, як вона влаштована наразі. Ще одним

аргументом на користь більшої уваги, яку необхідно приділяти цій категорії населення, є останні демографічні тенденції, які мають тенденцію до зміни вікової структури населення. Кількість літніх людей зростає, тоді як частка молоді має тенденцію до зменшення. На додаток до цих демографічних змін, майбутній очікуваний дефіцит населення працездатного віку створить ще більший тиск на пенсійні схеми.

Усі ці події відбуваються в контексті, коли уряди все більше зацікавлені у просуванні державної політики, спрямованої на те, щоб люди похилого віку залишалися незалежними та активними в суспільстві протягом більш тривалого періоду часу (Mollenkopf and Walker, 2007) [34].

На жаль, останні зміни на ринках праці країн Європейського Союзу показують, що вразливою категорією є не лише люди похилого віку, а й молодь. Схоже, що молодь є однією з найбільш постраждалих від безробіття вікових груп. У більшості європейських країн рівень безробіття серед молоді вдвічі перевищує середній по країні. У цьому сенсі існує ризик того, що скорочення чисельності молоді як демографічна тенденція супроводжуватиметься їх недостатнім використанням на ринку праці, що матиме різкі наслідки для якості життя [35].

Якщо багато дослідницьких досліджень стосуються різних аспектів, пов'язаних з якістю життя серед людей похилого віку, то в майбутньому буде потрібно більше уваги до вивчення ключових факторів, що впливають на якість життя молодих людей. Останні результати в цій галузі показали, що серед демографічних факторів, що мають значний вплив на показники, що відображають рівень життя, значним елементом є вік [36].

У цьому контексті освіта, яку повинна отримати молодь, стає важливою опорою в процесі економічного відновлення, а також важливості, яку необхідно приділяти підвищенню сумісності між типом освіти та потребами ринку праці. У багатьох європейських країнах справжню занепокоєння викликають часті дисбаланси на ринку праці (надлишкова освіта, недостатня освіта, нестача

навичок, нестача кваліфікацій, застарілість навичок тощо) із значним впливом на задоволеність роботою і, зрештою, ЯЖ.

Освіту необхідно віднести до категорії найважливіших державних послуг, коли йдеться про розробку дієвих стратегій, спрямованих на подолання (демографічних, фінансових, економічних) наслідків кризи. Водночас, разом із професіоналізмом державних установ є незамінними драйверами процесу підвищення ефективності надання державних послуг.

Якщо визначення поняття ЯЖ та визначення їх ключових факторів може бути складним завданням, то легше довести його важливість для майбутнього розвитку країни, регіону чи місцевості.

«Гарна якість життя має вирішальне значення для залучення та утримання кваліфікованої робочої сили, підприємств, студентів, туристів і, насамперед, мешканців громади. Оцінка поточної економічної та соціальної ситуації є передумовою будь-якого покращення, розвитку та майбутнього моніторингу» (Feldmann, 2008) [37].

Нині багато міжнародних інституцій намагаються не тільки визначити Я.Ж., але й знайти різні аспекти, за допомогою яких її можна виміряти. Серед них важливими елементами для оцінки особистого та соціального добробуту є: дохід, робочі місця, вартість життя, здоров'я, освіта, навколишнє середовище, безпека.

Двадцять років тому на замовлення Програми розвитку ООН (ПРООН) у першому звіті про людський розвиток було запропоновано концепцію та індикатор для вимірювання людського розвитку. Індекс людського розвитку (ІЛР) аналізує рівень людського розвитку країни на основі трьох вимірів: довгої та здорової тривалості життя, освіти та рівня життя та поділяє країни на чотири категорії: дуже високий людський розвиток, високий людський розвиток, середній людський розвиток та низький розвиток людини.

Звіт за 2010 рік розширив сферу аналізу людського розвитку трьома новими індексами (Звіт про людський розвиток 2010): ІЛР з поправкою на нерівність, Індекс гендерної нерівності та Індекс багатовимірної бідності.

У 2011 р. країнами Європейського Союзу з найвищими індексами людського розвитку були: Нідерланди, Ірландія, Німеччина, Швеція, Данія та Бельгія, а до другої категорії країн увійшли лише Болгарія та Румунія [38].

З метою, подібною до ІЛР, для порівняння добробуту між країнами, Better Life Index було створено як інтерактивний інструмент, який дозволяє країнам ОЕСР оцінювати свої результати на основі 11 тем (житло, дохід, робота, громада, освіта, навколишнє середовище, управління, здоров'я, задоволеність життям, безпека та баланс між роботою та особистим життям), визначені як найважливіші у сферах матеріальних умов життя та якості життя (Таблиця 2.21).

Такі самі результати показує Глобальний барометр щастя за 2011 рік (The World's First Global Barometer 1977-2011) за допомогою індексу щастя, який вимірює сприйняття людей про своє особисте щастя. Найщасливіші люди не обов'язково мають високі доходи, а ті, хто має певний соціальний статус. Менш щасливі люди без релігійних переконань, середнього віку, безробітні чи пенсіонери [39].

Багато інших державних і приватних організацій (National Ranking, International Living, Mercer) намагалися виміряти якість життя в країнах по всьому світу за допомогою багатовимірного аналізу на основі кількох критеріїв, яким надано певний коефіцієнт важливості. Таким чином, Міжнародний рейтинг життя та національний рейтинг запропонували два індекси якості життя, які були побудовані з урахуванням як статистичних даних, так і сприйняття громадян. Найважливішими аспектами якості життя, які включалися в обчислення цих індексів, були здоров'я, освіта, добробут і вартість життя (табл. 2.21). Ці фактори отримали найбільші коефіцієнти

Таблиця 2.21

Індекси якості життя

BLI - OECD	QLI (1) – Рейтинг країни	QLI (2) – Міжнародне життя	QLVI – Всесвітня якість життя Опитування Mercer
<p>1. Житло (Кімната на особу, Житло без зручностей) 2. Дохід одноразовий прибуток, фінансова забезп. 3. Робота -Рівень зайнятості -Тривалий термін Ставка безробіття 4. Громада (Якість підтримки мережі 5. Освіта (Освітні досягнення, грамотність 6. Навколишнє середовище -Забруднення повітря 7. Управління (Консультація та нормотворчість, Явка виборців 8. Здоров'я -Ймовірна тривалість життя - Самозвіт здоров'я 9. Задоволення життям 10. Безпека - Рівень вбивств 11.Робота-життя баланс - Тривалість робочого дня -Рівень зайнятості жінок з дітьми - Час, присвячений дозвіллю Особиста гігієна</p>	<p>1. Індекс здоров'я (20%) - Тривалість життя при народженні, смертність - Дитяча смертність - Доступ до здоров'я - Медичний догляд 2. Індекс освіти (20%) - Рівень грамотності дорослих, тривалість навчання Результати PISA (за наявності) 3. Індекс багатства (20%) - ВВП (ППС) на душу населення, коефіцієнт Джині, національний дохід, розповсюдження 4. Демократія Індекс (15%), - індекс політич-них прав, індекс громадянських свобод - індекс свободи преси 5. Індекс миру (15%) - Глобальний мир 6. Навколишнє середовище Індекс (10%) - Екологічні Індекс продуктивності</p>	<p>1. Вартість життя (15%), -Допомоги на вартість життя - Ставки податку на прибуток 2. Культура та дозвілля (10%), Рівень грамотності, тираж газет на 1000 осіб, початкова та середня школа, коефіцієнти зарахування, осіб на музей, суб'єктивна оцінка культурних та розважальних пропозицій 3. Економічний (10%) -Процентні ставки, ВВП, зростання ВВП, ВВП на душу населення, Інфляція 4. Навколишнє середовище (10%) -Щільність населення на кв.км, темпи зростання населення, викиди парникових газів на душу населення, відсоток від загальної площі землі, що захищено 5. Свобода (10%) Політичні та громадянські права громадян свободи (опитування Freedom House) 6. Здоров'я (10%) - Споживання калорій як відсоток добової потреби, кількість людей на одного лікаря, кількість лікарняних ліжок на 1 1000 осіб, відсоток населення, яке має доступ до безпечної води, дитяча смертність, здоров'я населення, витрати у % від ВВП країни 7. Інфраструктура (10%) Довжина залізниць, з твердим покриттям автомагі-стралі та судноплавних водних шляхів у кожній країні, кількість аеропортів, автотранспорт, телефони, інтернетпостачальники, а також мобільні телефони на душу населення 8. Безпека та ризик (10%) Нездоровий або небезпечний спосіб життя 9. Клімат (10%) Середньорічна кількість опадів і середня температура; ризик природних катастроф</p>	<p>1. Політичне і соціальне середовище (політична стабільність, злочинність, закон правозастосування тощо) 2. Економічне середовище (курс валюти, нормативно-правові акти, банківська справа послуги тощо) 3. Соціально-культурне середо-вище (цензура, обмеження на особисті свободи тощо) 4. Здоров'я і санітарія (медичні запаси і послуги, інфекційні хвороби, стічні води, утилізація відходів, повітря, забруднення) 5. Школи і освіти (стандарт і наявність міжнародні школи) 6. Державні послуги і транспорт (електрика, вода, публічний транспорт, затори на дорогах) 7. Відпочинок (ресторани, театри, кінотеатри, спорт і відпочинок тощо) 8. Споживач товарів (наявність їжі/день предмети споживання, автомобілі тощо) 9. Житло (житло, гос.пприлади, меблі,обслуговування, послуги) 10. Природне середовище (клімат, стихійні лиха)</p>

важливості при розрахунку глобальних індексів і підсумковому рейтингу країн.

Інше дослідження, проведене Mercer, досліджує умови життя міст світу на основі 10 категорій факторів: політичне та соціальне середовище, економічне середовище, соціально-культурне середовище, здоров'я та санітарія, школи та освіта, комунальні послуги та транспорт, відпочинок, споживчі товари, житло, природне середовище [40].

Згідно з опитуванням Mercer, у 2011 році найкращими умовами для життя були: Відень, Цюрих та Окленд. Якщо брати до уваги лише 27 країн-членів Європейського Союзу, то країнами з найбільшою кількістю міст на вершині якості життя були Австрія, Німеччина та Швеція.

Підсумовуючи, усі ці показники свідчать про те, що середовище проживання та комунальні послуги є одними з найважливіших факторів високого рівня життя [40].

Оцінка якості життя на особистому (індивідуальному) або соціальному (країні) рівні виявляється складним процесом через безліч аспектів, які необхідно враховувати.

Таким чином, індекси якості життя, що розраховуються різними спеціалізованими міжнародними інституціями, мають багатовимірний характер, охоплюючи такі елементи, як: освіта, здоров'я, навколишнє середовище, інфраструктура та питання, пов'язані з демократією, миром, свободою, безпекою чи дозвіллям (табл. 2.21). Очевидно, що для забезпечення високої якості життя державні послуги відіграють істотну роль.

На рівні Європейського Союзу одним із найважливіших стовпів європейської моделі суспільства є послуги загального інтересу (SGI). У 2004 році Європейська Комісія оприлюднила Білу книгу про послуги, що становлять загальні інтереси та підтвердив «вирішальну важливість добре функціонуючих, доступних, доступних та високоякісних послуг, що становлять загальний інтерес для якості життя європейських громадян,

навколишнього середовища та конкурентоспроможності європейських підприємств» (СОМ, 2004) [33].



Рис. 2.6. Рейтинг індексу чистого щастя, доходу на душу населення (ВНД за ППС) та індексів державних послуг [41]

Для кількісної оцінки ролі, яку відіграють державні послуги у визначенні рівня життя або якості життя, було відібрано 15 країн-членів Європейського Союзу (Австрія - at, Бельгія - be, Болгарія - bg, Чехія - cz, Німеччина - de, Данія - dk, Іспанія - es, Фінляндія - fi, Франція - fr, Ірландія - тобто, Італія - it, Литва - lt, Нідерланди - nl, Румунія - ro та Швеція - se) та застосовано кореляційний аналіз (коефіцієнт рангової кореляції Спірмена).

Характеризація інтенсивності зв'язку між двома змінними X і Y цим методом базується не на емпіричних значеннях аналізованих змінних, а на їх рангах в упорядкованому ряду зареєстрованих значень.

Країни були відібрані таким чином, щоб належати до кожної з чотирьох соціальних моделей, запропонованих Боєрі (2002) та проаналізованих, наприклад, Ровеллі та Бруно (2008), а також кільком колишнім комуністичним країнам із Центральної та Східної Європи [41].

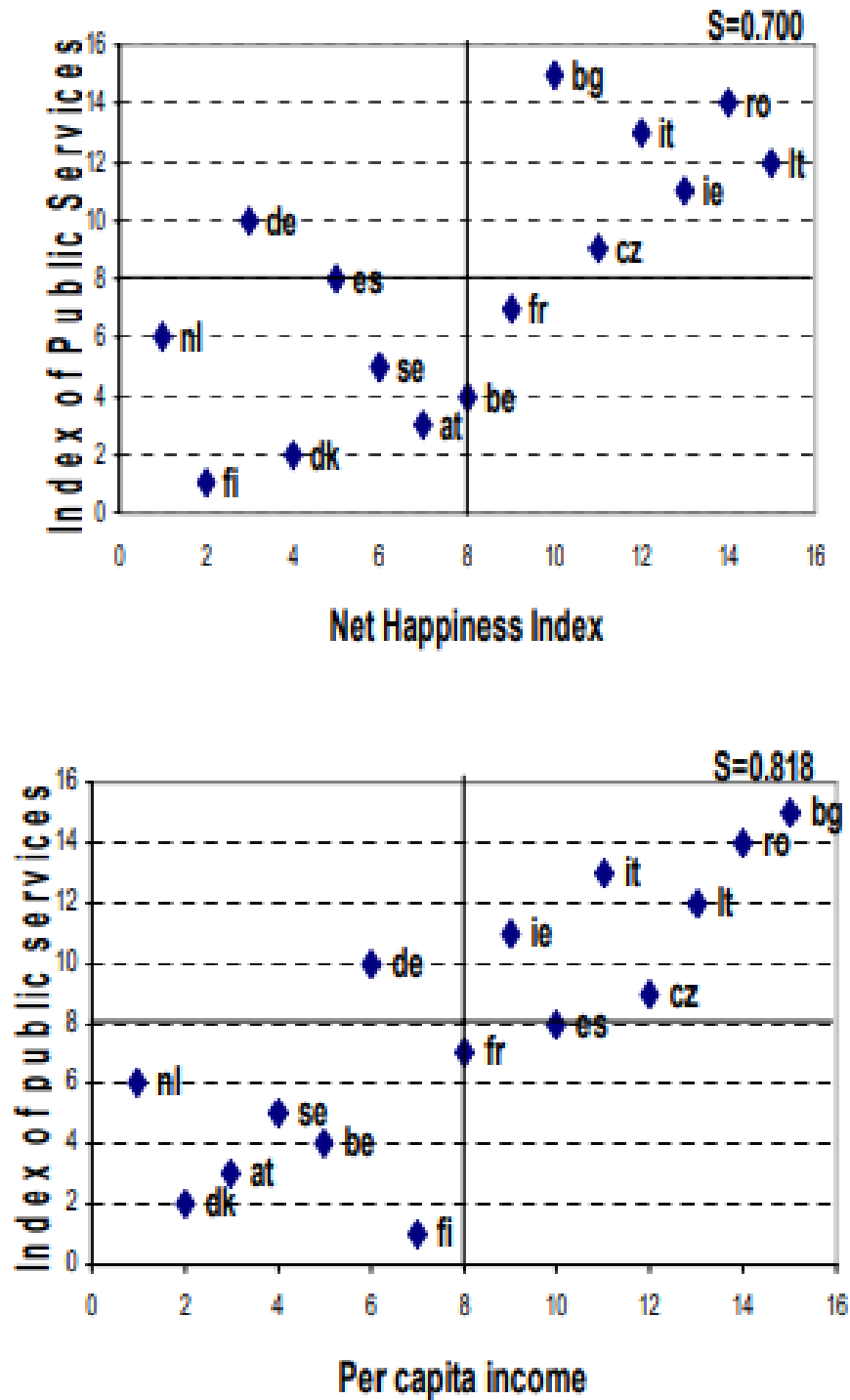
Модель англосаксонських країн (Ірландія та Великобританія) характеризується орієнтацією на грошові перекази людям працездатного віку, тоді як дисперсія заробітної плати досить широка, а низькооплачувані роботи фіксують відносно високу частоту.

Країни Північної Європи (Данія, Фінляндія, Швеція та Нідерланди) мають найпотужніший рівень соціального захисту, включаючи соціальний статус, але ці переваги зумовлені принципом громадянства. Ринок праці знаходиться під впливом масштабного фіскального втручання, а також досить великої зайнятості в громадській сфері. Така модель привела до стиснутої структури заробітної плати.

У континентальних країнах (Австрія, Бельгія, Франція, Німеччина, Люксембург) варто зазначити, що соціальна політика розрахована на надання пільг і захисту, не пов'язаних з працевлаштуванням, людям похилого віку, а також тим, хто сплачує соціальні внески. Незважаючи на те, що кількість членів профспілок значно скоротилася, за допомогою колективних переговорів вони зберегли свій вплив на рівні політиків.

З іншого боку, середземноморські країни (Греція, Італія, Іспанія та Португалія) зосередилися на тому, щоб витратити більше ресурсів на пенсії за віком, захистити працюючих та підготуватися до дострокового виходу на пенсію. Також є сильний вплив профспілок, що відбивається на структурі заробітної плати.

Якщо проаналізувати уявлення людей цих країн щодо кількох державних послуг, дуже важливих у будь-якому суспільстві (охорона здоров'я, освіта, громадський транспорт, догляд за дітьми, догляд за літніми, державна пенсія), то можна помітити, що вони не лише істотно залежать від рівня національного доходу, але також тісно пов'язані з рівнем щастя, який громадяни сприймають у зв'язку з їх особистим життям.

Коефіцієнт рангової кореляції Спірмена становить 0,818, якщо врахувати індекс суспільних послуг та доходу на душу населення, і 0,700, коли індекс державних послуг аналізується по відношенню до індексу чистого щастя [31].

У випадку відібраних 15 країн-членів ЄС якість державних послуг, здається, має важливий вплив на ступінь задоволеності людей своїм життям.

Фактично, для кожної з проаналізованих державних послуг країни Північної Європи (Фінляндія, Данія, Швеція та Нідерланди) можна знайти в групі держав-членів із високим рівнем щастя та дуже хорошим сприйняттям якості отриманих державних послуг.

Натомість країни Центральної та Східної Європи (Болгарія, Румунія та Литва), а також середземноморські (Італія) знаходяться на протилежному боці, у групі країн, які мають як низький рівень щастя, так і дуже мале задоволення з точки зору державні послуги, до яких вони мають доступ (рис. 2.6).

Як і очікувалося, кореляція між чистим доходом і якістю державних послуг дуже сильна (коефіцієнт кореляції 0,818), і лише одна держава-член, Німеччина, можна знайти в категорії країн з високим доходом, але з людьми, які не дуже задоволені якістю державних послуг (рис. 2.6).

Кореляційний аналіз також показує, що, як і очікувалося, щастя людей тісно пов'язане з якістю деяких державних послуг, таких як: медичне обслуговування, догляд за людьми похилого віку та державна пенсія. Наприклад, існує сильний зв'язок між індексом чистого щастя та такими індексами, як: індекс медичних послуг ($S = 0,607$), індекс догляду за літніми ($S = 0,732$), індекс державної пенсії ($S = 0,650$) відповідно (рис. 2.7).

Майже в кожному аналізованому випадку державної служби метод кореляції виділяє дві різні групи країн: північні та континентальні країни з високим ступенем задоволеності своїм життям і отриманими державними послугами, з одного боку, і групу країн, які нові учасники ЄС (Румунія, Болгарія) плюс Італія з низьким ступенем задоволеності умовами життя (рис. 2.7).

Ці результати привертають увагу до останніх соціальних та демографічних тенденцій у всіх країнах-членах, а також до великих відмінностей між розвиненими країнами та країнами, що розвиваються.

У цьому контексті державна політика має бути в основному спрямована на вирішення проблем літніх людей, на пошук найкращих шляхів ефективного використання їхнього потенціалу на ринку праці, враховуючи зростання явища демографічного старіння та зниження чисельності активного населення.

Крім того, існує нагальна потреба у визначенні найкращих шляхів підвищення якості всіх державних послуг, включаючи освіту та інфраструктуру, особливо в країнах, що розвиваються, та зменшення диспропорції між країнами Європейського Союзу.

Незважаючи на те, що приватний сектор може бути залучений до надання державних послуг, що становлять загальні інтереси для громадян, обов'язок гарантувати задоволення потреб споживачів у найкращих умовах лежить на державному секторі. «Хоча надання послуг, що становлять загальний інтерес, можна організувати у співпраці з приватним сектором або доручити приватним чи державним підприємствам, визначення зобов'язань

та завдань державної служби залишається завданням для органів державної влади на значному рівні. Відповідні державні органи також несуть відповідальність за регулювання ринку та за те, щоб оператори виконували покладені на них місії громадських послуг» (COM, 2004) [33].



Рис. 2.7. Рейтинг індексу чистого щастя та індексів державних послуг (громадське сприйняття) у 15 країнах ЄС [31]

Як і в будь-якій приватній організації, людські ресурси є основою діяльності державних установ. Завдяки своїм знанням, навичкам, цінностям та ставленням вони можуть бути двигуном реформ і прогресу, але, у разі корупції та некомпетентності, справжньою перешкодою у виконанні своєї місії. Є прями відносини між корупцією, довірою суспільства до державних інституцій та соціально-економічним рівнем розвитку країни. «Люди, які не довіряють уряду, рідше підтримають політичні ініціативи та податки, необхідні для їх сплати, покладаючись на власні ресурси, особливо вузьке коло друзів і родини, і те, що вони можуть купити на ринку. Оскільки довіра засвоюється на досвіді, люди, які соціалізовані в суспільствах, де інституції не заслуговують довіри, будуть менш готові покладатися для свого добробуту на колективні послуги уряду чи інших постачальників» (Роуз і Ньютон, 2010) [42].

Для того, щоб мати конкурентоспроможні державні установи, які повинні діяти професійно, важливо звернути увагу на якість людей, які були/приймаються на роботу. Їхні компетенції, якщо їх правильно використовувати, можуть вплинути на якість життя всього суспільства.

Високоякісні державні послуги надаються при дотриманні певних критеріїв:

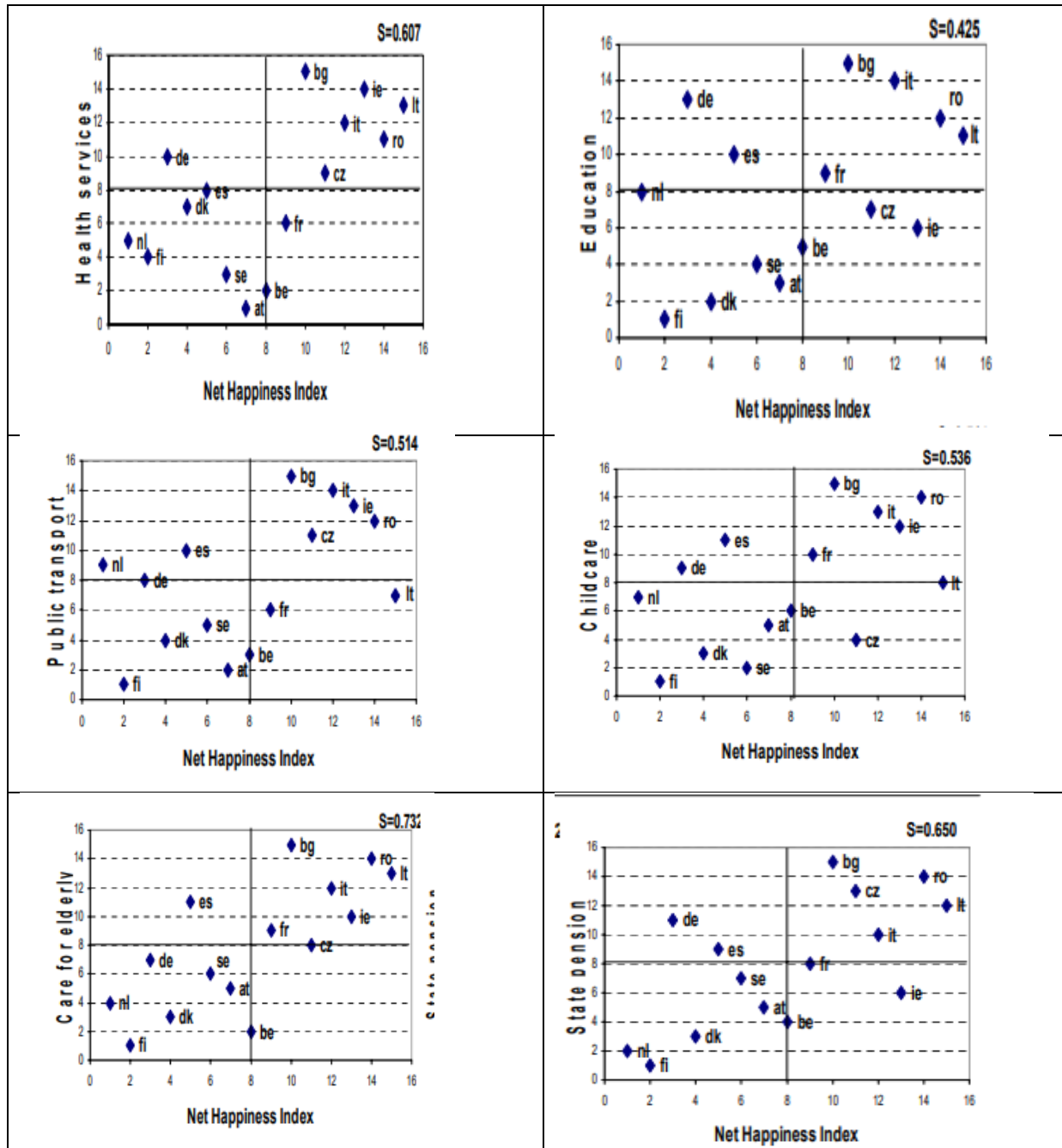
- задоволено реальну потребу громадян (це має на увазі тенденцію збалансувати бюрократію та уникнути зайвих вимог з боку влади);
- люди, які користуються державними послугами, не отримують незаконних надбавок (найчастіше змушують їх прямо чи опосередковано давати хабарі);
- пільги платника податків у розумний термін від послуги, на яку він звернувся (громадяни побічно не зобов'язані збільшувати свої альтернативні витрати) [43].

Така ситуація також передбачає наявність конкурентоспроможної системи управління в кожній державній установі, особливо на рівні кадрів. Одним із головних завдань для державного закладу є забезпечення

конкурентного середовища на власному рівні через монопольне становище, яке він займає в соціально-економічному середовищі. Прямим наслідком кадрової політики державних установ є труднощі, які виникають при розробці показників ефективності.

У багатьох ситуаціях висококонкурентоспроможні державні службовці фактично не використовуються за певної вартості, або, якщо це трапляється, вони не отримують вигоди від відповідної винагороди чи кар'єрного зростання. Більше того, можна вийти в замкнене коло, коли державні служби наймають не найбільш конкурентоспроможних осіб (які вважають за краще претендувати на посади в приватному секторі чи виступати як професіонали), але всі очікують отримати високу якість державних послуг, коли це потрібно.

Як можна помітити, роль людських ресурсів у забезпеченні високої якості державних послуг є надзвичайно важливою.

Також важливо підкреслити той факт, що рівень якості державних послуг у довгостроковій перспективі безпосередньо впливає на розвиток людини (наприклад, через системи освіти чи охорони здоров'я) і, отже, вносить свій внесок у сталий розвиток усього суспільства (Бунеа, 2007) [44].

Таким чином, навіть якщо аналіз факторів, які люди сприймають як суттєві для високого рівня життя, показує, що дохід не є найважливішим чинником, статистика показує, що в багатих країнах більшість людей задоволені якістю свого життя [45, 46, 68].

Натомість у країнах, що розвиваються, довіра до державних інституцій низька, корупція є одним із факторів, які, як вважають, негативно впливають на діяльність держави щодо забезпечення загального доступу до якісних державних послуг.

Збільшення кількості робочих місць, а отже, і покращення доступу незахищених верств населення (безробітних та малозабезпечених) до доходів, які б забезпечували певний статус у суспільстві, може стати рішенням для підвищення якості життя цих категорій.

У той же час активні заходи щодо зменшення корупції в державних інституціях можуть відновити довіру суспільства до цих інституцій і можуть мати сприятливий вплив на покращення самопочуття населення, позитивно впливаючи на економічне та соціальне середовище [47, 48].

Одним із основних висновків кореляційного аналізу є той факт, що щастя людей тісно пов'язане з якістю деяких державних послуг, таких як: медичне обслуговування, догляд за літніми та державна пенсія. Ці результати є відображенням напрямку, в якому розвиваються сучасні суспільства, і проблем, з якими вони стикаються: старіння, зменшення кількості економічно активного населення та високий тиск на пенсійну систему.

За цих умов очевидно, що державна політика має бути спрямована в основному на вирішення проблем літніх людей, на пошук найкращих шляхів ефективного використання їхнього потенціалу на ринку праці.

Крім того, існує нагальна потреба у зміцненні професіоналізму в державних службах і у визнанні важливості управління людськими ресурсами (як цілого процесу) у громадській сфері як важливого внеску в надання високоякісних державних послуг, що мають значний вплив на щоденну якість життя людей [69]. Нормативно-правове забезпечення управління процесами підвищення якості життя потребує істотного оновлення [49 – 67].

Висновки до розділу 2

Аналіз показників якості життя населення м. Дніпра та їх динаміки дозволяє зробити такі висновки.

1. Для оцінки якості життя населення м. Дніпра використано систему оцінок, що включає три групи показників: 1) індекс розвитку людського потенціалу (ІРЛП); 2) основні показники; 3) додаткові показники. З урахуванням методики ООН Дніпро характеризується високим рівнем розвитку.

При оцінці якості життя населення м. Дніпро, крім ІРЛП, використовувалися також показники, що характеризують: 1) кількісний склад населення, 2) доходи, 3) бідність та соціальний захист, 4) зайнятість, 5) житло, 6) здоров'я, 7) освіту, 8) культуру, 9) транспорт та зв'язок, 10) послуги, 11) екологію, 12) особисту безпеку.

2. Проведено порівняльний аналіз динаміки показників якості життя у м. Дніпро та Дніпропетровській області за період 2005-2020 рр. з метою виявлення позитивних та негативних тенденцій. У порівняльний аналіз були включені сусідні області – Запорізька та Харківська – і місто Київ.

Виявлено такі позитивні тенденції: зменшення демографічного навантаження на працююче населення, збереження порівняно невисокого рівня смертності, зростання кількості учнів загальноосвітніх шкіл, розширення масштабів введення житла та зростання середньої забезпеченості житлом, поліпшення якості довкілля, зростання «середнього класу», зменшення напруженості ринку праці.

3. Однак, поряд з цими позитивними тенденціями, виявлено і негативні тенденції, а саме: зменшення питомої ваги населення у працездатному віці, високі темпи зменшення кількості студентів, порівняно висока динаміка зростання захворюваності, зменшення рівня забезпеченості населення лікарями, зростання чисельності учнів у розрахунку на одну школу, збереження порівняно високого рівня атмосферного забруднення повітря, збереження невисокого рівня середньодушових доходів населення, зниження їх купівельної спроможності, збереження значної частки бідного населення, порівняно висока частка витрат на харчування у бюджеті сім'ї, зростання злочинності.

4. Щастя людей тісно пов'язане з якістю деяких державних послуг, таких як: медичне обслуговування, догляд за літніми та державна пенсія. Ці результати є відображенням напрямку, в якому розвиваються сучасні суспільства, і проблем, з якими вони стикаються: старіння, зменшення

кількості економічно активного населення та високий тиск на пенсійну систему.

За цих умов очевидно, що державна політика має бути спрямована в основному на вирішення проблем літніх людей, на пошук найкращих шляхів ефективного використання їхнього потенціалу на ринку праці.

Виявлені тенденції зміни якості життя населення зумовлюють вибір пріоритетів у механізмі управління процесами його покращення.

Результати цього розділу оприлюднено у наступних публікаціях автора [69 – 72].

Список використаних джерел до розділу 2

1. Бобков В.Н., Масловский-Мстиславский П.С. Качество жизни: концепция и измерение. М.: ВЦУЖ, 1998. 215 с.
2. Жуков В.И. Что такое ИРЧП ? К вопросу о человеческом потенциале. Социологич. исследования. 1996. №6. Ч. 5 – 17.
3. Войтенкова Г.Ф. Разработка в ООН обобщающих измерителей уровня жизни и социального развития для международных сопоставлений. 1994. № 2. С. 7 – 12.
4. Національна доповідь про стан і перспективи розвитку освіти в Україні / Нац. акад. пед. наук України ; [редкол.: В. Г. Кремень (голова), В. І. Луговий (заст. голови), А. М. Гуржій (заст. голови), О. Я. Савченко (заст. голови)] ; за заг. ред. В. Г. Кременя. — Київ : Педагогічна думка, 2016. 448 с.
5. Державна служба статистики України. URL: <http://www.ukrstat.gov.ua>
6. Рейтинг стран мира по уровню образования. Гуманитарный портал: Исследования. Центр гуманитарных технологий, 2006–2021 (последняя редакция: 3.11.2021). URL: <https://gtmarket.ru/ratings/education-index>
7. Паспорт Дніпропетровської області. <https://adm.dp.gov.ua/pro-oblast/dnipropetrovshina/pasport-oblasti>
8. Методологічні пояснення: Державна служба статистики України <http://www.dnprstat.gov.ua/statinfo/nr/mp3.htm>
9. Валовой внутренний продукт (ВВП) в Украине 2021. URL: <https://index.minfin.com.ua/economy/gdp/>
10. Економічний потенціал. URL: <https://adm.dp.gov.ua/pro-oblast/dnipropetrovshina/ekonomichnij-potencial>
11. Регіональний людський розвиток: статистичний збірник. Державна служба статистики України, 2018. URL: http://www.ukrstat.gov.ua/druk/publicat/kat_u/2018/zb/09/zb_rlr2017_pdf.pdf

12. Вимірювання якості життя в Україні, Аналітична доповідь, Лібанова Е.М., Гладун О.М., Лісогор Л.С. та ін. – К.: 2013. URL: https://www.idss.org.ua/monografii/UNDP_QoL_2013_ukr.pdf
13. Витрати і ресурси домогосподарств України по кожному регіону. URL: <http://www.ukrstat.gov.ua>
14. Диференціація життєвого рівня населення Дніпропетровської області. Головне управління Державної служби статистики у Дніпропетровській області. <http://dneprstat.gov.ua/statinfo/vrd/2020/vrd5.pdf>
15. Bradford, R., Rutherford, D.L., John, A. (2002). Quality of life in young people: ratings and factor structure of the Quality of Life Profile – Adolescent. *Journal of Adolescence*, Vol. 25, No. 3, pp. 261-274
16. Khozhylo, I. et al. Local self-government in the focus of the medical reform in Ukraine: analysis of powers. URL: *Theoretical and Empirical Researches in Urban Management//TERUM*. Vol.15, Issue 2, May, 2020. URL: <http://um.ase.ro/no152/2.pdf>
17. Коулман Дж. Капитал социальный и человеческий. *Общественные науки и современность*. 2001. № 3. С. 2 – 17.
18. Демографічна ситуація у Дніпропетровській області у 2020 році. URL: http://dneprstat.gov.ua/expres/2021/02/19_02_2021/Dem_12.pdf
19. Аналіз стану та визначення тенденцій соціально-економічного розвитку Дніпропетровської області та її адміністративно-територіальних одиниць за 2014 – 2018 роки. URL: https://adm.dp.gov.ua/storage/app/media/uploaded-files/analizStanuTaviznachennjaTendenciy_2019.pdf
20. Міграційний рух населення по містах та районах Дніпропетровської області у 2020 році. URL: http://dneprstat.gov.ua/expres/2021/02/19_02_2021/MN_12.pdf
21. Населення України. Демографічні тенденції в Україні у 2002–2019 рр.: кол. моногр. за ред. О.М. Гладуна; НАН України, Ін-т демографії та соціальних досліджень імені М.В. Птухи. Київ, 2020. 174 с.

22. Державна служба статистика України URL: <http://www.ukrstat.gov.ua>.
23. Стратегія розвитку Дніпропетровської області до 2027 року. URL: <https://adm.dp.gov.ua/pro-oblast/rozvitok-regionu/strategiya-rozvitku/proekt-strategiyi-rozvitku-dnipropetrovskoyi-oblasti-na-period-do-2027-roku>
24. Характеристика стану здоров'я населення та системи охорони здоров'я. 2015 рік. Дніпропетровська область. [Монографія]. Київ, 2016 54 с.
25. Бюджети територіальних громад обласних центрів України за 2018-2021 роки: аналітичний огляд. URL: <https://centreua.org/wp-content/uploads/2021/07/Byudzhetny-terytorialnyh-gromad-oblasnyh-tsentriv-Ukrai-ny-za-2018-2021-roku.-Analitychnyy-oglyad.pdf>
26. Тюленєва Ю. В. Стан житлового забезпечення громадян в Україні. Сучасні проблеми економіки і підприємництва. № 25 (2020). URL: <http://sb-keip.kpi.ua/article/view/216985>
27. Соболь Л.В. Моніторинг якості життя населення як засіб підвищення ефективності управління територіями. Дис... к.держ.упр. 25.00.04 – місцеве самоврядування. Д. ДРІДУ НАДУ. 2011. 212 с.
28. Киричук Ю., 2009. Показник доступності житла як основний критерій ефективності державної житлової політики. *Вісник Національної академії державного управління при Президентіві України*. № 1. URL: http://nbuv.gov.ua/UJRN/Vnadu_2009_1_12.
29. Латинін М.А. Роль держави в забезпеченні соціальної безпеки загалом і регіонів зокрема. Теорія та практика державного управління і місцевого самоврядування: електр. наук. фах. вид. Херсонського національного технічного університету. голов. ред. проф. Лопушинський І.П. 2019. №1. URL: http://el-zbirn-du.at.ua/2019_1/21.pdf
30. Інформація про результати роботи органів прокуратури Дніпропетровської області та стан законності на території області у I півріччі 2020 року. URL: https://dnipr.gp.gov.ua/ua/dnepdoc.html?_m=publications&_t=rec&id=277637

31. Gina Dimian. Public services – key factor to quality of life. *Management & Marketing Challenges for the Knowledge Society (2012) Vol. 7, No. 1, pp. 151-164*. URL: <https://www.researchgate.net/publication/227430503>
32. Phillips D. (2006). *Quality of Life: Concept, Policy and Practice*, Routledge, London and New York.
33. Commission of the European Communities – COM (2004). *White Paper on services of general interest*, Communication from the Commission to the European Parliament, the Council, the European Economic and Social Committee and the Committee of the Regions, Brussels, 12.5.2004
34. Mollenkopf H. and Walker A. (ed.) (2007). Quality of Life in Old Age. International and Multi- Disciplinary Perspectives. *Social Indicators Research Series*. Vol. 31.
35. Costanza, R. et al. (2008). An Integrative Approach to Quality of Life Measurement, Research, and Policy. *S.A.P.I.E.N.S.*, available at: <http://sapiens.revues.org/169>.
36. International Living (2010). Quality of Life Index, available at: <http://internationalliving.com/2010/02/quality-of-life-2010>
37. Feldmann, B. (2008). *The Urban Audit – measuring the quality of life in European cities*, EUROSTAT, Statistics in focus, 82/2008
38. Nation Ranking (2011). *Quality of Life Index*, available at: <http://nationranking.wordpress.com/2011/03/06/2011qli>
39. United Nations (2004). *Role of human resources in revitalizing public administration*, Economic and Social Council 16/2004/3
40. Mercer Survey (2011). *Quality of living Index*, available at: <http://www.mercer.com/press-releases/quality-of-living-report-2011>
41. Boeri T. (2002). Let Social Policy Models Compete and Europe Will Win. Paper presented at a Conference hosted by the Kennedy School of Government, Harvard University. 11-12 April

42. Rose R., Newton K. (2010). *Second European Quality of Life Survey: Evaluating the quality of society and public services*. European Foundation for the Improvement of Living and Working Conditions
43. Netuveli G. and Blane D. (2008), *Quality of life in older ages*, Oxford Journals, *British Medical Bulletin*, Vol. 85, pp. 113-126
44. Bunea C. (2007). Sustainable Human Development Management and its Determining Indicators. *Management & Marketing*. №. 2. pp. 83-90
45. Organisation for Economic Co-operation and Development (2011). *Better Life Index*. available at: <http://oecdbetterlifeindex.org>
46. Rovelli R. and Bruno R. (2008), “Labor Market Policies, Institutions and Employment Rates in the EU-27”, *IZA Discussion Paper*, No. 3502
47. United Nations Development Programme (2010), *Human Development Report 2010, The Real Wealth of Nations: Pathways to Human Development*, available at: http://hdr.undp.org/en/media/HDR_2010_EN_Complete_reprint.pdf
48. Walker, A., Lowenstein, A. (2009), “European perspectives on quality of life in old age”, *European Journal of Ageing*, Vol. 6, pp. 61-66
49. Про державне прогнозування та розроблення програм економічного і соціального розвитку України : Закон України від 23 берез. 2000 р. № 1602-III. URL : <https://zakon.rada.gov.ua/laws/show/1602-14#Text>.
50. Про державні цільові програми : Закон України від 18 берез. 2004 р. № 1621-IV. URL : <https://zakon.rada.gov.ua/laws/show/1621-15#Text>.
51. Про добровільне об’єднання територіальних громад : Закон України від 05 лют. 2015 р. № 157-VIII. URL : <http://zakon0.rada.gov.ua/laws/show/157-19>.
52. Про засади внутрішньої і зовнішньої політики : Закон України від 01 лип. 2010 р. № 2411-VI. URL : <https://zakon.rada.gov.ua/laws/show/2411-17#Text>.

53. Про засади державної регіональної політики : Закон України від 05 лют. 2015 р. № 156-VIII. URL : <https://zakon.rada.gov.ua/laws/show/156-19#Text>.

54. Про затвердження Державної стратегії регіонального розвитку на період до 2020 року : постанова Кабінету Міністрів України від 06 серп. 2014 р. № 385. URL : <https://zakon.rada.gov.ua/laws/show/385-2014-%D0%BF>.

55. Про затвердження Методики формування спроможних територіальних громад : постанова Кабінету Міністрів України від 08 квіт. 2015 р. № 214. URL : <https://zakon.rada.gov.ua/laws/show/214-2015-%D0%BF>.

56. Про затвердження плану заходів з реалізації нового етапу реформування місцевого самоврядування та територіальної організації влади в Україні на 2019-2021 роки : розпорядження Кабінету Міністрів України від 23 січ. 2019 р. № 77-р. URL : <https://www.kmu.gov.ua/ua/npas/pro-zatverdzhennya-planu-zahodiv-z-realizaciyi-novogo-etapu-reformuvannya-miscevogo-samovryaduvannya-ta-teritorialnoyi-organizaciyi-vladi-v-ukrayini-na-20192021-roki>.

57. Про інформацію : Закон України від 02 жовт. 1992 р. № 2657-XII. *Відомості Верховної Ради України*. 1992. № 48. Ст. 650.

58. Про Концепцію науково-технологічного та інноваційного розвитку України : постанова Верховної Ради України від 13 лип. 1999 р. № 916-XIV. URL : <https://zakon.rada.gov.ua/laws/show/916-14#Text>.

59. Про місцеве самоврядування : Закон України від 21 трав. 1997 р. № 280 : із змінами. URL : <http://zakon.rada.gov.ua>.

60. Про місцеві державні адміністрації : Закон України від 09 квіт. 1999 р. № 586-XIV. URL: <https://zakon.rada.gov.ua/laws/show/586-14#Text>.

61. Про обласний конкурс проектів і програм розвитку місцевого самоврядування : розпорядження голови Дніпропетровської обласної ради від 07 лют. 2017 р. № 25-р. URL : <https://oblrada.dp.gov.ua/documents/rozp-general>.

62. Про органи самоорганізації населення: Закон України від 11 липня 2001 року № 2625-III. <https://zakon.rada.gov.ua/laws/show/2625-14#Text>

63. Про службу в органах місцевого самоврядування : проект Закону України. URL : <http://w1.c1.rada.gov.ua/pls/zweb2>.
64. Про співробітництво територіальних громад : Закон України від 17 черв. 2014 р. № 1508-VII. URL : <http://zakon2.rada.gov.ua>.
65. Про стимулювання розвитку регіонів : Закон України від 8 верес. 2005 р. № 2850-IV. URL : <https://zakon.rada.gov.ua/laws/show/2850-15#Text>.
66. Про Стратегію сталого розвитку «Україна-2020» : указ Президента України від 12 січ. 2015 р. № 5. *Урядовий кур'єр*. 2015. № 6.
67. Про схвалення Концепції реформування місцевого самоврядування та територіальної організації влади в Україні : розпорядження Кабінету Міністрів України від 01 квіт. 2014 р. № 333-р. URL : <http://zakon5.rada.gov.ua/laws/show/333-2014>.
68. ПРООН в Україні : офіційний сайт. URL : <https://www.ua.undp.org/content/ukraine/uk/home/ourwork/overview.html>
69. Липовська Н.А., Атаманчук П.П. Професійна підготовка державних службовців як умова реалізації професійного проекту. *Державне управління та місцеве самоврядування*. Дніпро : ДРІДУ НАДУ, 2020. Вип. 4 (47). С. 93 – 104. URL: <https://doi.org/10.33287/102073>
70. Атаманчук П.П. Емпіричний вимір якості життя. *Публічне адміністрування та національна безпека*. 2021. Вип. 11 (листопад). URL : <https://www.inter-nauka.com/issues/administration2021/11>.
71. Atamanchuk P. Formation of the system of quality of life indicators of the population at the level of the territorial community. *Danish Scientific Journal*. 2021. 54. Vol. 2. P. 45 – 49.
72. Атаманчук П. Зарубіжний досвід управління підвищенням якості життя населення. *Innovative technologies in science and practice : Abstracts of VI International Scientific and Practical Conference*. October 26 – 28, 2021, Haifa, Israel. 483 p. С. 367–370.

РОЗДІЛ 3

МЕХАНІЗМИ ПУБЛІЧНОГО УПРАВЛІННЯ ПРОЦЕСАМИ ПІДВИЩЕННЯ ЯКОСТІ ЖИТТЯ ТЕРИТОРІАЛЬНИХ ГРОМАД

Термін «механізм управління» широко використовується в літературі з теорії державного управління та менеджменту [1 – 10], хоча досі межі його вжитку чітко не визначено. Можливо, цим він і приваблює авторів наукових робіт, оскільки залишає певну свободу для авторського трактування. Найчастіше аналізований термін використовується у загальному значенні як сукупність засобів та методів управління.

«Механізм управління» виявляється цілком прийнятним та зручним також для нашого дисертаційного дослідження. Потреба в теоретичному осмисленні нової соціальної практики, що формується, з кожним роком наростає, що спонукає використовувати певні розумові конструкції. До них належить і «механізм управління».

До поняття «механізм управління» ми включаємо три елементи: 1) принципи управління, 2) функції управління та 3) методи управління. Ці елементи управління стосовно процесів підвищення якості життя населення будуть послідовно розглянуті в першому, другому та третьому підрозділах цього розділу. Робимо лише два відступи від цієї аналітичної схеми. По-перше, у першому підрозділі пропонується розглянути не тільки принципи, а й умови публічного управління процесами підвищення якості життя населення. Управління можливе за певних умов. Якщо немає цих умов, то сама постановка завдання публічного управління процесами підвищення якості життя населення виявляється передчасною і недоречною. По-друге, з функцій управління виділяється і спеціально розглядається стратегічне планування, оскільки воно відіграє основну функціональну роль в управлінні процесами підвищення якості життя населення.

3.1. Умови та принципи публічного управління процесами підвищення якості життя територіальних громад

Ставити та вирішувати завдання публічного управління процесами підвищення якості життя територіальних громад (ЯЖТГ) доречно та своєчасно за певних умов, точніше буде сказати, забезпечення цих умов. Перша умова – постійне економічне зростання. Оцінюючи його стосовно Дніпропетровської області, можна зазначити таке: останніми роками область зуміла переважно подолати негативні тенденції, які обрушили на нас шоківі реформи. За основними параметрами вона входить до п'ятірки регіонів країни з найвищим рівнем життя. При цьому три останні роки спостерігається відносно зменшення зарплати (Табл.3.1) [11]. В області вище, ніж у середньому у країні, реальне середньодушове споживання товарів та послуг. Область стійко займає чільне місце в Україні з інвестиційної привабливості. Тільки у 2018 р. в економіку Дніпропетровщини іноземними інвесторами вкладено 32,5 млн. дол. прямих інвестицій (акціонерного капіталу), це друге місце (після м. Києва) серед регіонів України, питома вага регіону становила 11,1 % [11].

Друга важлива умова – сприятлива соціально-політична ситуація. Найважливішими її характеристиками є: стабільність, конструктивна взаємодія державної влади з інститутами громадянського суспільства, а також відсутність соціально-політичної напруги.

Третя умова – оздоровлення морально-психологічного клімату у регіоні, покращення соціального самопочуття населення. Люди поступово долають тягар соціальної втоми, викликаний болючим реформуванням, впевненіше дивляться у завтрашній день. Соціологічне дослідження, проведене в межах розробки Стратегії розвитку Дніпропетровської області до 2027 р. показують, що в цілому умови життя жителі області оцінюють позитивно. Підтвердженням цього є розподіл відповідей на запитання: «Яким із нижче запропонованих тверджень Ви б охарактеризували рівень життя у Вашій громаді» (Рис.3.1.):



Рис. 3.1. Відповіді респондентів на питання: „Яким із нижче запропонованих тверджень Ви б охарактеризували рівень життя у Вашій громаді?“

Майже 40% опитаних відчуває себе комфортно у місці проживання і тільки 4% готові виїхати з області при найменшій можливості. Оптимістичність цього висновку знижується тим, що кожен четвертий відзначає, що вимушений тут жити і тільки 13% хочуть, щоб тут жили їх діти.

Можливо, це пов'язано з низьким рівнем якості надання публічних послуг, який респондентам пропонувалося оцінити за 5-бальною шкалою. У цілому, рівень оцінки коливається від 3,61 балів – послуги теле- та інтернет зв'язку, комунікації – до 2,46 – стан доріг [12].

І ще одна умова – підтримка з боку органів регіональної влади. Переходячи до характеристики принципів управління процесами підвищення ЯЖТГ слід попередньо зазначити, що ми не ставимо завдання дати вичерпне уявлення про всі можливі принципи кожен з них окремо. Наше завдання – виділити та розглянути ті принципи, які вже зараз можуть і мають стати орієнтирами в публічному управлінні процесами покращення ЯЖТГ.

Серед них слід виділити перш за все принцип єдності соціальної та економічної політики. Важливо подолати односторонні підходи до соціальної сфери. Занадто часто при розгляді економічних реформ соціальна сфера

Таблиця 3.1

Темп зростання/зниження номінальної та індекс реальної заробітної плати (%) [11]

	Номінальна заробітна плата		Реальна заробітна плата	
	до попереднього року	грудень до грудня попереднього року	до попереднього року	грудень до грудня попереднього року
2002	118,4	116,9	114,0	112,8
2003	120,2	126,7	110,9	115,8
2004	126,7	125,3	123,3	117,2
2005	137,0	142,7	122,4	132,3
2006	124,7	120,3	113,1	100,1
2007	127,8	125,1	106,4	107,3
2008	128,9	115,1	102,3	92,0
2009	104,6	115,3	89,1	102,0
2010	123,3	121,7	112,8	111,8
2011	117,8	115,4	108,7	110,5
2012	112,5	110,5	112,0	111,1
2013	106,3	104,7	106,7	104,3
2014	109,1	113,5	97,1	88,5
2015	119,9	124,2	78,8	86,4
2016	116,2	118,4	102,3	105,7
2017	136,7	139,5	119,1	123,4
2018	127,7	123,5	115,8	113,1
2019	121,3	118,6	113,0	114,3
2020	108,6	108,9	106,2	104,3

Примітка. Дані до 2009 року включно наведено по підприємствах, установах, організаціях та їхніх відокремлених підрозділах, крім статистично малих підприємств, починаючи з 2010 року – по підприємствах, установах, організаціях та їхніх відокремлених підрозділах із кількістю найманих працівників 10 і більше осіб.

оцінювалася і оцінюється як пасивний елемент, який обмежує швидкість та розмах перетворень. Соціальна політика багато в чому визначає дуже багато сторін нашого буття і в тому числі ситуацію з пропозицією робочої сили, з кваліфікаційними характеристиками робочої сили, з міграційними настроями населення, з репродуктивною поведінкою населення та демографічною ситуацією. Без «підтримки» із соціального боку неможливе нормальне відтворення суспільного продукту. Рівень соціальних гарантій залежить від економіки, а й формує економічні можливості (так як це не лише соціальна допомога, а й соціальна підтримка інтелектуального та трудового потенціалу країни) [13].

У ринкових умовах актуалізується значення принципу балансу економічної ефективності та соціального захисту населення. Міцність регіональної влади багато в чому визначається здатністю захищати інтереси своїх громадян, утримувати баланс суспільних сил та забезпечувати прогресивний розвиток громадянських, демократичних, самоврядних тенденцій територіальних громад. І зусилля органів місцевого самоврядування мають бути спрямовані насамперед на зняття соціальної напруги, запобігання соціальним катастрофам, ризиковим ситуаціям, техногенним катастрофам і т.п., і, отже, на досягнення головної мети – підвищення якості життя громадян.

Позитивний досвід соціального захисту напрацьовано у територіальних громадах Дніпропетровської області. У Дніпропетровській області найбільша кількість територіальних центрів соціального обслуговування (надання соціальних послуг): з 2014 по 2016 роки – 51 центр, у 2018 році – 53. Із загальної кількості територіальних центрів 29 – створено у містах, 24 – у сільській місцевості (у тому числі 7 функціонує в ОТГ). У центрах обслуговуються громадяни, які виявлені та які перебували на обліку у зв'язку зі складними життєвими обставинами і потребували надання соціальних послуг, у 2014 році це 80557 осіб; у 2015 році – 81463 особи; у 2016 році – 82114 осіб, у 2017 році – 77874 особи і 2018 році – 74591 особа.

У Дніпропетровській області діє 6 центрів обліку бездомних громадян в яких можна отримати соціальні послуги та посвідчення про взяття на облік. У 2014 – 2015 роках центри всім виявленим бездомним надали соціальні послуги та видали посвідчення, у 2016 – 2017 роках звернень від бездомних до центрів щодо соціальної допомоги було більше ніж виявлених осіб.

Крім центрів обліку бездомних громадян, у Дніпропетровській області діють 18 будинків-інтернатів для громадян похилого віку, осіб з інвалідністю та дітей з інвалідністю. При збереженні планової ємності та площі будівель закладів кількість мешканців становила: на кінець 2014 року – 3961 особи; на кінець 2015 року – 3907 осіб; на кінець 2016 року – 3899 осіб; у 2017 році – 3939 осіб; у 2018 році – 3882 особи.

Управління процесами поліпшення ЯЖТГ передбачає введення системи соціальних стандартів та оцінку її результатів з урахуванням досягнення/недосягнення цих стандартів. Соціальна стандартизація – це, по-перше, визначення всього обсягу послуг, які надаються, із зазначенням джерел фінансування цих послуг. По-друге, налагодження системи міжбюджетних розрахунків.

На сьогодні ведеться активна робота у сфері підвищення соціальних стандартів. Статтею 7 Закону України „Про Державний бюджет України на 2021 рік” (далі – Закон) встановлено у 2021 році прожитковий мінімум на одну особу в розрахунку на місяць у розмірі з 1 січня 2021 року – 2 189 гривень, з 1 липня – 2 294 гривні, з 1 грудня – 2 393 гривні, а для основних соціальних і демографічних груп населення: дітей віком до 6 років: з 1 січня 2021 року – 1 921 гривня, з 1 липня – 2 013 гривень, з 1 грудня – 2 100 гривень; дітей віком від 6 до 18 років: з 1 січня 2021 року – 2395 гривень, з 1 липня – 2 510 гривень, з 1 грудня – 2 618 гривня; працездатних осіб: з 1 січня 2021 року – 2270 гривень, з 1 липня – 2379 гривень, з 1 грудня – 2481 гривня; осіб, які втратили працездатність: з 1 січня 2021 року – 1769 гривень, з 1 липня – 1854 гривні, з 1 грудня – 1934 гривні [14].

Разом з тим, впровадження соціальних стандартів стримується невпевненістю у можливості їх ресурсного забезпечення, неготовністю керівників регіонів і територіальних утворень брати на себе відповідальність за забезпечення умов їх виконання.

Управління процесами поліпшення ЯЖТГ засноване також на принципі соціальної самореалізації, який орієнтує на розвиток потреб людей у самореалізації, творчому пошуку, на сприяння їм у здійсненні їхніх життєвих програм, у прагненні до вищого рівня територіального та духовного добробуту.

Актуальність проблеми соціальної самореалізації підтверджується даними соціологічних досліджень, проведених автором у трудових колективах м. Дніпра. Абсолютна більшість опитаних (80-85%) потребує самореалізації. У той же час, майже четверта частина респондентів (23,3%) заявляє про те, що нинішня робота нижча за рівень їх здібностей, можливостей. Причому, відчуття недостатності використання свого трудового потенціалу найбільш сильно проявляється у респондентів віком від 20 до 30 років. Кожен восьмий із опитаних вважає, що йому не вдається працювати на повну міру сил. Середній показник використання трудового потенціалу опитаних становить 89,5% (Опитування проводилось у квітні 2021 р., за цільовою вибірковою сукупністю, N= 400).

Однією з найсприятливіших сфер соціальної самореалізації людей є підприємництво, малий бізнес. За даними платформи Opendatabot, з березня 2020 року по березень 2021 року в Україні закрилося 215,3 тис. фізосіб-підприємців (ФОП). Це майже на 50 тис закритих бізнесів більше, ніж в аналогічні місяці 2019-2020 років.

Найбільше підприємств закрилося у сферах складського господарства і транспорту (майже 11 тис), оптової торгівлі (5,6 тис), телерадіомовлення (2,69 тис).

Кількість людей, які вирішили відкрити ФОП під час карантину, становила 240,9 тис, що на 5 тис менше, ніж в аналогічні місяці до карантину.

Найбільше нових ФОПів відкрилося у сфері програмування (понад 30 тис), надання інформаційних (6,39 тис) та інших індивідуальних послуг (5,44 тис). Також активно відкривалися ФОПи у сфері доставки та охорони здоров'я [15].

Використання комплексу заходів економічної, адміністративної та моральної підтримки дозволило захистити економічний устрій, з одного боку, від контролю кримінальних структур, а з іншого, від чиновницького свавілля, і створити нормальні умови для його розвитку. Відкритий та чесний діалог влади та підприємців дає свої позитивні результати. Малий бізнес стає потужним фактором соціальної стабільності суспільства, носієм нової етики ділових відносин, привабливою сферою для докладання сил молодих енергійних людей.

Соціальна політика, орієнтована на поліпшення якості життя населення, і передбачувані нею конкретні дії мають диференціюватися з урахуванням окремих категорій населення та галузей народного господарства. Необхідність диференційованого підходу стає особливо очевидною стосовно наданої державою соціальної допомоги населенню, системи оплати праці. Так, все більше нарікань визидіє діюча в установах бюджетної сфери Єдина тарифна сітка (ЄТС). Відповідно до постанови Кабінету Міністрів України від 20.01.2021 № 29 «Деякі питання оплати праці працівників установ, закладів та організацій окремих галузей бюджетної сфери» з 1 січня 2021 року посадові оклади (тарифні ставки) працівника 1 тарифного розряду складає 2670 гривень, з 1 грудня 2021 року – 2893 гривні [16]. Зняти ці нарікання і, відповідно, підвищити ефективність оплати праці можливо за допомогою переведення ЄТС «в рекомендаційний режим», як це, втім, записано в урядових документах : «Керівникам установ, закладів та організацій окремих

галузей бюджетної сфери необхідно забезпечити диференціацію заробітної плати працівників, які отримують заробітну плату на рівні мінімальної у межах фонду оплати праці, шляхом встановлення доплат, надбавок, премій з урахуванням складності, відповідальності та умов виконуваної роботи, кваліфікації працівника, результатів його роботи» [16].

Диференційований підхід до задоволення актуальних потреб окремих категорій населення, отже, поліпшення якості їхнього життя передбачено в регіональній (обласній) Стратегії розвитку [12]. Так, зокрема, передбачені заходи щодо додаткової соціально-економічної підтримки та соціальної адаптації внутрішньо переміщених осіб, спрямовані на забезпечення дотримання рівних прав ВПО і місцевих жителів, допомога ВПО у будівництві на новому місці проживання, профілактики та вирішення конфліктів між ВПО та місцевим населенням.

Принцип диференційованого підходу поєднується із ще одним принципом – адресністю соціальної підтримки. Адресність соціальної підтримки – це надання соціальної допомоги лише тим домогосподарствам, фактичні доходи або споживання яких перебувають нижче прожиткового мінімуму. Основна ідея цього підходу полягає у захисті соціально вразливих домогосподарств, які не в змозі самостійно вирішити свої матеріальні проблеми.

Механізм адресної соціальної підтримки (допомоги) включає:

- надання допомоги не категоріям населення, а окремим громадянам чи сім'ям;
- підставою для надання допомоги є наявність середньодушового доходу нижче межі прожиткового мінімуму;
- відповідальність одержувача соціальної допомоги за достовірність поданих документів та відомостей;
- наявність системи виявлення та обліку незаможних громадян;
- проведення перевірок потреби, обстежень стану малозаможних сімей

та самотніх громадян;

- ефективність надання адресної соціальної допомоги багато в чому забезпечується вирішенням проблеми відповідності видаткових повноважень і дохідної бази місцевих бюджетів.

Диференційований підхід до покращення ЯЖТГ виражається також у принципі соціального вирівнювання міських територій. Завдання адміністрації міста – забезпечити цивілізовані умови проживання на всій його території, «стирання меж» між центром та околицями.

Управління процесами покращення якості життя населення здійснюється, зазвичай, з урахуванням програмно-цільового принципу. Цей принцип вимагає, по-перше, науково-обґрунтованої постановки цілей управління; по-друге, у розробці комплексу заходів щодо досягнення поставлених цілей; по-третє, у координації дій усіх виконавців; по-четверте, у комплексному ресурсному забезпеченні програмних цілей [17-20].

Програмно-цільовий принцип широко використовується в управлінні процесами покращення ЯЖТГ у Дніпропетровській області, зокрема, в обласному центрі.

У Дніпрі діє кілька десятків цільових програм державного, регіонального та муніципального рівнів, спрямованих на покращення якості життя населення. Так, у сфері зайнятості населення реалізуються цільові програми розвитку людських ресурсів, розвитку профорієнтаційної роботи, сприяння зайнятості молоді, сприяння зайнятості жінок, сприяння зайнятості інвалідів та інші програми. У сфері охорони здоров'я населення діють програми «Поліпшення якості надання медичної допомоги», «Профілактика та боротьба із соціально-значущими захворюваннями», «Надання стоматологічної допомоги» тощо. У Дніпрі реалізуються:

- Міська цільова програма «Бюджет участі у м. Дніпрі на 2021–2025 рр.»;
- Програма сприяння у наданні фінансової підтримки ОСББ, ЖБК і

власника одно- та двоквартирних житлових будинків у м. Дніпрі на впровадження енергоефективних заходів «Енергоефективна оселя» на 2018-2022 рр.;

– Міська програма муніципального розвитку м. Дніпра на 2017-2021 рр.

Головною метою відповідних Програм є використання нових підходів та технологій для поліпшення якості життя мешканців м. Дніпра; вирішення проблем територіальної громади; розвиток міської інфраструктури; сприяння громадської активності та заохочення громадян до участі у процесах розвитку міста за допомогою новітніх технологій; підвищення інноваційної культури та висвітлення її здобутків у публічному просторі; підвищення енергоефективності будівель бюджетних закладів та установ соціально-культурної сфери міста внаслідок упровадження інвестиційних проектів з енергозбереження та енергоефективності [21].

Складається певний технологічний алгоритм розробки цільових програм, що включає: 1) характеристику проблеми, що підлягає вирішенню на програмній основі; 2) формування цілей та завдань програми; 3) визначення принципів формування та реалізації програми; 4) встановлення термінів (етапів) реалізації програми; 5) оцінка очікуваних ефектів, 6) визначення механізму управління програмою, 7) формування структури програми [17-20].

Механізм управління будь-якою цільовою програмою обов'язково включає ресурсний блок і, як правило, цих ресурсів не вистачає. У цьому набуває важливого значення принцип раціонального використання ресурсів. Сьогодні у соціальній сфері України проявляється невідповідність ресурсів потребам, що актуалізує завдання активного пошуку додаткових ресурсів та шляхів їх нарощування. Разом з тим, зауважимо, що невідповідність ресурсів потребам обумовлено певною мірою неефективністю їх використання, нечіткістю визначення пріоритетних цілей. Це видно, зокрема, на прикладі чинної системи пільг і виплат. У нашій країні право на пільги має понад третина населення країни [16]. Сучасні методики дозволяють визначити

ефективність цих витрат з точки зору того, чи дійсно вони надходили найбіднішим і потребуючим верствам населення. Так ось у нас ці верстви отримують приблизно 18-20% загальної суми соціальних пільг і виплат. Типова цифра для розвинутих країн – 45-55%.

Багато фактів говорять про абсолютно нераціональне з будь-якої точки зору використання цих ресурсів у соціальній сфері.

Наприклад, щоразу вимоги для отримання субсидій стають все жорсткішими і складнішими. Тобто, все робиться для того, аби тих, хто отримує субсидії, було менше. Є офіційна статистика: якщо станом на грудень 2017 р. майже 7 мільйонів українських домогосподарств мали субсидії, то у 2021 р. року їх поменшало до 3 мільйонів. Таке скорочення відбулося, переважно, за рахунок заробітчан. Адже, за однією з умов, родина втрачає право на субсидію, якщо упродовж 60 діб хтось із її членів не сплачує ЄСВ (якщо він офіційно не оформлений як безробітний). А люди, котрі тимчасово або постійно працюють за кордоном, єдиного соціального внеску, зазвичай, не платять. При цьому держава мала б навпаки бути вдячною заробітчанами, які щороку переказують в Україну понад \$10 млрд, що підтримує наші економіку й валюту більше, аніж кредити від міжнародних фінансових інституцій.

Те ж стосується й окремих пенсіонерів та інших людей з невеликими доходами, котрі отримали у спадок розпайовані земельні наділи. Насправді ця земля може не приносити їм жодного прибутку. Тим не менше, формально цю родину позбавляють права на субсидію [22].

У 2019 р. субсидії на оплату житлово-комунальних послуг призначено 46,8 тис. домогосподарств міста на загальну суму 16,6 млн.грн.

Середній розмір допомоги цього виду у грудні 2019р. склав 638 грн (у попередньому місяці – 416 грн), отримали її 42,5 тис. домогосподарств міста.

Крім того, упродовж 2019р. 114 домогосподарствам було призначено субсидії на придбання скрапленого газу, твердого та рідкого пічного побутового палива на загальну суму 391,8 тис.грн.

Середній розмір такої допомоги у грудні 2019р. дорівнював 3425 грн (у попередньому місяці – 3644 грн).

Сума зазначених субсидій, отриманих у 2019р. домогосподарствами міста, становила 448,3 тис.грн.[23].

Успішне вирішення соціальних проблем території, поліпшення ЯЖТГ передбачає активне партнерство між органами місцевого самоврядування, інститутами громадянського суспільства та господарюючими суб'єктами. Принцип соціального партнерства означає, зокрема, що всі підприємства тією чи іншою мірою зацікавлені у розвитку території, а місцеві громади – у стабільно працюючих підприємствах, наявності робочих місць, допомоги у соціальному облаштуванні територіального утворення.

Предметом соціального партнерства є, перш за все, підвищення значимості колективних договорів у регулюванні соціально-трудоких відносин. Керівництво міста домагається їх укладання усіма підприємствами. При цьому запропоновано включати до колективних договорів зобов'язання щодо:

- індексації заробітної плати з урахуванням інфляції, її зростання у відповідності з кінцевими результатами;
- укладення на користь працівників (всіх або певної їх категорії: матерів, які мають неповнолітніх дітей, найбільш схильних до ризику профзахворювання тощо) договорів добровільного медичного страхування;
- недопущення зниження оплати праці нижче прожиткового мінімуму та середньої заробітної плати по області.

Упродовж грудня 2019р. загальна сума заборгованості з виплати заробітної плати працівникам підприємств, установ та організацій міста

збільшилась на 4,8%, або на 10,8 млн.грн, і на 1 січня 2020р. становила 235,2 млн.грн.

У загальній сумі нарахованої, але не сплаченої заробітної плати, 205,2 млн.грн (87,3%) складають кошти, котрі належить виплатити персоналу економічно активних підприємств, 30 млн.грн (12,7%) – підприємств, які знаходяться на різних стадіях відновлення платоспроможності боржника [18].

Адміністрація міста підтримує тісні контакти з підприємствами, спонукаючи їх до активної участі у вирішенні місцевих проблем, підвищення якості життя населення.

Управління процесами покращення ЯЖТГ передбачає інформаційний супровід ходу реорганізації соціальних програм. Принцип гласності вимагає у разі проведення моніторингу реалізації програм. Під час проведення такого моніторингу необхідно використовувати індекс розвитку людського потенціалу, розроблений та застосовуваний Програмою розвитку ООН для оцінки розвитку окремих країн.

З гласністю процесу реалізації програм поліпшення ЯЖТГ тісно пов'язаний також компаративно-змагальний принцип [24].

Компаративно-змагальний принцип доповнюється принципом зворотного зв'язку. Англійський соціолог П. Геддс ще в 1915 р. у своїй роботі «Міста в процесі еволюції» сформулював два істотні принципи зворотного зв'язку в ході вироблення рішень, що стосуються міського розвитку: а) принцип подвійного інформування («фахівці інформують громадян про цілі планів, що розробляються, міського розвитку – жителі міст інформують фахівців про умови життя в містах та про свої запити») та б) принцип взаємодії у проектуванні («фахівці розробляють базові варіанти проекту – жителі оцінюють ці варіанти і висувають альтернативні пропозиції»). Зрозуміло, що у цьому випадку передбачається право громадян брати участь у формуванні їх життєвого середовища, захищаючи таким чином свої нагальні інтереси від

свавілля влади та капіталу, мимовільними посібниками яких стають фахівці, які працюють на замовлення. Ясно, що в цьому випадку малося на увазі право громадян брати участь у формуванні їх життєвого середовища, захищаючи таким чином свої насущні інтереси від свавілля влади і капіталу, мимовільними пособниками яких стають фахівці, що працюють на замовлення. Нині це право визнано і регламентується законодавчими актами більш ніж 30 країн – членів ООН [37].

І ще один принцип управління процесами поліпшення ЯЖТГ – це принцип науково-методичного супроводу розробки та реалізації соціальних програм [38].

Формування, коригування та реалізація конкретних заходів, спрямованих на підвищення якості життя населення, передбачає постійне науково-методичне забезпечення і супровід цього процесу. Значущість наукового забезпечення зростає ще більше, в зв'язку з відсутністю в країні досвіду діяльності органів влади в цьому напрямку. Наукові дослідження якості життя населення міст рідкісні, а їх результати тиражуються в обмеженій кількості примірників. Епізодично проводяться місцевими вченими наукові дослідження соціально-економічного характеру не часто спрямовані на сприяння діяльності регіональних і місцевих органів управління. Такий стан мало сприяє ефективності діяльності органів влади. Наявність науково-дослідних установ соціально-економічного профілю, рівень розвитку вищої школи дозволяють, на нашу думку, сформувати групу кваліфікованих дослідників для повсякденного науково-методичного супроводу діяльності адміністрацій регіонів з підвищення якості життя населення.

Отже, нами виділені і відзначені 14 принципів управління процесами підвищення якості життя населення, дотримання яких є важливою гарантією його ефективності. Для наочності представимо їх схематично (див. рис. 3.2).



Рис. 3.2. Принципи управління процесами підвищення якості життя населення

Принципи – це лише одна із складових механізму управління процесами покращення якості життя населення. Друга складова – функції управління, у ряді яких основне місце займає стратегічне планування.

3.2. Розробка стратегічного плану підвищення якості життя територіальних громад

На передній план діяльності організацій у ринкових умовах висувається стратегічне управління, планування, націлене на випереджаючу її адаптацію до мінливого середовища [39].

«Стратегічне планування являє собою набір дій і рішень, що їх керує, які ведуть до розробки специфічних стратегій, призначених для того, щоб допомогти організації досягти цих цілей». Мета стратегічного планування – забезпечити нововведення та зміни в організації достатнього ступеня [40].

Щодо управління процесами підвищення якості життя стратегічний план покликаний:

- виявити сучасний стан та можливу майбутню якість життя громади та за допомогою організованого процесу обговорення відповідним чином задати орієнтири для місцевої влади та всіх інших організацій, що діють у сфері соціально-економічного розвитку;
- стимулювати відкритий діалог та співпрацю місцевої влади з

представниками підприємництва та всіма громадськими силами громади у справі ініціювання та реалізації довгострокових масштабних проєктів соціально-економічного розвитку для підвищення якості життя [41];

- зміцнити імідж громади та репутацію місцевої влади як відкритих для діалогу та співпраці.

Стратегія має індикативне значення, вона вказує напрями, допомагає зорієнтуватися підприємцям та інвесторам. У створенні та реалізації цієї стратегії міська влада відіграє роль ініціатора та каталізатора.

Для адміністрації стратегія – це план дій, для міської економіки та громадськості – це орієнтир при прийнятті рішень, це – контекст широких економічних дискусій, що допомагають зміцнити місцевий патріотизм та підтримати тонус економіки [42].

Базовими засадами розробки стратегічного плану є:

- поєднання глибокого професіоналізму в його розробці з широким обговоренням громадою;
- використання процесу роботи над планом для активізації підприємницької ініціативи та підтримки місцевого патріотизму;
- створення механізму трансформації стратегії на конкретні програми, проєкти та поточні плани заходів [43].

Стратегія готується на базі широких консультацій як з різними комітетами всередині місцевої адміністрації, так і з зовнішніми організаціями. Сама система консультацій та обговорень у процесі підготовки стратегії є особливою цінністю, оскільки служить досягненню цілей розробки стратегії.

При розробці стратегічного плану та його виконанні важливо враховувати особливості управління розвитком територій. Найважливіше їх у тому, що управлінські впливи носять опосередкований характер. Місцева адміністрація, як правило, не в змозі безпосередньо впливати на економічні суб'єкти, але може створити умови, які залучать нових економічних агентів, які, у свою чергу, створять нові робочі місця та впливають на економічний розвиток громади [26 - 31].

Усі можливі види впливу місцевої адміністрації на економічний розвиток можна поділити, на наш погляд, на три групи.

1. Формування в громаді сприятливих загальних умов для розвитку ділової активності (ринкової інфраструктури, наявність землі і відповідних прав на неї для розвитку нових видів економічної активності, розвинені транспорт, зв'язок, господарство та ін.).

2. Регулювання ділової активності (формування спонукальних мотивів підприємців з метою прийняття ними необхідних для громади рішень, що досягається, зокрема, шляхом зменшення місцевих податків або наданням дешевого капіталу за допомогою таких інструментів як позики, субсидії, гарантії). Стратегія податкового впливу піддається справедливій критиці у країнах. Вона ефективна тоді, коли влада має докладну інформацію про стан того чи іншого бізнесу та про фактори, що впливають на прийняття стратегічних рішень. Особливий податковий режим для нових інвестиційних проектів у сучасних українських умовах дозволяє досягти дуже значних результатів.

3. Пряма кооперація адміністрації громади та бізнесу у вигляді змішаних компаній. Перекіс у бік приватних інтересів можна уникнути докладним та обґрунтованим процесом планування, ефективним контролем та авторитетним керівництвом з боку місцевої адміністрації. За минулі роки відбулися якісні зміни в економічних та фінансових ресурсах органів управління громадою. Зі сфери прямого управління органів місцевого самоврядування практично випали суб'єкти господарювання, насамперед приватизовані промислові підприємства, підприємства сфери послуг, торгівлі та ін. У той же час до традиційних ресурсів (трудових, культурно-рекреаційних, фінансових та ін.) додалися ті їхні види, які в умовах колишніх економічних відносин або в принципі не могли бути використані, або використовувалися вкрай неефективно. До них, зокрема, належать:

- земля, будівлі та споруди;
- комунальна інфраструктура, міський транспорт та зв'язок;

- податкові та організаційні умови ведення бізнесу;
- безпека бізнесу та особистості;
- наявність стратегічного плану розвитку та інформаційні послуги для інвесторів та ін.

До умов формування сприятливого клімату у розвиток ділової активності слід віднести ринкову інфраструктуру, наявність землі та відповідних прав її у розвитку нових видів економічної активності, дороги, розвинений транспорт, зв'язок, офісне господарство тощо.

Особливий податковий режим для нових інвестиційних проєктів дозволяє досягти дуже значних результатів [32]. Дніпропетровська область посідає друге місце у країні за інвестиційною привабливістю після м. Києва (87 балів), що може стати вагомим важелем соціально-економічного розвитку за умови реалізації таких можливостей: пріоритетна державна підтримка розвитку малого бізнесу та наукомістких галузей економіки, комерціалізація освоєння космосу; широке впровадження в Україні європейських технологій поводження з ТППВ та зеленої енергетики; підвищення інтересу іноземних інвесторів до прикладних галузей науки [12].

До регулюючих впливів адміністрації належить встановлення правил користування землею. Наприклад, у 90-ті роки у вітчизняній практиці організації житлового будівництва стало правилом будівництво «з навантаженням», коли приватний інвестор отримує право на будівництво (або капітальний ремонт будівлі) лише в тому випадку, якщо він погоджується певну частку готового житла передати міській владі, а також за умов відновлення чи розширення загальноміських мереж та комунікацій.

Виділення відповідних зон використання землі для житлового будівництва, для торгівлі та бізнес-центрів, для промислового використання впливає на приватних інвесторів, які планують розвиток своєї ділової активності. При плануванні та здійсненні того чи іншого будівництва можна змінювати звичайні правила забудови, тим самим надавати конкретні пільги або вивільняти кошти під ті чи інші програми.

Для здійснення великих проєктів розвитку громад корисна пряма кооперація адміністрації регіону та бізнесу. У ряді випадків для координації діяльності у межах одного проєкту створюється змішана компанія. Щоб уникнути непотрібного перекосу у бік приватних інтересів, така кооперація повинна супроводжуватися докладним та обґрунтованим процесом планування, досить ефективним контролем та наявністю авторитетного та впливового керівництва з боку місцевої адміністрації.

Загальносвітовою тенденцією останніх років стало зростання кількості організацій неурядового, недержавного характеру, залучених до вирішення проблем розвитку міст. Як правило, це неприбуткові організації, які можуть надавати допомогу приватному бізнесу, сприяти його розвитку. До таких організацій можна віднести місцеві спілки промисловців та підприємців, торгово-промислові палати, спеціалізовані агенції з розвитку чи маркетингу регіону. Кооперація адміністрації з такими організаціями приносить користь регіону загалом [33].

Забезпечуючи процес розвитку громади, керівники місцевої адміністрації часом діють як посередники, як «творці коаліції», як помічники реальних дійових осіб – керівників найбільших підприємств та роботодавців регіону. У такій кооперації з керівниками підприємств місцева адміністрація може ефективніше вирішувати питання навчання персоналу, розвитку інфраструктури, стимулювання малого та середнього бізнесу.

Конструктивне співробітництво місцевої адміністрації та економічних структур на перспективу оформляється і закріплюється за допомогою розробки економічної стратегії, яка є описом того, якою хотілося б бачити економіку громади в майбутньому і яким чином адміністрація громади може позитивно впливати на розвиток міської ринкової економіки, що поєднує всі форми власності. Вона необхідна як самій місцевій адміністрації для узгодження дій окремих комітетів та вибору пріоритетних напрямів розподілу коштів, так і для господарюючих суб'єктів громади та зовнішніх інвесторів, що приймають

рішення про свій розвиток на перспективу та висувають довгострокові проекти.

У сучасних умовах розвитку вимагають нового осмислення такі фактори підвищення ефективності економічного розвитку громади, як:

- інституційні перетворення;
- регіональна структурна політика;
- залучення вітчизняного та іноземного капіталу;
- реструктуризація підприємств;
- збільшення здатності населення генерувати та сприймати нововведення [34].

Чинники економічного зростання можуть бути внутрішніми або зовнішніми по відношенню до громади. Зовнішніми факторами економічного розвитку є загальні економічні умови: курс національної валюти, митні тарифи, інфляція, податки, міжбюджетні відносини, урядові субсидії, інвестиції, включаючи іноземні [35].

Внутрішні фактори економічного розвитку ґрунтуються на розвитку місцевих ресурсів: робоча сила, інфраструктура транспорту та зв'язку, доступність вільних виробничих потужностей, офісних приміщень [36].

Оцінка зовнішніх факторів – одна з основних складових стратегічного планування. Сьогоднішні зміни у зовнішньому світі змушують звернути на зовнішнє середовище ще більшу увагу, ніж будь-коли. Як пише Е. Елбінг: «Зовнішнє оточення організації дедалі більше стає джерелом проблем для сучасних керівників. По суті, керівники найважливіших для суспільства організацій – ділових, освітніх, державних – під впливом недавніх подій у світі були змушені зосередити увагу на середовищі, що швидко змінюється та його впливах на внутрішню будову організації» [37]. Стратегічний план має враховувати вертикальні зв'язки із вищими рівнями влади, і горизонтальні – із сусідніми спільнотами. Також важливо знати та враховувати такі особливості зовнішнього середовища, як взаємопов'язаність факторів,

складність, рухливість, невизначеність. Взаємопов'язаність чинників – це рівень сили, з якою зміна одного чинника впливає на інші чинники. Під складністю докільля розуміється кількість чинників, на які організація має реагувати, і навіть рівень варіативності кожного фактору [38]. Рухливість середовища – це швидкість, з якою відбуваються зміни в оточенні організації. Багато дослідників вказують на те, що оточення сучасних організацій змінюється з наростаючою швидкістю [39]. Невизначеність зовнішнього середовища є функцією кількості інформації, яку має організація (або особа) з приводу конкретного фактору, а також функцією впевненості в цій інформації [40].

У процесі аналізу розвитку громади виділяються сприятливі та несприятливі фактори розвитку (географічні, екологічні, демографічні, ресурсні, історичні та ін.). Проводиться системний аналіз можливостей та загроз зовнішнього соціально-економічного середовища [26].

За допомогою кількісного та якісного аналізу економічного, соціального, екологічного та інституційного зовнішнього середовища, в якому діють економічні агенти, уточнюються та оцінюються зовнішні ресурси, які можна залучити для економічного розвитку громади (фінансові, людські, природні, інституційні). Аналізуються ключові соціально-економічні параметри зовнішнього середовища (динаміка ВРП, інвестиційний клімат, різноманітні ризики, інфляція, перспективи економічного зростання), проводяться порівняльний аналіз економічного розвитку аналогічних регіонів і виявляються зовнішні фактори регіонального розвитку [44].

Вищевикладене дозволяє визначити якісну відмінність м. Дніпро від багатьох інших міст України та Дніпропетровської області в цілому. Проведений аналіз показав, що в соціально-економічному плані місто вступило на шлях постіндустріального розвитку, що характеризується тим, що основними галузями, на яких базується економічний розвиток, стають галузі нематеріального виробництва: освіта, охорона здоров'я, наука, торгівля, фінанси, страхування тощо. Сучасний Дніпро – це багатофункціональний

обласний і промисловий центр, важливий транспортний вузол міжобласного значення, центр міської агломерації. Чисельність населення міста – 1 000 576 осіб (на 01.01.2019 р.), густота населення – 2 446,2 осіб на 1 кв. км (на 01.01.2018 р.). Територія міста – 405 кв. км, у т. ч. забудованої частини – 55 %, ландшафтно-рекреаційних територій – 30 %, водних та інших поверхонь – 15 %. Дніпро розташований на перехресті всіх видів шляхів сполучення: водних, залізничних, автомобільних, повітряних і наявності необхідної інфраструктури, що дає можливість здійснювати значні обсяги перевезень пасажирів та вантажів. Тут є два залізничних вокзали і потужний залізничний вантажний вузол, міжнародний аеропорт, здатний приймати найсучасніші літаки, річковий порт, у який заходять кораблі типу «ріка-море», автобусний вокзал [19].

У той же час місто має складну екологічну ситуацію з екологічними проблемами техногенного та природного характеру. На його території розташовані підприємства металургії, хімічної промисловості, машинобудування, виробництва будівельних матеріалів тощо, виробнича діяльність яких є головним чинником негативного впливу на навколишнє середовище, насамперед на стан атмосферного повітря [19].

Протягом усієї історії Дніпро формувався й розвивався як місце зосередження базових галузей важкої промисловості – металургійної, машинобудівної та хімічної і вже майже століття зберігає визнання як центр металургії. Частка міста у загально регіональних обсягах промислового виробництва становить 28 % (2018 р.). У місті розвинуто також виробництво харчової продукції. Набула розвитку і легка промисловість, яка має потужний потенціал із випуску швейних і трикотажних виробів, взуття [19].

Інфраструктура міста, що існує і розвивається, цілком здатна прийняти нові види бізнесу і нових людей, швидко і ефективно пристосуватися до нових умов, що і визначає потенціал постіндустріального розвитку. Продовжуючи характеристику внутрішнього та зовнішнього середовища розвитку м.Дніпро,

зазначимо, що він є великим залізничним та автотранспортним вузлом України.

За низкою таких характеристик, як клімат, структура та щільність населення, транспортний зв'язок між районами та великими населеними пунктами область досить близька до держав Центральної Європи.

Об'єктивно сприятливі умови для сільськогосподарського виробництва, транспортна доступність обласного центру та інших відносно близько розташованих великих міст України, сприяли досить оптимальному співвідношенню в області міського та сільського населення. Як вже зазначалось, міське населення в області домінує.

У ході розробки стратегічного плану підвищення якості життя населення мають бути розглянуті можливості того, як максимально використати сильні сторони регіону (громади), а слабкі нейтралізувати або перетворити на переваги.

Оцінка сильних та слабких сторін розвитку громади та аналізу місцевих переваг допомагає визначити:

- проблеми, з якими стикається економіка регіону (громади);
- конкурентні переваги;
- перешкоди до досягнення цілей економічного розвитку;
- регіональний, загальнонаціональний та міжнародний контексти та їхній вплив на місцеву економіку;
- місцеві ресурси, придатні для реалізації плану розвитку.

У зв'язку з відсутністю розроблених і апробованих методик підвищення якості життя людей, вихідною теоретичною базою для розвитку стратегічного плану доцільно використовувати положення теорії та методології вирішення проблем сталого розвитку, яке є процесом ускладнення та диференціації суспільства при одночасному підвищенні рівня його організації [45]. Такими положеннями є:

- Органічний взаємозв'язок політичних, економічних та соціальних факторів у соціальному розвитку [46];
- Вирішальна роль людського капіталу в економічному розвитку та зростанні [47, 48];
- Прогресуючий вплив на суспільний розвиток інформаційної революції [49];
- Соціальний розвиток лише тоді має позитивну динаміку, коли розширюється особиста свобода кожного, в тому числі і в економічній сфері, що можливе лише за ефективної підтримки малого та середнього бізнесу, антимонопольних заходів, захисту прав споживачів, розвитку ринку житла [50].

Це – об'єктивно позитивні фактори, які необхідно враховувати та використовувати для прогресивного розвитку громади.

Виходячи з цих загальних положень основні принципи стратегічного планування в контексті управління процесами підвищення якості життя, можна було б сформулювати у такому вигляді:

- підвищення якості життя має розглядатися як мета, а не як засіб для досягнення інших цілей;
- стійке підвищення якості життя означає, що якість життя кожного наступного покоління вище, ніж у попереднього;
- зростання добробуту має бути результатом та одночасно стимулом економічної активності та підприємницької ініціативи населення;
- у взаємозв'язку між економічним виробництвом та соціальним інтересом не повинно надаватися перевага першому над іншим;
- збільшення чисельності середнього класу має супроводжуватися скороченням бідності;
- пріоритетною має бути не так політика використання можливостей для соціального забезпечення чи благодійної діяльності, скільки політика створення можливостей для усунення факторів, що дають бідність.

У громади може бути кілька стратегій (стратегічних альтернатив) підвищення якості життя населення, що різняться, перш за все, масштабом діяльності та конкретною метою:

- стратегія подолання наявних недоліків та мінімізації негативних наслідків попереднього етапу розвитку громади;
- стратегія реалізації окремих найпріоритетніших напрямів;
- стратегія, що вибірково поєднує попередні альтернативи;
- комплексна стратегія підвищення якості життя.

Вибір конкретної стратегії підвищення якості життя населення громади визначається реальними економічними, політичними, соціально-психологічними, фінансовими, організаційними, правовими та іншими можливостями.

Для Дніпра, на нашу думку, найдоцільніше обрати комплексний варіант стратегії, що не виключає визначення пріоритетів на кожному конкретному етапі та в конкретних умовах реалізації стратегії.

Стратегія підвищення якості життя населення на середньострокову перспективу включає (може включати) наступні етапи.

Перший етап – організаційно-аналітичний, завдання якого:

- створення Ради з розробки концепції та стратегічного плану підвищення якості життя населення громади;
- об'єднання зусиль влади, бізнесу, всіх зацікавлених громадських рухів та організацій, населення загалом на розробці Концепції та стратегічного плану;
- розробка системи мінімальних муніципальних стандартів якості життя населення громади;
- забезпечення необхідної підтримки населенням громади створення та реалізації стратегічного плану;
- створення інформаційно-аналітичного Центру та забезпечення орієнтації науки на науково-методичний супровід стратегії;
- створення інформаційно-статистичної бази та громадських форм

контролю за виконанням намічених заходів та заходів стратегічного плану;

- узгодження заходів та заходів стратегічного плану з обласними (за потребою і з центральними) органами влади;
- формування системні постійного моніторингу за динамікою якості життя на основі системи мінімальних муніципальних стандартів якості життя населення громади;
- визначення основних форм та методів маркетингу громади;
- визначення послідовності розробки та прийняття необхідних нормативно-правових актів міською радою;
- визначення основних джерел фінансування стратегічного плану.

Реалізація стратегічного плану передбачає правове, економічне, інформаційно-аналітичне та організаційне забезпечення всього процесу підвищення якості життя населення [26].

Інформаційна база цього процесу повинна бути забезпечена національно-економічною статистикою, одноразовими соціологічними обстеженнями, а також спеціально розробленими муніципальними стандартами якості життя. Було б доцільно створити єдину інформаційну мережу та банк даних, розробити нові та уточнити діючі методики, рекомендації та інші матеріали, призначені для аналізу та оцінки ходу реалізації плану. Особливо важливе значення має наявність прогнозу соціально-економічного розвитку громади на середньострокову перспективу, а також заходи щодо нормативно-законодавчого забезпечення стратегічного плану [51].

Другий етап – етап прийняття проєкту стратегічного плану та його апробація, завдання якого:

- створення та обговорення проєкту плану населенням громади та його прийняття;
- реалізація заходів плану, затверджених як першочергові;
- забезпечення взаємодії всіх елементів механізму реалізації плану;
- коригування та остаточне затвердження плану на основі аналізу ходу виконання цих заходів.

Результати роботи щодо реалізації плану мають регулярно обговорюватися і при необхідності уточнюватися та коригуватися.

Третій етап – етап повномасштабної реалізації стратегічного плану. До завдань цього етапу включено:

- забезпечення сталого зростання реальних доходів населення, а також насамперед оплати праці; скорочення диференціації населення за рівнем матеріальної забезпеченості, підвищення рівня споживання та зростання забезпеченості житлом; наближення мінімальних соціальних стандартів до рівня прожиткового мінімуму, зростання середнього класу громади [52];

- підвищення здоров'я мешканців, розширення обсягу та якості медичного обслуговування, зміцнення здорового способу життя, розвиток фізкультури та спорту, покращення демографічної ситуації, забезпечення екологічної безпеки [53];

- забезпечення вищої якості та ефективності загальної та професійної освіти на основі прогнозування економічного та соціального розвитку громади в найближчій та більш віддаленій перспективі [54];

- впровадження нових форм безперервного навчання для всіх верств населення, розвиток комп'ютерної грамотності та інформатизації, включення населення, насамперед молоді, у світовий інформаційний простір [55];

- подальший розвиток науки, її орієнтація на науково-методичне забезпечення та супровід стратегічного Плану, зміцнення її практикоорієнтованості, розвиток співпраці з кращими вітчизняними та зарубіжними ЗВО, університетами, науково-дослідними організаціями, закладами освіти та охорони здоров'я [56];

- розвиток культури та мистецтва;
- створення повноцінної системи захисту трудових прав громадян;
- раціональне використання трудових ресурсів, забезпечення ефективної зайнятості, реалізація комплексної програми створення та розвитку робочих місць; розвиток підприємництва та малого бізнесу [57];

- реалізація житлової програми, послідовне досягнення забезпеченості кожної сім'ї добротним житлом, цільове його будівництво для молоді та малозабезпечених громадян [28];
- вдосконалення системи державного соціального страхування при втраті заробітку у випадках безробіття, старості, хвороби, інших соціальних та професійних ризиків; впровадження нових прогресивних форм соціального страхування громадян;
- скорочення малозабезпеченості та бідності; забезпечення соціальних гарантій та соціальної підтримки непрацевдатних та соціально-уразливих верств, людей похилого віку та інвалідів, материнства та дитинства, удосконалення системи соціальних пільг та виплат непрацевдатним та малозабезпеченим [58].

Завершуючи характеристику місця та ролі стратегічного планування в системі управління процесами підвищення якості життя, слід відзначити, що успішна реалізація стратегічного плану можлива за умови сучасних підходів до управління, приведення в дію його нових механізмів, методів.

3.3. Шляхи удосконалення методів публічного управління підвищенням якості життя територіальних громад

Управління процесами підвищення ЯЖТГ здійснюється кількома взаємодоповнюючими методами. Їх різноманіття можна поєднати у чотири групи: 1) фінансово-економічні методи, 2) організаційно-правові методи, 3) інформаційні методи, 4) соціальні методи. Представимо їх для наочності як схему (див. рис. 3.3).

Розглянемо ці групи методів докладніше.

Фінансово-економічні методи. Основою підвищення ЯЖТГ є розвинена економіка, економічне зростання. Суть економічних методів полягає у створенні та розвитку такої економічної бази, яка забезпечить постійно зростаючі доходи бюджету, робочі місця, гідну зарплату [59]. Завдання міської

влади полягає не стільки у прямій участі в роботі окремих підприємств, як у створенні сприятливих умов для їх діяльності.

Ця робота проводиться у кількох напрямках. Один з них – укріплення інвестиційних позицій громади [60].



Рис. 3.3. Методи управління процесами підвищення ЯЖТГ

За результатами WO-аналізу (аналіз взаємного впливу слабких сторін і можливостей) визначено такі, найбільш небезпечні з точки зору реалізації можливостей, слабкі сторони Дніпропетровської області: недостатній обсяг прямих іноземних інвестицій в економіку Дніпропетровської області (64 бали), у той час як власні інвестиційні ресурси також недостатні та спрямовуються переважно на підтримку сировинних галузей, не вирішуючи проблеми структурної перебудови економіки (47 балів). Однією з причин виникнення цих слабких сторін є те, що більшість власників підприємств добувної та переробної галузей мешкають за територією області або навіть країни, тому вони не зацікавлені у створенні нових «якісних» робочих місць, підвищенні середньої зарплатні працюючим, поліпшенні екологічної

безпеки та якості життя населення. Їх ставлення до підприємств області, якими вони володіють, за класифікацією матриці «Бостонської консалтингової групи», є подібним до «дійних корів» – отримання максимального прибутку у коротко- та середньостроковій перспективі шляхом максимальної експлуатації ресурсів регіону – чорноземів, корисних копалин, трудових ресурсів [12, с. 61].

Ще один важливий напрямок економічної роботи міської адміністрації – сприяння інноваційній діяльності підприємств. Стратегією розвитку Дніпропетровської області до 2027 р. передбачається поступовий перехід на кластерну модель розвитку економіки, а також екологічної та соціальної сфери регіону. Кластери можна вважати одним із механізмів реалізації пріоритетних напрямів інноваційної діяльності для забезпечення розвитку територіальних громад області [12, с. 72].

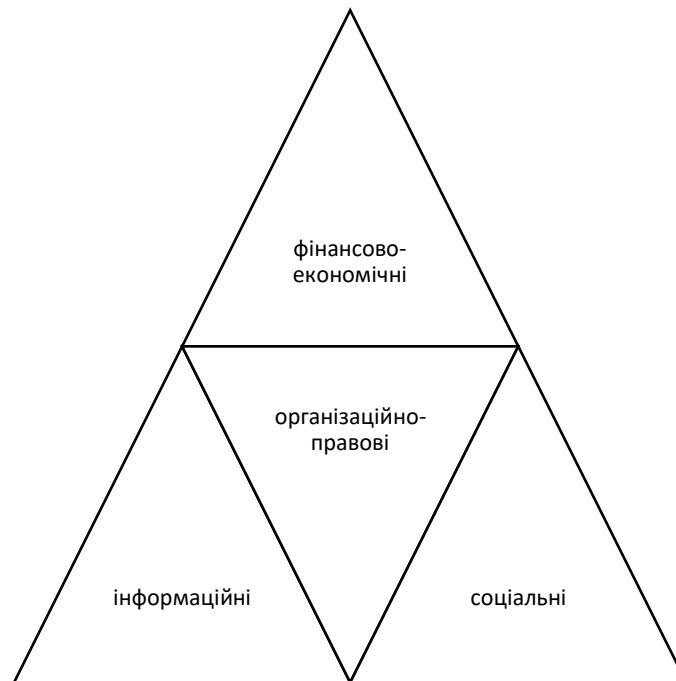
Кластери можуть створюватися як навколо великого підприємства, так і шляхом самостійної інтеграції малих бізнесових структур. У будь-якому випадку вирішальну роль повинні грати органи державної влади та органи місцевого самоврядування на території, які мають усіляко сприяти запровадженню місцевих кластерних ініціатив, формувати ефективну кластерну політику, інкорпоровану у стратегії та програми місцевого (регіонального) розвитку з урахуванням смарт-спеціалізації області.

Переваги застосування кластерного підходу для забезпечення інноваційного розвитку регіону:

- підвищення ефективності та результативності інноваційної діяльності малого та середнього бізнесу за рахунок тісних технологічних зв'язків між підприємствами, постачальниками, споживачами, інститутами «знань» (науковими та освітніми організаціями) – учасниками кластера, які забезпечують ініціалізацію та створення інноваційного продукту або послуги;
- збільшення податкових надходжень до місцевих бюджетів;

- генерація та тиражування знань, досвіду, успішних методик, моделей та алгоритмів на інші підприємства, які є у складі кластера, що значно підвищує їх економічну сталість та самостійність;
- поліпшення кадрової інфраструктури бізнесу (забезпечення потреби у висококваліфікованих працівниках);
- створення можливостей для запровадження інновацій та виходу на зовнішній ринок, у т.ч. експортний;
- формування основи для отримання додаткових конкурентних переваг, що обумовлені не властивостями продукту кластерної діяльності (товару або послуги), а наявністю розвинутих схем його просування;
- забезпечення керованого розвитку як регіону в цілому, так і окремих його територій, підвищення ефективності реалізації відповідних стратегій, програм, проєктів у сфері інноваційного розвитку територіальних громад [12, с. 72].

Економічні відносини адміністрації Дніпра з усіма господарюючими суб'єктами будуються шляхом підтримки ефективних власників, створення сприятливого інвестиційного клімату. І як найдинамічний сектор економіки у сфері особливої уваги перебуває малий бізнес, без якого сьогодні немислиме задоволення потреб жителів громади у товарах та послугах.

Станом на 1 січня 2021 року у Дніпропетровській області зареєстровано 29327 малих підприємств, що складає 95 % від загальної кількості підприємств [61]. Підприємці не тільки забезпечують зайнятість працездатного населення, а й значну частку податкових надходжень до бюджету громади та області.

З метою сприяння розвитку малого бізнесу у Дніпрі впроваджено комплексну збалансовану систему його підтримки, яка включає себе наступні напрямки:

- фінансово-кредитну підтримку;
- вдосконалення механізмів використання муніципального майна у

розвиток малого бізнесу;

- удосконалення інформаційної підтримки;
- зміцнення та розвиток системи підготовки кадрів для малого бізнесу;
- активна антимонопольна політика та припинення недобросовісної конкуренції по відношенню до малих підприємств;
- інвестування проєктів малих підприємств, що займаються виробництвом товарів та наданням послуг для населення.

Ще один важливий економічний аспект підвищення якості життя - активне впровадження економічних методів в управління соціальною сферою, зокрема, в управлінні охороною здоров'я.

Фінансові методи. Фінансовою основою підвищення ЯЖТГ є місцевий бюджет [59]. За I півріччя 2021 року до загального фонду бюджету Дніпровської міської територіальної громади надійшло доходів (без урахування трансфертів, отриманих з бюджетів вищого рівня) у сумі 5 710,1 млн грн, а з урахуванням міжбюджетних трансфертів – 6 980,4 млн грн, що становить 113,1 % та 110,1 % відповідно до плану звітного періоду.

Понад план отримано доходів у сумі 662,8 млн грн, з урахуванням трансфертів – 641,0 млн грн.

У порівнянні з аналогічним періодом минулого року обсяг доходів до загального фонду бюджету Дніпровської міської територіальної громади (без урахування трансфертів) зріс на 1 001,5 млн грн або на 21,3 % [21].

Примітно, що за останні роки додаткові надходження до міського бюджету отримані в основному за рахунок продажу землі, доходів від цільового бюджетного фонду та платних послуг, що надаються рішеннями, що дозволило направити додаткові кошти на фінансування заходів щодо забезпечення життєдіяльності громади.

Важливим напрямком у вирішенні питання збільшення доходів бюджету стало підвищення ефективності використання комунальної власності, у тому числі земельних ресурсів. Адміністрацією громади затверджено нормативні

документи, що передбачають порядок управління та розпорядження комунальною власністю громади.

На виконання Програми розвитку відносин володіння, користування, розпорядження та обліку комунального майна, що належить до територіальної громади міста на 2016-2021 роки управлінням з питань комунальної власності за I півріччя 2021 року отримано та передано підзвітному Комунальному підприємству «Бюро обліку майнових прав та діяльності з нерухомістю» Дніпропетровської міської ради для зарахування на баланс 77 звітів з незалежного оцінювання об'єктів нерухомого майна комунальної власності, проведено реєстрацію права власності за територіальною громадою по 37-ми об'єктам комунального майна, що належить територіальній громаді м. Дніпра.

У першому півріччі 2021 року було відчужено 39 об'єктів нерухомого майна на загальну суму 18 632,224 тис грн (з ПДВ).

Видано 21 згод від департаменту по роботі з активами ДМР на проведення невід'ємних поліпшень об'єктів оренди, що належать територіальній громаді [21, с.31].

Проведена робота сприяє можливості викупу об'єктів оренди нерухомого майна, за якими були отримані згоди на поліпшення, забезпечує приватний інтерес у придбанні нерухомості територіальної громади, що, в свою чергу, забезпечить надходження коштів до міського бюджету та збереження такого майна.

Нормативно-правові методи. Успішне управління процесами підвищення якості життя соціальної сфери можливе на основі стандартів та оцінки дій, що вживаються, з урахуванням їх виконання. Однак, таких стандартів, на жаль, поки що зовсім не достатньо, щоб забезпечити ефективніше регулювання процесами у соціальній сфері.

Територіальні стандарти якості життя (ТСЯЖ) – це встановлені місцевими органами влади на певний період єдині соціальні нормативи, що відображають найважливіші потреби людини в матеріальних благах та

послугах, що гарантують відповідний рівень їх споживання та призначені для визначення обов'язкового мінімуму бюджетних видатків:

- у сфері оплати праці – мінімальний розмір оплати праці, а для робітників бюджетної сфери – тарифну ставку першого розряду;
- у сфері соціального страхування – законодавчо встановлювані розміри державних пенсій та інших страхових виплат;
- у сфері споживання – бюджет прожиткового мінімуму, диференційований за соціально-демографічними групами населення;
- у сфері освіти – загальнодоступні та безкоштовні послуги державних та муніципальних освітніх установ, нормативи наповнення класів і груп в освітніх установах; норми соціальної підтримки окремих категорій учнів (дітей-сиріт, дітей, які залишилися без піклування батьків, дітей з вадами розвитку та інших категорій), норматив годинного (тижневого) навантаження; норматив співвідношення кількості студентів та викладачів у вищій школі;
- у сфері охорони здоров'я – нормативи забезпеченості населення послугами з надання амбулаторно-поліклінічної, швидкої та стаціонарної медичної допомоги у державних та муніципальних лікувально-профілактичних установах, в умовах обов'язкового медичного страхування;
- у житлово-комунальній сфері – надання соціального житла та компенсаційних виплат малозабезпеченим громадянам;
- у сфері культури – нормативи забезпеченості населення послугами бібліотек, музеїв, театрів, установ клубного типу та ряду інших, перелік яких має регулюватися відповідним правовим актом.

ТСЯЖ не можуть бути нижчими за державні мінімальні стандарти. Видається доцільним найближчим часом встановлювати ТСЯЖ у розмірах, що не перевищують соціальні стандарти, розподіляються на державному рівні, і навіть на рівні, вже досягнутому у громаді. Разом з тим, можливо вже зараз прийняти і більше високі стандарти, а також нові, власне дніпровські стандарти якості життя, у тому числі, наприклад, у сфері розвитку фізкультури та спорту,

у сфері екології, підтримки сім'ї, жінок, дітей, молоді. Ці стандарти повинні послідовно переглядатися у бік збільшення окремих з них.

Важливим засобом нормативно-правового регулювання процесів підвищення якості життя виступають відповідні програмні документи, законодавчо-нормативні акти області та міської ради, що регламентують зазначені процеси.

Організаційні методи. Розробка регіональної концепції, стратегічного плану та Програми підвищення якості життя, а потім контроль за здійсненням цієї програми вимагають створення відповідної організаційно-управлінської структури (координаційної Ради), наділеної певними повноваженнями та відповідальністю. Членами такої Ради є представники всіх основних зацікавлених сторін: місцевої адміністрації, місцевого законодавчого органу, керівників основних підприємств, асоціацій підприємців, малого бізнесу, представників наукової громадськості, а також ЗМІ, громадських організацій та рухів. Широке представництво у Раді всіх зацікавлених сторін є запорукою розробки виваженої та реалістичної стратегії (програми) підвищення якості життя. Логічно було б мати Раді невеликий штат співробітників, обладнане приміщення, та ін.

При Раді доцільно об'єднати широке коло експертів-консультантів з різних напрямів діяльності серед найбільш компетентних, авторитетних учених та фахівців громади.

Головне завдання Ради: розробка стратегічного плану підвищення якості життя населення, координація виконання намічених цим планом заходів; контроль за їх виконанням.

До обов'язків Ради входять: проведення міського маркетингу, наукових досліджень про виявлення невикористаних резервів, організація контактів з потенційними інвесторами, здійснення ефективної спільної роботи всіх зацікавлених органів та організацій. Рада має на регулярній основі проводити зустрічі з населенням, громадськими організаціями та рухами, підприємцями

для уточнення конкретних питань підвищення якості життя людей, конференції та семінари.

Одне з головних завдань Ради створити серед фахівців, політиків, управлінців, бізнесменів, населення в цілому розуміння необхідності підтримки діяльності органів влади та безпосередньо Ради підвищення якості життя дніпровців.

Рада може формувати додаткові організаційні структури, тимчасові творчі колективи за основними напрямками діяльності в міських територіальних структурах. Рада може керувати спеціальним Фондом, який акумулює кошти для реалізації Стратегії (Програми).



Рис. 3.4. Концептуальна модель публічного управління процесами підвищення ЯЖТГ

У самому процесі реалізації стратегії (програми) підвищення якості життя дієвим організаційним засобом може стати проведення рейтингового змагання, в якому беруть участь усі територіальні громади області (регіону).

Вихідними показниками (індикаторами) оцінки результатів рейтингового змагання можуть бути дані трьох інтегрованих (рейтингових) показників, у тому числі: соціального розвитку та якості життя, рівня розвитку економіки та фінансового стану.

До інтегрованого показника соціального розвитку та якості життя входять:

- коефіцієнт природного приросту (убутку) на 1000 осіб населення;
- кількість шлюбів та розлучень на 1000 осіб населення;
- середньомісячна номінальна нарахована заробітна плата;
- рівень безробіття;
- обсяг платних послуг на душу населення;
- обсяг обороту роздрібною торгівлі на душу населення;
- травматизм на виробництві (кількість постраждалих при нещасних випадках зі втратою працездатності на 1 робочий день і більше та зі смертельним наслідком) на 1000 працюючих;
- введення житла на 1000 мешканців;
- показники кримінальної активності (кількість вбивств, крадіжок, разбоїв та грабежів);
- кількість дітей, залишених у пологових будинках, на 1000 народжених;
- кількість дітей-сиріт та дітей, що залишилися без піклування батьків, що перебувають на обліку та кількість виявлених дітей та підлітків, які залишились без піклування батьків;
- задоволеність заробітком;
- задоволеність станом здоров'я та медичним обслуговуванням;
- задоволеність станом екологічного середовища;
- задоволеність умовами культурного розвитку та дозвілля;

відчуття безпеки життя;

– рівень довіри до влади (індикатори «задоволеності» відслідковуються за допомогою регулярного соціологічного моніторингу «Роза якості»).

Загальний рейтинг територіальної громади визначається підсумовуванням значень показників оцінки за всіма трьома групами та присвоєнням йому відповідного місця в залежності від величини цієї суми, у порівнянні з максимальною.

Інформаційно-технологічні методи. У процесі управління інформація виконує кілька функцій. За допомогою неї здійснюється зв'язок елементів системи між собою, системи та елементів, зв'язок між системами. За допомогою інформації відображаються зовнішні та внутрішні умови, накопичується і переробляється досвід системи, формується відображення майбутнього. Наявність зворотного зв'язку у системі публічного управління дозволяє визначити реальний рівень освіченості членів суспільства, виявити їх пізнавальні потреби. Зворотна інформація після того, як вона оброблена і проаналізована, дозволяє доповнювати, уточнювати, поглиблювати процес публічного управління. Система зворотного зв'язку є необхідною умовою успішного управління через високу динаміку процесів, що відбуваються в житті громади [62].

Інформаційний супровід є необхідною умовою ефективного управління процесами підвищення якості життя [24]. Особливо важливе значення мають створення сприятливого інформаційного середовища, забезпечення інформаційної безпеки.

Корисним інформаційно-технологічним методом у системі управління процесами підвищення якості життя є соціальна паспортизація. Паспорт територіальної громади (міста, району) – документ, у якому представлені основні його показники, які об'єднуються, зазвичай, у 10 груп: 1) територіально-географічне становище громади; 2) основні показники охорони довкілля; 3) макроекономічні показники; 4) праця та зайнятість; 5) інвестиції в

основний капітал; 6) виробництво та сфера послуг; 7) фінанси; 8) ціни та тарифи; 9) зовнішньоекономічна діяльність; 10) населення, рівень та якість життя [64]. Наразі місто Дніпро соціального паспорту не має.

Кожна група показників ділиться на підгрупи. Так, група «Населення, рівень та якість життя» включає: 1) основні демографічні показники; 2) основні соціально-економічні індикатори життя населення; 3) споживання основних продуктів; 4) дошкільні заклади; 5) навчальні заклади та чисельність учнів у них; 6) інтернатні установи; 7) основні показники культури; 8) основні заклади охорони здоров'я; 9) основні показники зв'язку загального користування; 10) житловий фонд громади; 11) благоустрій житлового фонду; 12) наявність квартир; 13) наявність житлових будинків, старих та аварійних будівель; 14) приватизація житлового фонду; 15) надання громадянам житла; 16) основні показники комунального господарства; 17) газопостачання громади; 18) основні показники роботи готелів; 19) засоби масової інформації; 20) фізкультура та спорт; 21) правопорядок у громаді.

Кожна група включає відповідно конкретні показники. Так, до підгрупи «Дошкільні заклади» має бути включена: кількість дошкільних навчальних закладів (ДНЗ) всіх відомств; кількість місць у ДНП; кількість дітей у ДНП; забезпеченість місцями дітей у ДНП; кількість дітей для одного вихователя; чисельність дітей віком від 1 до 6 років; охоплення ДНП дітей віком 1-6 років.

Соціальні методи. Специфіка цих методів управління процесом підвищення якості життя пов'язана з активністю самого населення, його безпосередньою участю у реалізації соціальних програм [65]. Вони полягають в тому, що люди перетворюються з об'єкта управління на суб'єкт соціальних перетворень.

Дані соціологічних досліджень свідчать про те, що ці методи використовуються поки в обмеженому масштабі. Лише 16,3% опитаних дніпровців беруть участь у вирішенні соціальних проблем громади, 24,7% швидше за все, не беруть участі, 33,5% опитаних однозначно не беруть участі та 25,5% не змогли відповісти на запропоноване питання.

Соціальна активність населення проявляється у двох основних формах – турбота про власну сім'ю та участь у громадських, політичних рухах, партіях. Інші форми активності несуть порівняно менше соціальне «навантаження».

До участі у вирішенні соціальних проблем громади мешканців спонукають насамперед турбота про майбутнє своїх дітей (на це вказали 24,1% опитаних) та громадській обов'язок (17,1%). Порівняно менше значення мають інші мотиви: «проблеми громади – це мої проблеми» (7%), професійний обов'язок (6%), бажання допомогти місцевій владі (1,3%). Основним фактором, що стримує активну участь населення у вирішенні соціальних проблем громади, виступає «нестача часу». Наступний фактор – «незнання і невміння», далі йдуть «невпевненість» та «недостатня поінформованість». Порівняно менше «негативне» значення мають інші фактори, зокрема, протидія «згори». Судячи з розподілу відповідей респондентів на запитання «Якщо Ви думаєте, що особисто від Вас нічого не залежить у вирішенні проблем громади, то, що є причиною такої думки?», песимізм щодо особистої участі у вирішенні міських проблем обумовлений кількома факторами, але лише у 5,1 % випадків він детермінований безуспішним особистим досвідом. В інших випадках він визваний усталеними думками та стереотипами, некритично запозиченими респондентами.

На сьогодні є, на наш погляд, необхідні організаційно-правові передумови підвищення соціальної активності населення. Йдеться насамперед про територіальне громадське самоврядування.

Органи самоорганізації населення – представницькі органи, що створюються жителями, які на законних підставах проживають на території села, селища, міста або їх частин, для вирішення завдань, передбачених Законом України «Про органи самоорганізації населення» [66]. Слід сказати, що інститут територіального громадського самоврядування – не єдина організаційно-правова форма прояву соціальної активності громадян. Є й інші форми, що характеризуються значним соціальним потенціалом. До них можна

віднести насамперед ОСББ, на розширення активності яких покладаються великі надії.

Перспективним шляхом підвищення якості життя територіальної громади є формування культури якості.

Термін «культура якості» відноситься до мети організації та її членів щодо постійного забезпечення та сталого розвитку якості. Однак у цьому слові міститься організаційно-культурне протиріччя. Поняття якості зазвичай визначається керівництвом організації згори донизу. З іншого боку, термін «культура» відноситься до висхідного процесу. Відповідно, культура якості включає погляди керівництва, які включають культурні аспекти робочої сили. Конкретно культура якості означає створення культури довіри, участі та спілкування, у якій цілі у сфері якості підкріплюються участю співробітників.

Культура якості, яка постійно впроваджується та підтримується співробітниками, також створює позитивну динаміку у підвищення якості життя громади, активізує процеси співучасті в управлінні справами громади. Культура якості об'єднує керівників та громадян та створює простір для стійкої культури довіри.

Термін культура довіри відноситься до культури в компаніях, що характеризується взаємною довірою, в якій співробітники відкрито спілкуються один з одним через ієрархії та функції і без страху дають один одному зворотний зв'язок про свою роботу, поведінку та вплив. Внаслідок інтернаціоналізації та збільшення складності та прискорення роботи підприємств організації, орієнтовані на контроль, постійно замінюються. Тим часом корпоративна культура, орієнтована на результат і заснована на довірі, стає все більш важливою. Постійний контроль у компанії, який надає демотивуючий вплив на персонал, поступається місцем власної ініціативи співробітників та їх довіри до компанії. (див. Schmitt 2015, 22–23).



Рис. 3.5. Структура культури якості

Відсутність культури довіри може призвести до зниження якості ланцюжка створення вартості та стагнації. Щодо співробітників, брак довіри часто призводить до неправильних процесів, непорозуміння та конфліктів. Компанія може втратити імідж щодо найму співробітників і, у гіршому випадку, стати жертвою хижацької стратегії конкурента з точки зору конкурентоспроможності. (див. Schulte 2012, 5).

З претензією на стійкий захист стабільності розвитку територіальної громади перший крок вимагає оптимізації процесів в системі управління громадою. Сюди входять діяльність з планування бюджету, управління закупівлями, складання графіків, процесів розвитку, а також взаємодії з громадою. Успішна співпраця органів публічної влади та громади потребує єдиної основи планування та інновацій для підвищення прозорості.

Для оптимального розвитку громади необхідно ретельно розвивати відносини з її жителями, щоб інтегрована система управління могла оптимально функціонувати. Для цього мають вирішальне значення три

ключові моменти, які, з одного боку, сприяють співпраці та запобіганню ризикам: довіра, надійність, розвиток мереж.

Потенціал відображення, контролю та моніторингу управлінських процесів за допомогою цілісної та прозорої IT-інфраструктури далеко не вичерпано. Різні системи ERP і MES, планування виробництва та проєктів або просто неіснуюча стандартизація призводять до переривчастих, хибних потоків інформації в громаді. Ще складніше пов'язати зовнішні процеси із внутрішніми і навпаки. Учасники окремих елементів системи управління рідко отримують доступ до загальної бази даних і таким чином витрачають великий потенціал на гнучкі послідовності процесів.

Довіра, партнерство, підкріплене контрактною безпекою, та мережевий системний ландшафт – ось фактори, що сприяють формуванню всеосяжної культури якості в межах усієї громади. Це вимагає оцифрування та правильних програм для швидкого обміну відповідною інформацією.

Як можна спроектувати процес змін?

Так званий процес змін торкається всіх аспектів діяльності. Громади неминуче повинні постійно орієнтуватися на нові тенденції та динаміку ринку та постійно змінюватися. Деякі зміни мають відбуватися швидко і гнучко, щоб від початку відкривати нові ринкові можливості. Але є також процеси стратегічних змін, які зазвичай пов'язані з організаційним управлінням, цифровою трансформацією, екологічними чи етичними стандартами, а також орієнтацією на продукти та послуги. Звичайний процес зміни починається з визнання зміни, за яким слідує розуміння зміни та прийняття зміни. Після цього розвивається тверда віра та здатність реалізовувати. За цим слідує зростання змін і, в ідеалі, досягнення статусу згоди. Але тільки при заохоченні до змін та широкої підтримки зміна може спрацювати.

Було б доцільно використати нову методологію для ухвалення рішення про стратегічні процеси адаптації зверху вниз на ранній стадії та для

розробки довгострокової стратегії змін, виходячи з бачення корпоративної ДНК. Завдяки ранньому спілкуванню з потенційними партнерами, навіть радикальні перетворення можуть бути успішними. Необхідний творчий підхід до технологій майбутнього та їх значення для процесів змін походить від ринку та у власних інтересах членів громади. Не лише якість, а й зміни виникають у найширшому сенсі через довіру, тобто співробітництво між управлінцями та громадянами.

Формування культури якості приведе до усвідомлення необхідності у всеосяжній системі управління відповідністю. Без відповідної системи документації та аудиту неможливо постійно контролювати та документувати всі відповідні процеси. Щодо різноманітності правил, які мають дотримуватися з договірних джерел, також важливо створити додатковий масштабований рівень комунікації, на якому можлива взаємодія та співпраця між громадами. Внутрішні угоди часто не мають рішення щодо перевірки та документації за участю громадян. Ключовим моментом є відкрите спілкування з усіма зацікавленими сторонами у відповідному процесі та доступ до відповідної інформації для виконання спеціальних контрольних функцій.

Коли йдеться про культуру якості, управління змінами та культуру довіри, можна помітити широко поширену структурну проблему в організаційних одиницях, насамперед, великих громад. Хоча участь співробітників – це реальна додана вартість, а також рушійна сила змін, участь надто великої кількості осіб, які приймають рішення, та консультантів є камінням спотикання та непереборною перешкодою на шляху до цифрової трансформації.

Як би виглядав оптимізований процес ухвалення рішень, якби ми могли його наново винайти? Який підхід обіцяє найбільший успіх? Як може розвинена організація заново винайти колесо та змінити своє становище у майбутньому?

Давайте уявимо, що на початку кожного процесу змін проводилася процедура відчинених дверей, під час якої різні підходи до рішення обговорювалися у відкритому обговоренні на рівні очей як усередині фахівців зі спеціалістами, так і зовні з потенційними стейкхолдерами. Суб'єктивного визначення поточної ситуації та приблизної мети було б цілком достатньо як основа для такого тесту настрою. При мінімумі ресурсів з часом вимальовується дуже докладна картина з усіх відповідних точок зору, яку можна безпосередньо перетворити на своєрідну рекомендацію до дії. На основі цих орієнтовних дискусій формується довіра на всіх рівнях та базове розуміння майбутніх змін. Це зведене уявлення є основою для конкретних вимог та докладних описів послуг.

Щоб повернутись до управління відповідністю, ми повинні пам'ятати, що дотримання громадами правил та різноманітності правил, включаючи закони, договірні та внутрішні угоди, потребує комплексного управління якістю та процесами, яке неможливо реалізувати ефективно та стійко без відповідних ІТ-рішень. Ці специфічні ІТ-системи в галузі управління процесами, контрактами, документами, якістю та аудитом становлять основу всеосяжної культури якості та довіри всередині громади. І саме ця культура є основою кожного успішного процесу змін.

Висновки до розділу 3

Дослідження механізму управління процесами ЯЖТГ призводить до наступних висновків.

1. Механізм управління процесами підвищення ЯЖТГ включає три компоненти: 1) принципи управління, 2) функції управління; 3) методи управління.

2. Ставити та вирішувати завдання управління процесами ЯЖТГ можливо за певних умов, а саме: 1) сталого економічного зростання,

2) сприятливої соціально-політичної ситуації, 3) здорового морально-психологічного клімату в регіоні, 4) підтримки з боку органів регіональної та центральної влади.

3. У механізм управління процесами ЯЖТГ входять принципи: 1) єдності соціальної та економічної політики, 2) балансу економічної ефективності та соціального захисту населення, 3) стандартизації; 4) соціальної самореалізації, 5) диференційованого підходу, 6) адресної соціальної підтримки; 7) соціального вирівнювання міських територій; 8) програмно-цільового принципу; 9) раціонального використання ресурсів; 10) соціального партнерства; 12) компаративно-змагального принципу, 13) зворотного зв'язку, 14) науково-методичного забезпечення.

4. Центральне місце у ряді функцій управління процесами ЯЖТГ займає стратегічне планування, іншими словами, розробка стратегічного плану (програми).

Стратегія (програма) підвищення ЯЖТГ на середньострокову перспективу включає (може включати) такі етапи: 1) організаційно-аналітичний, 2) етап прийняття стратегічного плану (програми) та його апробація, 3) етап повномасштабної реалізації стратегічного плану (Програми).

6. Різноманітність методів управління процесами поліпшення ЯЖТГ можна звести до чотирьох груп: 1) фінансово-економічні методи; 2) організаційно-правові методи; 3) інформаційні методи, 4) соціальні методи. Група економічних методів включає: зміцнення інвестиційних позицій громади, сприяння інноваційній діяльності підприємств, сприяння малому бізнесу та підприємницькій діяльності населення, активне впровадження економічних

методів управління соціальною сферою. Серед фінансових методів – платежі до місцевого бюджету, здавання державного майна у найм; продаж землі; платні послуги, що надаються бюджетними організаціями; спонсорські кошти. Нормативно-правові методи – це розробка та запровадження територіальних стандартів якості життя, а також програмні

документи, законодавчо-нормативні акти області та територіальних утворень, що регламентують процеси підвищення ЯЖТГ. Організаційними методами управління процесами поліпшення ЯЖТГ є створення спеціальних організаційних структур (громадських координаційних рад) та організація рейтингового змагання територіальних громад, спрямованого на поліпшення якості життя населення.

7. Важливу роль у механізмі публічного управління процесами поліпшення ЯЖТГ відіграють інформаційні методи (формування єдиного інформаційного телекомунікаційного простору, створення системи інтернет-освіти, складання соціальних паспортів територіальних громад, систематичне проведення у трудових колективах інформаційних днів), а також соціальні методи (територіальне громадське самоврядування, об'єднання власників житла, участь населення в охороні громадського порядку, громадські ради міських мікрорайонів), впровадження культури якості, розвитку діалогу та співпраці.

Матеріали цього розділу оприлюднено у наступних публікаціях автора [67 – 72].

Список використаних джерел до розділу 3

1. Кравченко О.М. Теоретичні підходи до визначення поняття «механізм державного управління». *Державне управління: удосконалення та розвиток*. 2009. № 3. С. 47–56. URL: <http://www.dy.nauka.com.ua/?op=1&z=56>
2. Бобровська О. Ю. Технологія оцінювання якості господарюючих суб'єктів суспільного сектора економіки як складова механізму публічного управління. *Публічне управління : теорія та практика*. № 1. 2010. С. 103-111.
3. Збаращук О. В. Державна регіональна політика : механізми забезпечення комплексного і збалансованого соціально-економічного розвитку регіонів : автореф. дис. на здобуття наук. ступеня канд. наук з держ. упр. : спец. 25.00.02 «Механізми державного управління». Одеса, 2009. 20 с.
4. Капінос М. Механізми підвищення ефективності державного управління в умовах глобалізації. Актуальні проблеми державного управління : Зб. наук. праць ОРІДУ НАДУ. 2009. Вип. 4 (40). С. 118-122.
5. Махиня Р. А. Механізми підвищення ефективності публічного управління органів державної влади в містах-мегаполісах. Галузь науки «Державне управління»: історія, теорія, впровадження : матеріали наук.-практ. конф. за міжнар. участю (Київ, 28 трав. 2010 р.) : у 2 т.; за заг. ред. Ю. В. Ковбасюка, В. П. Трощинського, С. В. Загороднюка ; Нац. акад. держ. упр. при Президентіві України. К., 2010. Т. 2. С. 337–338.
6. Махиня Р. А. Публічне управління містами-мегаполісами в контексті механізмів державного управління. *Аспекти публічного управління*. Дніпропетр. регіон. ін-т держ. упр. при Президентіві України. Дніпропетровськ : [б. в.], 2014. № 5–6 (7–8). С. 28–34.
7. Механізми державного управління [Одинцова Г.С. , Дзюндзюк В.Б. , Мельтюхова Н.М. , Міронова Н. С. , та ін.]. *Енциклопедичний словник з державного управління*. [уклад. : Ю. П. Сурмін, В. Д. Бакуменко, А. М.

Михненко та ін.]; [за ред. Ю. В. Ковбасюка, В. П. Трощинського, Ю. П. Сурміна]. К. НАДУ. 2010. 820 с.

8. Протас В. М. Удосконалення механізму управління стратегічним розвитком міста : автореф. дис. на здобуття наук. ступеня канд. наук з держ. упр. : спец. 25.00.02 «Механізми державного управління». Харків, 2010. 20 с.

9. Савостенко Т. О., Попруга В. І. Механізми економічні Енциклопедичний словник з державного управління [уклад. : Ю. П. Сурмін, В. Д. Бакуменко, А. М. Михненко та ін.] [за ред. Ю. В. Ковбасюка, В. П. Трощинського, Ю. П. Сурміна]. К. : НАДУ, 2010. 820 с.

10. Сурмін Ю. П. Механізми управління. Енциклопедичний словник з державного управління [уклад. : Ю. П. Сурмін, В. Д. Бакуменко, А. М. Михненко та ін.] [за ред. Ю. В. Ковбасюка, В. П. Трощинського, Ю. П. Сурміна]. К. : НАДУ, 2010. 820 с.

11. Темп зростання/зниження номінальної та індекс реальної заробітної плати. URL: <http://dnprstat.gov.ua/statinfo/dn/2020/dn1.pdf>

12. Стратегія розвитку Дніпропетровської області до 2027 року. URL: <https://adm.dp.gov.ua/pro-oblast/rozvitok-regionu/strategiya-rozvitku/proekt-strategiyi-rozvitku-dnipropetrovskoyi-oblasti-na-period-do-2027-roku>

13. Макарова О.В. Соціальна політика в Україні: Монографія ; Ін-т демографії та соціальних досліджень ім. М.В. Птухи НАН України. К., 2015. 244 с.

14. Державні соціальні стандарти та гарантії 2021 рік. URL: <http://gutszn.kr-admin.gov.ua/2020/20201228/standart.pdf>

15. Год – плюс, ФЛП – мінус: як малый бізнес пережив перший год карантин. Економіческая правда. Март. 2021. URL: <https://www.epravda.com.ua/rus/publications/2021/03/24/672241/>

16. Самопочуття мешканців України у квітні 2021 року. URL: <https://www.kiis.com.ua/?lang=ukr&cat=reports&id=1046&page=1&t=8>

-
17. Муніципальний менеджмент : навч. посіб. / Ю. П. Шаров, І. А. Чикаренко, О. Ю. Бобровська [та ін.] ; за наук. та заг. ред. Ю. П. Шарова. Дніпропетровськ : ДРІДУ НАДУ, 2009. 404 с.
18. Савостенко Т. О., Братута О. Г., Польська І. Е. Планування розвитку територій : навч. посіб. Дніпропетровськ : ДРІДУ НАДУ, 2006. 78 с.
-
19. Стан і нові можливості соціально-економічного розвитку Дніпропетровської області : монографія / Колектив авторів ; за заг. ред. О. Ю. Бобровської. Дніпро : ДРІДУ НАДУ. 2019. 276 с. URL: http://www.dridu.dp.ua/vidavnictvo/monografii/monografiya_EREP_2019.pdf
-
20. V. Babenko, M. Latynin, L. Lomovskykh, O. Nakisko, S. Rudenko, O. Girzheva. Procedure of Identifying of the Parameters of the Model of Management of Technological Innovations in Economic Systems / 2019 IEEE International Scientific-Practical Conference Problems of Infocommunications, Science and Technology (PIC S&T), *October 8-11, 2019*. URL: https://conferences.ieee.org/conferences_events/conferences/conferencedetails/47496
-
21. Звіт про виконання у I півріччі 2021 року Програми економічного і соціального розвитку міста на 2021 рік. URL: https://dniprorada.gov.ua/upload/editor/zvit_pro_vikonannya_programi_ekonomichnogo_i_socialnogo_rozvitku_mista_za_i_pivrichchya_2021_roku.doc
22. Субсидій «на шару» вже не буде: вимоги для отримання виплат посилюють. Укрінформ. 19 квітня 2021 р. URL: <https://www.ukrinform.ua/rubric-economy/3230752-subsidij-na-saru-vze-ne-bude-vimogi-dla-otrimanna-viplat-posiluut.html>
23. Соціально-економічне становище м. Дніпра за 2019 рік. URL: http://dneprstat.gov.ua/public/2019/public_m12.htm
24. Дридзе Т.М. Социальная коммуникация в управлении с обратной связью. Социология, исследования. 1998. №10. С. 44 – 52.

25. Стратегічний вибір Дніпропетровщини: від сучасних реалій до бажаного майбутнього : монографія / за заг. та наук. ред. І.А. Чикаренко, Т.В. Маматової. Дніпро : ДРІДУ НАДУ, 2021. 156 с.

26. Управління стратегічним розвитком об'єднаних територіальних громад: інноваційні підходи та інструменти : монографія; С. М. Серьогін, Ю. П. Шаров, Є. І. Бородін, Н. Т. Гончарук [та ін.] ; за заг. та наук. ред. С. М. Серьогіна, Ю. П. Шарова. Дніпро : ДРІДУ НАДУ, 2016. 276 с.

27. Чикаренко І. А. Формування системи управління інноваційним розвитком територіальних громад : монографія. Д.: ДРІДУ НАДУ, 2014. 338 с.

28. Чикаренко І. А., Безус В.О. Розвиток житлово-комунального господарства та інфраструктури міста: теоретико-концептуальний аспект. *Державне управління та місцеве самоврядування* : збірн. наук. пр. Дніпро : ДРІДУ НАДУ, 2018. № 2 (37). С. 137-141.

29. Чикаренко І. А. Концепт інноваційного розвитку територіальної громади: сутність та ключові ознаки. *Міське самоврядування та регіональний розвиток в Україні*. 2014. № 4 (8). С. 20–21.

30. Формування та реалізація інноваційної соціально орієнтованої моделі розвитку територій в Україні : монографія; О. Ю. Бобровська, Т. О. Савостенко, О. В. Каховська [та ін.]; за заг. ред. д. держ. упр., проф. О. Ю. Бобровської та к. е. н., доц. Т. О. Савостенко. Д. : ДРІДУ НАДУ, 2016. 124 с.

31. Потенціал розвитку територій: методологічні засади формування і нарощення : монографія; О. Ю. Бобровська, Т. А. Крушельницька, М. А. Латинін [та ін.]; за заг. ред. д. держ. упр., проф. О. Ю. Бобровської. Дніпро : ДРІДУ НАДУ, 2017. 362 с.

32. Державне управління інвестиціями в умовах ринкових трансформацій : навчальний посібник; А. Б. Кондрашихін, О. Ю. Бобровська, Т. О. Савостенко К. : Центр учбової літератури, 2014. 252 с.

33. Бобровська О. Ю. Прогнозування розвитку територій. Бенчмаркінг : навчальний посібник з компакт-диском (гриф МОН) / К. М. Бліщук, А. С. Крупнік, Є. Г. Матвіїшин [та ін.]; за заг. наук. ред. М. М. Білинської. К. К.І.С. 2014. С. 23 – 28 (120 с.).
34. Бобровська О. Ю. Застосування корпоративного способу господарювання в територіальних громадах: навчальний посібник. Д. ДРІДУ НАДУ, 2014. 236 с.
35. Державна економічна політика регіонального розвитку : навчальний посібник; М. А. Латинін, О. Ю. Бобровська, Г. О. Дорошенко [та ін.] ; за заг. ред. проф. М. А. Латиніна, проф. В. Б. Родченка. Х. : ХНУ ім. В. Н. Каразіна, 2016. 420 с.
36. Державне та регіональне управління: навч. посіб.; О. Ю. Бобровська, Т. О. Савостенко, О. Ю. Матвеєва, В. К. Лебедева. 2-ге вид., допов. Д. : ДРІДУ НАДУ, 2018. 200 с.
37. Elbing A.O. On the Applicability of Environmental Models. in J.W. McGuire. ed. Contemporary Management. N.Y. Prentice-Hall. 1974. p. 283.
38. Child J. Organizational Structure, Environment and Performance The Role of Strategic Choice, Sociology. vol. 6 (1972). pp. 2-21.
39. Bums T. and Stalker G. M. The Management of Innovation. London, 1961. 34 p.
40. Lawrence P. R. and Lorsch J. W. Organization and Environment. Homewood, 111., 1962. 124 p.
41. Бобровська О. Ю., Липовська Н. А. Соціально-технологічне й організаційне підґрунтя ефективності соціального діалогу. *Аспекти публічного управління* : наук. журн. 2014. № 1–2 (3–4). Д. Грані, 2014. С. 53 – 60.
42. Шаров Ю.П. Методологічні засади стратегічного планування в муніципальному менеджменті [Текст] : автореф. дис. д-ра наук з держ. управління: 25.00.04; Українська академія держ. управління при Президентові України. К. 2002. 36 с.

43. Шаров Ю.П. Стратегічне планування в муніципальному менеджменті: концептуальні аспекти [Текст]; Українська академія держ. управління при Президентові України. Дніпропетровський філіал. Д. Видавництво УАДУ, 2001. 303 с.

44. Бобровська О.Ю. Консолідована економічна політика як чинник сталого розвитку регіону. *Державне будівництво* : електр. наук. фах. видання ХарPI НАДУ / редкол. : О. Ю. Амосов (голов. ред.) [та ін.]. Х. Магістр. 2014. № 1. URL: <http://www.kbuara.kharkov.ua/e-book/db/2014-1/doc/2/01.pdf>.

45. Сталий розвиток територій: проблеми та шляхи вирішення (Аналітична записка за підсумками V міжнародної науково-практичної конференції, м. Дніпропетровськ, ДРІДУ НАДУ, 10 – 11 жовт. 2014 р.); О. Ю. Бобровська, Т. А. Крушельницька, О. В. Каховська [та ін.]. *Аспекти публічного управління* : зб. наук. пр. 2014. № 9 – 10 (11 – 12). Д. Грані, 2014. С. 87 – 92.

46. Гонтмахер Е. Важно добиться синхронизации процессов в экономике и социальной сфере. *Человек и труд*. 2000. № 12. С. 12 – 26.

47. Коулман Дж. Капитал социальный и человеческий. *Общественные науки и современность*. 2001. № 3. С. 2 – 17.

48. Глинчикова А. Природные ресурсы и человеческий капитал. *Свободная мысль*. 1999. № 3. С. 23 – 34.

49. Мелюхин Н.С. Информационное общество: истоки, проблемы, тенденции развития. М.: Изд-во МГУ, 1999. 234 с.

50. Бобровська О.Ю. Сталий розвиток регіонів України: проблеми і шляхи їх розв'язання. *Публічне адміністрування: теорія та практика* : ел. зб. наук. пр.; редкол.: С.М. Серьогін (голов. ред.) [та ін.]. Д. : ДРІДУ НАДУ, 2016. № 1(15). URL: [http://www.dridu.dp.ua/zbirnik/2016-01\(15\)/15.pdf](http://www.dridu.dp.ua/zbirnik/2016-01(15)/15.pdf).

51. Бобровська О.Ю. Методологічний підхід побудови системи управління сталим (збалансованим) розвитком регіонів. *Публічне адміністрування: теорія та практика* : ел. зб. наук. пр. / редкол.: С. М. Серьогін

(голов. ред.) [та ін.]. Д. : ДРІДУ НАДУ, 2016. № 2. URL: [http://www.dridu.dp.ua/zbirnik/2016-02\(16\)/23.pdf](http://www.dridu.dp.ua/zbirnik/2016-02(16)/23.pdf)

52. Бобровська О.Ю., Савостенко Т.О. Формування системи управління сталим розвитком територій. Збірник наукових праць Національної академії державного управління при Президентові України; за заг. ред. А. П. Савкова. К. : НАДУ, 2016. Вип. 2. С. 138 – 155.

53. The Influence of Medical Services Public Management on the Population' Life Quality; Barzylovych A., Ursaki Y., Nadezhdenko A., Mamatova T., Chykarenko I., Kravchenko S. *WSEAS transactions on environment and development*. 2021. Vol. 17. P. 619–629. doi: 10.37394/232015.2021.17.60. URL: <https://wseas.com/journals/ead/2021/b225107-1372.pdf>.

54. Інтелектуальні ресурси розвитку територій; Бобровська О. Ю., Липовська К.О. *Державне управління та місцеве самоврядування : зб. наук. пр.* редкол. С. М. Серьогін (голов. ред.) [та ін.]. Д. ДРІДУ НАДУ, 2017. Вип. 3 (34). С.135 – 142.

55. Квітка С. А. Government relations та державне управління в Україні: новітні форми взаємодії влади та бізнесу. *Аспекти публічного управління*. 2017. Т. 5, № 11. С. 94-103.

56. Бобровська О.Ю. Організаційно-управлінські проблеми збереження, нарощення і підвищення якості наукового потенціалу країни. *Аспекти публічного управління : наук. журн. Д. Грані*, 2018. Том. 6. № 1–2. С. 5–17.

57. Бобровська О.Ю., Горобець Я.В. Теоретико-методичний і практичний підхід до налагодження ефективних економічних відносин в територіальних громадах. *Публічне адміністрування : теорія та практика*: ел. зб. наук. пр.; редкол.: С. М. Серьогін (голов. ред.) [та ін.]. Д. : ДРІДУ НАДУ, 2018. № 2(20). URL: [http://www.dridu.dp.ua/zbirnik/2018-02\(20\)/index.html](http://www.dridu.dp.ua/zbirnik/2018-02(20)/index.html).

58. Zarządzanie w sferze społecznej i humanitarnej wspólnot terytorialnych w kontekście rozwoju człowieka: doświadczenia zagraniczne na

Ukraine / Y. Borodin, I. Khozhylo, T. Tarasenko, N. Sorokina. URL: <http://yadda.icm.edu.pl/yadda/element/bwmeta1.element.ekon-element-000171427266>

59. Управління фінансовими ресурсами та бюджетом територіальних громад : практичний посібник; О. Ю. Бобровська, Т. А. Крушельницька, О. Ю. Матвєєва, М. М. Трещов, Л. Г. Шевченко; за заг. ред. Серьогіна С. М. Дніпро : ДРІДУ НАДУ, 2018. 119 с.

60. Публічне управління інвестиціями в умовах ринкових трансформацій : навч. посіб.; О. Ю. Бобровська, Т. О. Савостенко, А. Б. Кондрашихін. 2-ге вид., допов. Дніпро : ДРІДУ НАДУ, 2018. 253 с.

61. Кількість підприємств за видами економічної діяльності з розподілом на великі, середні, малі та мікропідприємства у 2020 році. URL: http://dneprstat.gov.ua/statinfo/rpid/2020/rpid_2.pdf

62. Бажин И.И. Информационные системы менеджмента. М.: Высшая школа экономики, 2000. 324 с.

63. Статут територіальної громади міста Дніпра. URL: <https://dniprorada.gov.ua/uk/page/statut-teritorialnoi-gromadi-mista>

64. Паспорт Дніпропетровської області. URL: <https://adm.dp.gov.ua/pro-oblast/dnipropetrovshina/pasport-oblasti>

65. Бобровська О.Ю., Жадан О.В. Теоретико-методичний підхід до створення системи соціальної безпеки міст. *Актуальні проблеми державного управління* : зб. наук. пр. О. : 2015. № 3 (63). С. 14 – 20.

66. Про органи самоорганізації населення: Закон України від 11 липня 2001 року № 2625-III. URL: <https://zakon.rada.gov.ua/laws/show/2625-14#Text>

67. Атаманчук П.П. Умови та принципи управління процесами підвищення якості життя населення. Наукові перспективи: журнал. 2021. № 10 (16) 2021. С.447. С. 12 – 21.

68. Atamanchuk P. Conceptual principles of quality of life monitoring research. *International Scientific Journal «Internauka»*. 2021. 15 (115). P. 29–36.

69. Атаманчук П. Запобігання конфліктам в органах місцевого самоврядування. *Становлення публічного адміністрування в Україні* : матеріали XI конф. студентів та молодих учених за міжнар. участю / за заг. ред. О. Б. Кіреєвої. Д. ДРІДУ НАДУ, 2020. 427 с. С. 14 – 16.

70. Атаманчук П. Підходи до класифікації конфліктів в органах місцевого самоврядування. *Теорія та практика публічної служби* : матеріали наук. практ. конф., Дніпро, 25 вересня 2020 р.; за заг. ред. С. М. Серьогіна. Д. ДРІДУ НАДУ, 2020. 129 с. С. 82–83.

71. Атаманчук П. Реалізація управління підвищенням якості життя населення. *Actual tendencies of development science and practice: Abstracts of VI International Scientific and Practical Conference. October 25 – 27, Rome, Italy*. 229 p. С. 195–197.

72. Атаманчук П. Публічне управління підвищенням якості життя: теоретичні аспекти. *Scientific research in XXI century: X International Scientific and Practical Conference. Ottawa. Canada. 11-12. 2021*.

ВИСНОВКИ

У дисертації наведено вирішення актуального науково-прикладного завдання щодо обґрунтування концептуальних засад публічного управління процесами підвищення якості життя територіальних громад у контексті реалізації пріоритетів сталого розвитку.

Отримані в процесі дослідження результати свідчать про досягнення поставленої мети, виконання поставлених завдань та дають підстави для формулювання низки узагальнюючих висновків та рекомендацій, що мають теоретичне та практичне значення.

1. У сучасному українському суспільстві все сильніше відчувається потреба у дослідженні способів забезпечення якості життя людей, що пов'язано з реалізацією стратегічних Цілей сталого розвитку «Україна – 2030».

Якість життя – це цілісна характеристика рівня розвитку та задоволення потреб людей, співвіднесених соціальними стандартами та ресурсними можливостями суспільства. Принципово важливе значення має обґрунтоване у дисертації положення про те, що якість життя пов'язана не лише з рівнем задоволення потреб, а й із рівнем їхнього розвитку. Обґрунтовано, що якість життя відображає вертикальний вимір способів та форм життєдіяльності територіальних громад.

2. Встановлено, що якість життя виявляється у багатьох показниках – як об'єктивних, так і суб'єктивних, що зумовлено різноманіттям людських потреб. Доведено, що важливого значення набуває правильний вибір оціночних показників і, відповідно, технологічних змінних. У теоретичних дослідженнях і практичних розробках найчастіше приймаються і застосовуються показники задоволеністю життям, його окремими аспектами. Ці показники, безумовно, необхідні, але недостатні для адекватної характеристики якості життя, їхнє коректне використання пов'язане з необхідністю врахування певних обмежень, а саме: залежності ступеня задоволеності від рівня самих потреб; її залежність від компаративного фону; залежності від темпоральної асиметрії оцінок;

обумовленості ступеня задоволеності характером соціальних відносин; загальноприйнятими нормами поведінки; ступенем свободи вибору; особистісними особливостями людей.

3. Обґрунтовано, що система показників якості життя територіальних громад обумовлені регіональними особливостями (проблемами, ресурсами), корпоративними інтересами та завданнями, соціальними відмінностями окремих груп населення, цільовою спрямованістю системи публічного управління процесами підвищення якості життя територіальних громад.

Доведено, що покращення якості життя територіальних громад можливе за трьома напрямками: задоволення соціально-значимих потреб населення; корекція ціннісно-цільових орієнтацій в окремих категорій населення; підвищення потреб населення. Територіальні громади розрізняються за рівнем соціально-економічного розвитку, за рівнем життя населення та розвитку людського потенціалу, що визначає три можливі цільові орієнтації при управлінні процесами покращення якості життя територіальних громад, а саме, орієнтації на виживання людей, їх адаптацію до мінливих соціально-економічних умов; соціальну самореалізацію. Емпіричний аналіз системи управління процесами покращення якості життя населення м. Дніпра дав можливість встановити його орієнтацію на соціальну самореалізацію населення.

5. Визначено, що можливі два способи управлінського впливу на процеси поліпшення якості життя населення: прямий та непрямий. Перший спрямований безпосередньо на самі показники якості життя, другий – на умови, що забезпечують їх покращення.

При управлінні процесами покращення якості життя висока вірогідність помилки «стратегічної підміни», суть якої – в необґрунтованому припущенні того, що забезпечення певних умов життя викликає автоматичну зміну її якісних параметрів. Доведено, що якість життя відрізняється своєю діяльнісною спрямованістю. Співвідношення умов життя та якості життя проявляється у чотирьох можливих комбінаціях: хороші умови життя і висока

якість життя, хороші умови життя та невисока якість життя, погані умови життя та висока якість життя, погані умови життя та невисока якість життя.

Встановлено, що умови життя повинні відповідати його якісним параметрам та їх зміна має бути своєчасною. У цьому важливо дотримання принципів відповідності та синхронності життєвих умов показникам життя.

6. Обґрунтовано, що публічне управління процесами підвищення якості життя населення передбачає комплексну оцінку її стану та тенденцій зміни. При цьому система оціночних показників має забезпечити: комплексність, цілісність та достовірність інформації про зміни якості життя населення; отримання репрезентативних результатів оцінки управління процесами покращення якості життя. Важливим є також дотримання двох основних методологічних вимог: обмеженості кількості показників з урахуванням їх інформативності та можливості для проведення порівняльного аналізу у територіальному розрізі.

При оцінці якості життя населення м. Дніпро були використані індекс розвитку людського потенціалу, а також показники, що характеризують: кількісний та якісний склад населення; доходи, бідність та соціальну захищеність, зайнятість, житло, здоров'я, освіту, культуру, транспорт та зв'язок, послуги, екологію; особисту безпеку.

Зведений ІРЛП м. Дніпро склав 0,811 (по Україні в цілому – 0,771, по Дніпропетровській області – 0,798). З урахуванням методики ООН, у якій держави поділяються на три групи залежно від величини ІРЛП, Дніпро характеризується високим рівнем розвитку.

7. Аналіз порівняльної динаміки показників якості життя населення м. Дніпра та Дніпропетровської області за 2005 – 2020 р.р. виявив такі позитивні тенденції: зростання чисельності населення, зменшення демографічного навантаження на працююче населення, збереження порівняно невисокого рівня смертності, зростання кількості учнів загальноосвітніх шкіл, розширення масштабів введення житла та зростання середньої забезпеченості житлом, покращення якості довкілля, зростання «середнього класу», значне

зростання кількості автомобілів в особистій власності, зменшення напруженості на ринку праці.

Разом з тим, були виявлені і негативні тенденції, а саме: зменшення питомої ваги населення у працездатному віці, порівняно висока динаміка зростання захворюваності, зменшення рівня забезпеченості населення лікарями, зростання чисельності учнів у розрахунку на одну школу, високі темпи зменшення чисельності студентів, збереження порівняно високого рівня забруднення атмосферного повітря, збереження невисокого рівня середньодушових доходів населення, зниження їх купівельної спроможності, збереження значної частки бідного населення, порівняно висока частка витрат харчування у бюджеті сім'ї, зростання злочинності.

8. Встановлено, що успішне публічне управління процесами підвищення якості життя територіальних громад можливе за умов: сталого економічного зростання; сприятливої соціально-політичної ситуації, здорового морально-психологічного клімату в регіоні, підтримки з боку органів регіональної та центральної влади, а також при дотриманні принципів: єдності соціальної та економічної політики, балансу економічної ефективності та соціального захисту населення, стандартизації, соціальної самореалізації, диференційованого підходу, адресної соціальної підтримки, соціального вирівнювання міських територій, програмно-цільового принципу, раціонального використання ресурсів, соціального партнерства, компаративно-змагального принципу, зворотного зв'язку, науково-методичного забезпечення.

10. Обґрунтовано, що організаційно-технологічною основою управління процесами підвищення якості життя територіальних громад є стратегічний план, який поряд з іншими вимогами, що передбачає виявлення сприятливих та несприятливих факторів розвитку територіальних громад, зокрема, просторових переваг, тенденцій агломерації, концентрації та комбінації виробництва, співвідношення основного та допоміжних виробництв.

З усіх можливих стратегій розвитку громади обрано комплексну стратегію покращення якості життя населення, реалізація якої передбачає відповідно

комплексне використання методів управлінського впливу: економічних, фінансових, нормативно-правових, організаційних, інформаційних, соціальних.

Для вдосконалення управління процесами підвищення якості життя територіальної громади рекомендується:

- провести попередню експертизу умов життєдіяльності громади та на цій основі визначити цілі управління процесами підвищення якості життя;
- щоб уникнути помилки «стратегічної підміни» орієнтуватися на принципи адекватності та синхронності життєвих умов якісним параметрам життя;
- при оцінці якості життя населення громади використовувати комплекс основних та додаткових показників, включаючи індекс розвитку людського потенціалу;
- орієнтуватися на принципи ефективного управління процесами покращення якості життя територіальних громад;
- забезпечити поступове введення територіальних стандартів якості життя;
- організувати рейтингове змагання територіальних громад, спрямоване на покращення якості життя населення;
- сприяти розвитку інститутів громадянського суспільства та громадської участі.

СПИСОК ВИКОРИСТАНИХ ДЖЕРЕЛ:

1. Айвазян С. А. Интегральные индикаторы качества жизни населения : их построение и использование в социально-экономическом управлении, межрегиональных становлениях / С. А. Айвазян. – М. : ВНИИТЭ, 2000. – 287 с.
2. Академічний бізнес-інкубатор: організаційно-методичне забезпечення впровадження інновацій : практич. посіб. / С. М. Серьогін, Є. І. Бородін, М. Фітерницька-Горзько [та ін.] ; за заг. і наук. ред. С. М. Серьогіна. Дніпропетровськ : Принта, 2013. 120 с.
3. Академічний словник. URL : <http://sum.in.ua>.
4. Алкоголізм в Україні, статистика і цифри. URL : <https://moivvybor.com.ua/uk/article/alkogolizm-v-ukrayini-statystyka-i-cyfyry>
5. Аналіз стану та визначення тенденцій соціально-економічного розвитку Дніпропетровської області та її адміністративно-територіальних одиниць за 2014 – 2018 роки. URL: https://adm.dp.gov.ua/storage/app/media/uploaded-files/analizStanuTaviznachennjaTendenciy_2019.pdf
6. Асоціація міст України. URL : <https://www.auc.org.ua>.
7. Асоціація органів місцевого самоврядування. URL : <https://oblrada.dp.gov.ua/region/asoc%20ac%20ja-organ%20v-m%20scevogo-samovrjaduvannja>.
8. Атаманчук П. Запобігання конфліктам в органах місцевого самоврядування. *Становлення публічного адміністрування в Україні* : матеріали XI конф. студентів та молодих учених за міжнар. участю / за заг. ред. О. Б. Кіреєвої. Д. ДРІДУ НАДУ, 2020. 427 с. С. 14 - 16.
9. Атаманчук П. Зарубіжний досвід управління підвищенням якості життя населення. *Innovative technologies in science and practice* : Abstracts of VI International Scientific and Practical Conference. October 26 – 28, 2021, Haifa, Israel. 483 p. С. 367–370.

10. Атаманчук П. Підходи до класифікації конфліктів в органах місцевого самоврядування. *Теорія та практика публічної служби* : матеріали наук. практ. конф., Дніпро, 25 вересня 2020 р. / за заг. ред. С. М. Серьогіна. Д. ДРІДУ НАДУ, 2020. 129 с. С. 82–83.

11. Атаманчук П. Публічне управління підвищенням якості життя: теоретичні аспекти. *Scientific research in XXI century: X International Scientific and Practical Conference*. Ottawa. Canada. 11-12. 2021.

12. Атаманчук П. Реалізація управління підвищенням якості життя населення. *Actual tendencies of development science and practice: Abstracts of VI International Scientific and Practical Conference*. October 25 – 27, Rome, Italy. 229 p. С. 195–197.

13. Атаманчук П.П. Емпіричний вимір якості життя. *Публічне адміністрування та національна безпека*. 2021. Вип. 11 (листопад). URL: <https://www.inter-nauka.com/issues/administration2021/11>.

14. Атаманчук П.П. Концептуальні засади впровадження моніторингу якості життя населення в практику управління територіями. *Аспекти публічного управління = Public Administration Aspects*. 2021. № 5. С. 45–57. doi: 10.15421/152069.

15. Атаманчук П.П. Умови та принципи управління процесами підвищення якості життя населення. *Наукові перспективи: журнал*. 2021. № 10 (16) 2021. С.447. С. 12 – 21.

16. Бажин И.И. Информационные системы менеджмента. М.: Высшая школа экономики, 2000. 324 с.

17. Балабанов А.С., Балабанова Е.С. Социальное неравенство: факторы углубления депривации. *Социологические исследования*. – 2003. – №7

18. Баштанник В., Рагімов Ф. Адміністративно-правові особливості функціонування механізму державного управління сталим розвитком регіонів. *Науковий вісник публічного та приватного права*. 2017. Т. 2. № 6. С. 243-247.

19. Баштанник В., Рагімов Ф. Удосконалення системи регіонального управління в контексті реалізації концепції сталого розвитку «Україна-2020» *Науковий вісник Академії муніципального управління. Сер. «Управління»* : зб. наук. пр. 2016. № 1. С. 126-135.

20. Баштанник В., Рагімов Ф. Адміністративно-правові засади функціонування механізмів управління сталим розвитком регіонів: досвід України та Республіки Польща. *European vector of contemporary jurisprudence: the experience of Ukraine and Republic of Poland* : Collective monograph. Sandomierz: Izdevnieciba «Baltija Publishing», 2018. Vol. 2. P. 235-256. URL: http://ir.nusta.edu.ua/jspui/bitstream/123456789/2394/1/2553_IR.pdf

21. Бестужев-Лада И.В. Про методологию анализа и прогноза способа жизни. Социологич. исследования. 1975. №1. С. 23 – 34.

22. Бобков В.М., Масловский-Мстиславский П.С., Маликов Н.С. Качество жизни: сущность и показатели. Человек и труд. 1996. №6. С. 12 – 24.

23. Бобков В.М., Масловский-Мстиславский П.С. Качество жизни: концепция и измерение. М: ВЦУЖ,1998. 243 с.

24. Бобровська О. Ю. Технологія оцінювання якості господарюючих суб'єктів суспільного сектора економіки як складова механізму публічного управління. Публічне управління : теорія та практика. – № 1. – 2010. – С. 103-111.

25. Бобровська О.Ю., Горобець Я.В. Теоретико-методичний і практичний підхід до налагодження ефективних економічних відносин в територіальних громадах. *Публічне адміністрування : теорія та практика*: ел. зб. наук. пр.; редкол.: С. М. Серьогін (голов. ред.) [та ін.]. Д. : ДРІДУ НАДУ, 2018. № 2(20). URL: [http://www.dridu.dp.ua/zbirnik/2018-02\(20\)/index.html](http://www.dridu.dp.ua/zbirnik/2018-02(20)/index.html).

26. Бобровська О. Ю., Дурман М. О., Кравченко Т. А., Некряч А. І., Дегтяр О. А. Управлінські рішення щодо підтримки і супроводу процесів соціально-економічного розвитку територій. *Інноваційний розвиток та*

економічне зростання в країнах СНД: спеціальний випуск. 2021. Вип. 39. № 6. URL: <http://ojs.ual.es/ojs/index.php/eea/article/view/5266>.

27. Бобровська О.Ю., Жадан О.В. Теоретико-методичний підхід до створення системи соціальної безпеки міст. *Актуальні проблеми державного управління* : зб. наук. пр. О. : 2015. № 3 (63). С. 14 – 20.

28. Бобровська О. Ю., Липовська К.О. Інтелектуальні ресурси розвитку територій. *Державне управління та місцеве самоврядування* : зб. наук. пр. / редкол. : С. М. Серьогін (голов. ред.) [та ін.]. Д. ДРІДУ НАДУ, 2017. Вип. 3 (34). С.135– 142.

29. Бобровська О. Ю. Застосування корпоративного способу господарювання в територіальних громадах: навчальний посібник. Д. ДРІДУ НАДУ, 2014. 236 с.

30. Бобровська О.Ю. Організаційно-управлінські проблеми збереження, нарощення і підвищення якості наукового потенціалу країни. *Аспекти публічного управління*: наук. журн. Д. Грані, 2018. Том. 6. № 1 – 2. С. 5 – 17.

31. Бобровська О. Ю. Прогнозування розвитку територій. Бенчмаркінг : навчальний посібник з компакт-диском (гриф МОН) / К. М. Бліщук, А. С. Крупнік, Є. Г. Матвіїшин [та ін.]; за заг. наук. ред. М. М. Білинської. К. К.І.С. 2014. С. 23 – 28 (120 с.).

32. Бобровська О.Ю. , Савостенко Т.О. Формування системи управління сталим розвитком територій. *Збірник наукових праць Національної академії державного управління при Президентові України*; за заг. ред. А. П. Савкова. К. НАДУ, 2016. Вип. 2. С. 138 – 155.

33. Бобровська О.Ю. Консолідована економічна політика як чинник сталого розвитку регіону. *Державне будівництво* : електр. наук. фах. видання ХарPI НАДУ; редкол. : О. Ю. Амосов (голов. ред.) [та ін.]. Х. Магістр, 2014. № 1. URL: <http://www.kbuara.kharkov.ua/e-book/db/2014-1/doc/2/01.pdf>.

34. Бобровська О.Ю. Методологічний підхід побудови системи управління сталим (збалансованим) розвитком регіонів. *Публічне*

адміністрування: теорія та практика : ел. зб. наук. пр.;/ редкол.: С. М. Серьогін (голов. ред.) [та ін.]. Д. ДРІДУ НАДУ, 2016. № 2. URL: [http://www.dridu.dp.ua/zbirnik/2016-02\(16\)/23.pdf](http://www.dridu.dp.ua/zbirnik/2016-02(16)/23.pdf)

35. Бобровська О. Ю., Корнієвський С.В. Політика комплексного економічного розвитку регіону: механізми формування і реалізації : монографія. Дніпро : ДРІДУ НАДУ, 2017. 240 с.

36. Бобровська О.Ю. Сталий розвиток регіонів України: проблеми і шляхи їх розв'язання. *Публічне адміністрування: теорія та практика : ел. зб. наук. пр.* редкол.: С.М. Серьогін (голов. ред.) [та ін.]. Д. : ДРІДУ НАДУ, 2016. № 1(15). URL: [http://www.dridu.dp.ua/zbirnik/2016-01\(15\)/15.pdf](http://www.dridu.dp.ua/zbirnik/2016-01(15)/15.pdf).

37. Бурик З. М. Державне регулювання сталого розвитку України: теорія та практика : монографія. URL : <http://scholar.google.com/scholar?cluster=791846333021156505&hl=en&oi=scholar>.

38. Бурик З. М. Проблеми та потенціал розвитку об'єднаних територіальних громад у контексті досягнення цілей сталого розвитку. URL : http://www.lvivacademy.com/vidavnitstvo_1/conferencii/Konf_2019_1.pdf#page=164

39. Бурик З. М. Формування державної політики сталого розвитку: регіональний аспект. *Східна Європа: економіка, бізнес та управління.* 2016. № 2. С. 75-78.

40. Бурик З. Особливості забезпечення сталого розвитку в країнах ЄС (досвід для України). URL : http://nbuv.gov.ua/j-pdf/tppd_2017_20_6.pdf.

41. Бурик З. М. Формування концепції сталого розвитку регіону. *Теорія та практика державного управління і місцевого самоврядування.* 2014. № 1. URL : http://el-zbirn-du.at.ua/2014_1/22.pdf.

42. Бюджети територіальних громад обласних центрів України за 2018-2021 роки: аналітичний огляд. URL: <https://centreua.org/wp-content/uploads/2021/07/Byudzhetny-terytorialnyh-gromad-oblasnyh-tsentriv->

Ukrai-ny-za-2018-2021-roky.-Analychnyy-oglyad.pdf

43. Валовой внутренний продукт (ВВП) в Украине 2021. URL: <https://index.minfin.com.ua/economy/gdp/>

44. Взаимодействие объединений граждан и городской власти в Днепропетровске : опыт, проблемы, перспективы : бюллетень. Днепропетровск : Днепропетровский центр социальных исследований, 2005. 38 с.

45. Вимірювання якості життя в Україні, Аналітична доповідь, Лібанова Е.М., Гладун О.М., Лісогор Л.С. та ін. К.: 2013. URL: https://www.idss.org.ua/monografii/UNDP_QoL_2013_ukr.pdf

46. Витрати і ресурси домогосподарств України по кожному регіону. URL: <http://www.ukrstat.gov.ua>

47. Войтенкова Г.Ф. Разработка в ООН обобщающих измерителей уровня жизни и социального развития для международных сопоставлений. 1994. №2. С. 7 – 12.

48. Галиев Г. Т., Галимов Р. А., Иванов В. Н., Патрушев В. И. Региональный социум : проблемы социальной технологии. – М. : Изд. МГУ. 1992. С. 17–34.

49. Геєць В. М. Стратегічні виклики ХХІ століття суспільству та економіці України : монографія : в 3 т. / за ред. В. М. Гейця, В. П. Семиноженка, Б. Є. Кваснюка. Київ : Фенікс, 2007. Т. 1 : Економіка знань – модернізаційний проект України. 544 с.

50. Гелбрейт Дж. Новое индустриальное общество. М. Экономика. 1971. 336 с.

51. Гиг Ван Дж. Прикладная общая теория систем. М. : Мир, 1981. – Кн. 1. – 325 с.

52. Глинчикова А. Природные ресурсы и человеческий капитал. Свободная мысль. 1999. № 3. С. 23 – 34.

53. Год – плюс, ФЛП – минус: как малый бизнес пережил первый год карантина. Экономическая правда. Март. 2021. URL: <https://www.epravda.com.ua/rus/publications/2021/03/24/672241/>

54. Гонтмахер Е. Важно добиться синхронизации процессов в экономике и социальной сфере. *Человек и труд*. 2000. № 12. С. 12 – 26.

55. Гуманизация социальной политики: от деклараций к осуществлению. *Человек и труд*. 2000. №10. С. 12 – 23.

56. Данакин Н.С., Козлов В.Ю. Качество жизни и качество человека. *Управление процессами повышения качества жизни населения в муниципальном образовании*. Сб. научных трудов Вып.1. Белгород, 2003. С. 17 – 23.

57. Данакин Н.С., Питка С.М. Деятельностный подход к исследованию и повышению качества жизни человека. *Управление процессами повышения качества жизни населения в муниципальном образовании*. Сб. научных трудов Вып.2. Белгород, 2003. С. 5 – 17.

58. Данакин Н.С, Питка С.М. Компаративный механизм социального регулирования. Белгород: Изд. Центр «Логия». 2003. С. 55-56.

59. Данакин Н.С., Сухинов М.С. Управленческая оценка как объект социологического исследования. Белгород: Изд. центр «Логия», 2003. С. 46-47.

60. Демографічна ситуація у Дніпропетровській області у 2020 році. URL: http://dneprstat.gov.ua/expres/2021/02/19_02_2021/Dem_12.pdf

61. Державна економічна політика регіонального розвитку : навчальний посібник; М. А. Латинін, О. Ю. Бобровська, Г. О. Дорошенко [та ін.] ; за заг. ред. проф. М. А. Латиніна, проф. В. Б. Родченка. Х. : ХНУ ім. В. Н. Каразіна, 2016. 420 с.

62. Державна економічна політика регіонального розвитку : монографія; М. А. Латинін, С. В. Майстро, Н. В. Статівка [та ін.] ; за заг. ред. М. А. Латиніна. Харків : Вид-во ХарПІ НАДУ «Магістр», 2017. 329 с.

63. Державна політика сталого регіонального розвитку : наук. розроб.; Т. О. Савостенко, В. І. Попруга, І. Е. Польська [та ін.] ; за заг. ред. Т. О. Савостенко. Київ : НАДУ, 2008. 40 с.

64. Державна служба статистики України. URL: <http://www.ukrstat.gov.ua>.

65. Державне регулювання інноваційного розвитку економіки України: стратегічні пріоритети : монографія; М. А. Латинін, С. В. Майстро, В. Ю. Бабаєв [та ін.] ; за заг. ред. М. А. Латиніна. Харків : Вид-во ХарPI НАДУ «Магістр», 2014. 320 с.

66. Державне управління в соціально-гуманітарній сфері: теорія та практика : навч. посіб.; І. І. Хожило, О. Ю. Бобровська, Б. П. Колесніков [та ін.]. Дніпропетровськ : ДРІДУ НАДУ, 2011. 211 с.

67. Державне та регіональне управління: навч. посіб.; О. Ю. Бобровська, Т. О. Савостенко, О. Ю. Матвеева, В. К. Лебедева. 2-ге вид., допов. Д. ДРІДУ НАДУ, 2018. 200 с.

68. Державне управління інвестиціями в умовах ринкових трансформацій : навчальний посібник; А. Б. Кондрашихін, О. Ю. Бобровська, Т. О. Савостенко К. : Центр учбової літератури, 2014. – 252 с.

69. Державні соціальні стандарти та гарантії 2021 рік. URL: <http://gutszn.kr-admin.gov.ua/2020/20201228/standart.pdf>

70. Децентралізація влади: порядок денний на середньострокову перспективу : аналіт. доп. ; Я. А. Жаліло, О. В. Шевченко, В. В. Романова [та ін.] ; Нац. ін-т стратег. дослідж. Київ, 2019. 115 с.

71. Децентралізація зайнятості. Яких фахівців потребують громади, чи є вони на ринку праці та як поєднати попит і пропозицію? URL : <https://www.ukrinform.ua/rubric-presshall/2542639-decentralizacia-zajnatosti-akih-fahivcivpotrebuut-gromadi.html>.

72. Децентралізація. URL : <http://www.minregion.gov.ua/decentralization/presentation>

73. Диференціація життєвого рівня населення Дніпропетровської області. Головне управління Державної служби статистики у Дніпропетровській області. <http://dneprstat.gov.ua/statinfo/vrd/2020/vrd5.pdf>

74. Доклад о человеческом развитии 2016: человеческое развитие для всех и каждого; ПРООН ; The United Nations Development Programme. URL : http://hdr.undp.org/sites/default/files/HDR2016_RU_Overview_Web.pdf

75. Домнина И. Показатели социального благополучия населения. Человек и труд. 1997. №7. С. 22 – 35.

76. Дридзе Т.М. Социальная коммуникация в управлении с обратной связью. Социология, исследования. 1998. №10. С. 44 – 52.

77. Економічний потенціал. URL: <https://adm.dp.gov.ua/pro-oblast/dnipropetrovshina/ekonomichnij-potencial>

78. Європейська Хартія місцевого самоврядування від 15 жовт. 1985 р. URL: http://zakon5.rada.gov.ua/laws/show/994_036.

79. Жуков В.И. Что такое ИРЧП ? К вопросу о человеческом потенциале. Социологич. исследования. 1996. №6. Ч. 5 – 17.

80. Збаращук О. В. Державна регіональна політика : механізми забезпечення комплексного і збалансованого соціально-економічного розвитку регіонів : автореф. дис. на здобуття наук. ступеня канд. наук з держ. упр. : спец. 25.00.02 «Механізми державного управління». Одеса, 2009. – 20 с.

81. Звіт про виконання у I півріччі 2021 року Програми економічного і соціального розвитку міста на 2021 рік. URL: https://dniprorada.gov.ua/upload/editor/zvit_pro_vikonannya_programi_ekonomichnogo_i_socialnogo_rozvitku_mista_za_i_pivrichchya_2021_roku.doc

82. Інноваційні підходи до забезпечення конкурентоспроможності регіонів в контексті активізації економічного розвитку : монографія; за заг. ред. О. Ю. Бобровської, Т. О. Савостенко. Дніпропетровськ : ДРІДУ НАДУ, 2013.

196 с. URL :
http://www.dridu.dp.ua/vidavnictvo/monografii/Monografiya_erep.pdf.

83. Інформація про результати роботи органів прокуратури Дніпропетровської області та стан законності на території області у I півріччі 2020 року. URL:
https://dnipr.gp.gov.ua/ua/dnepdoc.html?_m=publications&_t=rec&id=277637

84. Капінос М. Механізми підвищення ефективності державного управління в умовах глобалізації. Актуальні проблеми державного управління : Зб. наук. праць ОРІДУ НАДУ. 2009. Вип. 4 (40). С. 118-122.

85. Квітка С. А. Державне управління та циклічні механізми соціально-економічного розвитку. *Аспекти публічного управління*. 2016. Т. 4, № 1-2. С. 18-25.

86. Квітка С. А. Державне управління формуванням партнерських відносин між владою та бізнесом в умовах соціальних перетворень : монографія. Дніпро : Грані, 2017. 268 с.

87. Квітка С. А. Government relations та державне управління в Україні: новітні форми взаємодії влади та бізнесу. *Аспекти публічного управління*. 2017. Т. 5, № 11. С. 94-103.

88. Киричук Ю., 2009. Показник доступності житла як основний критерій ефективності державної житлової політики. *Вісник Національної академії державного управління при Президентіві України*. № 1. URL: http://nbuv.gov.ua/UJRN/Vnadu_2009_1_12.

89. Кількість підприємств за видами економічної діяльності з розподілом на великі, середні, малі та мікропідприємства у 2020 році. URL: http://dneprstat.gov.ua/statinfo/rpid/2020/rpid_2.pdf

90. Колтун В. С. Теоретико-методологічні підходи до розвитку територіальних громад. *Вісник НАДУ*. 2010. Вип. 2. С. 162-169.

91. Конституція України (Основний Закон) : прийнята на п'ятій сесії Верховної Ради України 28 червня 1996 р. Верховна Рада України. Відомості Верховної Ради. 2003. № 29. Ст. 232 ; із змін. і доп., внесеними Законом України від 8 грудня 2004 р. № 2222-IV.

92. Концепция программы улучшения качества жизни населения Белгородской области: Программа улучшения качества жизни населения Белгородской области. Белгород, 2003. 35 с.

93. Коулман Дж. Капитал социальный и человеческий. *Общественные науки и современность*. 2001. № 3. С. 2 – 17.

94. Кравченко О.М. Теоретичні підходи до визначення поняття «механізм державного управління». *Державне управління: удосконалення та розвиток*. 2009. № 3. С. 47–56. URL: <http://www.dy.nauka.com.ua/?op=1&z=56>

95. Кривоносова Л.А. Качество жизни населения: технологии оценки. Монография Хабаровск: ДВАГС, 2003. 134 с.

96. Крупнов Ю. Качество жизни. URL: <http://www.pereplet.ru/kрупнов/14.html#14>

97. Крушельницька Т. А. Формування фінансової основи територіальних громад України: теоретичне визначення і аналіз актуального стану : монографія. Рига : LAMBERT Academic Publishing RU, 2019. 71 с.

98. Латинін М.А. Роль держави в забезпеченні соціальної безпеки загалом і регіонів зокрема. Теорія та практика державного управління і місцевого самоврядування: електр. наук. фах. вид. Херсонського національного технічного університету / голов. ред. проф. Лопушинський І.П. 2019. №1. URL: http://el-zbirn-du.at.ua/2019_1/21.pdf

99. Леонтьев Д.А. От социальных ценностей к личностным: социогенез и феноменология ценностного регулирования деятельности. *Вестник Моск. Ун-та*. Сер. 14. Психология. 1997. №1. С. 7 – 19.

100. Липовська Н.А., Атаманчук П.П. Професійна підготовка державних службовців як умова реалізації професійного проекту. *Державне*

управління та місцеве самоврядування. Дніпро : ДРІДУ НАДУ, 2020. Вип. 4 (47). С. 93 – 104. URL: <https://doi.org/10.33287/102073>

101. Липовська Н.А., Бобровська О.Ю. Соціально-технологічне й організаційне підґрунтя ефективності соціального діалогу. *Аспекти публічного управління* : наук. журн. 2014. № 1–2(3–4). Д. Грані. 2014. С. 53 – 60.

102. Липовська Н.А., Тарасенко Т.М. Система професійної ідентичності службовців місцевого самоврядування. *Державне управління та місцеве самоврядування*. 2020. Вип.3(46). С. 157–167. URL: <https://grani-print.dp.ua/index.php/dridu/article/view/436>.

103. Липовська Н. А., Соболев Л.В. Соціальний моніторинг як інструмент підвищення ефективності державного управління та місцевого самоврядування. Демократичне врядування в контексті глобальних викликів та кризових ситуацій : матер. наук.-практ. конф. за міжнар. участю (м. Львів, 3 квітня 2009 р.). – Львів : ЛРІДУ НАДУ, 2009. – С. 425 – 428.

104. Майерс Д. Социальная психология. СПб: Питер, 1997. 534 с.

105. Макарова О.В. Соціальна політика в Україні: Монографія; Ін-т демографії та соціальних досліджень ім. М.В. Птухи НАН України. К. 2015. 244 с.

106. Матвеева О. Ю. Вдосконалення фінансового забезпечення місцевого самоврядування в умовах децентралізації : автореф. дис. ... канд. держ. упр. : 25.00.04 / Дніпропетр. регіон. ін-т держ. упр. Нац. акад. держ. упр. при Президентіві України. Дніпропетровськ, 2013. 20 с.

107. Махия Р. А. Механізми підвищення ефективності публічного управління органів державної влади в містах-мегаполісах. *Галузь науки «Державне управління»: історія, теорія, впровадження* : матеріали наук.-практ. конф. за міжнар. участю (Київ, 28 трав. 2010 р.) : у 2 т.; за заг. ред. Ю. В. Ковбасюка, В. П. Трощинського, С. В. Загороднюка; Нац. акад. держ. упр. при Президентіві України. К., 2010. Т. 2. С. 337–338.

108. Махиня Р. А. Публічне управління містами-мегаполісами в контексті механізмів державного управління. *Аспекти публічного управління*. Дніпропетр. регіон. ін-т держ. упр. при Президентові України. Дніпропетровськ: [б. в.], 2014. № 5–6 (7–8). С. 28–34.

109. Мелюхин Н.С. Информационное общество: истоки, проблемы, тенденции развития. М.: Изд-во МГУ, 1999. 234 с.

110. Методика оценки качества жизни. М., ВНДИТЕ, 2000. 245 с.

111. Методологічні пояснення: Державна служба статистики України. URL: <http://www.dneprstat.gov.ua/statinfo/nr/mp3.htm>

112. Механізми державного управління [Одинцова Г. С. , Дзюндзюк В. Б. , Мельтюкова Н. М. , Міронова Н. С. , та ін.]. *Енциклопедичний словник з державного управління*. [уклад. : Ю. П. Сурмін, В. Д. Бакуменко, А. М. Михненко та ін.]; [за ред. Ю. В. Ковбасюка, В. П. Трошинського, Ю. П. Сурміна]. К. : НАДУ, 2010. 820 с.

113. Міграційний рух населення по містах та районах Дніпропетровської області у 2020 році. URL: http://dneprstat.gov.ua/expres/2021/02/19_02_2021/MN_12.pdf

114. Муніципальний менеджмент : навч. посіб.; Ю. П. Шаров, І. А. Чикаренко, О. Ю. Бобровська [та ін.] ; за наук. та заг. ред. Ю. П. Шарова. Дніпропетровськ: ДРІДУ НАДУ, 2009. 404 с.

115. Населення України. Демографічні тенденції в Україні у 2002–2019 рр.: кол. моногр.; за ред. О.М. Гладуна; НАН України, Ін-т демографії та соціальних досліджень імені М.В. Птухи. Київ, 2020. 174 с.

116. Наумова Н.Ф. Социологические и психологические аспекты целенаправленного поведения. М: Наука, 1988. С. 22-29.

117. Національна доповідь про стан і перспективи розвитку освіти в Україні / Нац. акад. пед. наук України ; [редкол.: В. Г. Кремень (голова), В. І. Луговий (заст. голови), А. М. Гуржій (заст. голови), О. Я. Савченко (заст. голови)] ; за заг. ред. В. Г. Кременя. — Київ : Педагогічна думка, 2016. 448 с.

118. Обуховский К. Психология влечений человека. – М: Прогресс, 1971. 265 с.

119. Оцінка громадянами діяльності влади, рівень довіри до соціальних інститутів та політиків, електоральні орієнтації громадян (лютий 2020 р.). URL : <http://razumkov.org.ua/napriamky/sotsiologichni-doslidzhennia/otsinka-gromadianamy-diialnosti-vlady-riven-doviry-do-sotsialnykh-instytutiv-ta-politykiv-elektoralni-orientatsii-gromadian-liutyi-2020r>

120. Паспорт Дніпропетровської області. URL : <https://adm.dp.gov.ua/pro-oblast/dnipropetrovshina/pasport-oblasti>

121. Пашкова Г. Г. Державне управління регіональним розвитком в Україні у контексті підвищення конкурентоспроможності: теоретичний аспект : автореф. дис. ... канд. держ. упр. : 25.00.01;/ Дніпропетр. регіон. ін-т держ. упр. Нац. акад. держ. упр. при Президентові України. Дніпропетровськ, 2016. 20 с.

122. Потенціал розвитку територій: методологічні засади формування і нарощення : монографія / О. Ю. Бобровська, Т. А. Крушельницька, М. А. Латинін [та ін.]; за заг. ред. д. держ. упр., проф. О. Ю. Бобровської. – Дніпро : ДРІДУ НАДУ, 2017. – 362 с.

123. Про державне прогнозування та розроблення програм економічного і соціального розвитку України : Закон України від 23 берез. 2000 р. № 1602-III. URL : <https://zakon.rada.gov.ua/laws/show/1602-14#Text>.

124. Про державні цільові програми : Закон України від 18 берез. 2004 р. № 1621-IV. URL : <https://zakon.rada.gov.ua/laws/show/1621-15#Text>.

125. Про добровільне об'єднання територіальних громад : Закон України від 05 лют. 2015 р. № 157-VIII. URL : <http://zakon0.rada.gov.ua/laws/show/157-19>.

126. Про засади внутрішньої і зовнішньої політики : Закон України від 01 лип. 2010 р. № 2411-VI. URL : <https://zakon.rada.gov.ua/laws/show/2411-17#Text>.

127. Про засади державної регіональної політики : Закон України від 05 лют. 2015 р. № 156-VIII. URL : <https://zakon.rada.gov.ua/laws/show/156-19#Text>.

128. Про затвердження Державної стратегії регіонального розвитку на період до 2020 року : постанова Кабінету Міністрів України від 06 серп. 2014 р. № 385. URL : <https://zakon.rada.gov.ua/laws/show/385-2014-%D0%BF>.

129. Про затвердження Методики формування спроможних територіальних громад : постанова Кабінету Міністрів України від 08 квіт. 2015 р. № 214. URL : <https://zakon.rada.gov.ua/laws/show/214-2015-%D0%BF>.

130. Про затвердження плану заходів з реалізації нового етапу реформування місцевого самоврядування та територіальної організації влади в Україні на 2019-2021 роки : розпорядження Кабінету Міністрів України від 23 січ. 2019 р. № 77-р. URL : <https://www.kmu.gov.ua/ua/npas/pro-zatverdzhennya-planu-zahodiv-z-realizaciyi-novogo-etapu-reformuvannya-miscevogo-samovryaduvannya-ta-teritorialnoyi-organizaciyi-vladi-v-ukrayini-na-20192021-roki>.

131. Про інформацію : Закон України від 02 жовт. 1992 р. № 2657-XII. *Відомості Верховної Ради України*. 1992. № 48. Ст. 650.

132. Про Концепцію науково-технологічного та інноваційного розвитку України : постанова Верховної Ради України від 13 лип. 1999 р. № 916-XIV. URL : <https://zakon.rada.gov.ua/laws/show/916-14#Text>.

133. Про місцеве самоврядування : Закон України від 21 трав. 1997 р. № 280 : із змінами. URL : <http://zakon.rada.gov.ua>.

134. Про місцеві державні адміністрації : Закон України від 09 квіт. 1999 р. № 586-XIV. URL: <https://zakon.rada.gov.ua/laws/show/586-14#Text>.

135. Про обласний конкурс проектів і програм розвитку місцевого самоврядування : розпорядження голови Дніпропетровської обласної ради від 07 лют. 2017 р. № 25-р. URL : <https://oblrada.dp.gov.ua/documents/rozp-general>.

136. Про органи самоорганізації населення: Закон України від 11 липня 2001 року № 2625-III. <https://zakon.rada.gov.ua/laws/show/2625-14#Text>

137. Про службу в органах місцевого самоврядування : проект Закону України. URL : <http://w1.c1.rada.gov.ua/pls/zweb2>.

138. Про співробітництво територіальних громад : Закон України від 17 черв. 2014 р. № 1508-VII. URL : <http://zakon2.rada.gov.ua>.

139. Про стимулювання розвитку регіонів : Закон України від 8 верес. 2005 р. № 2850-IV. URL : <https://zakon.rada.gov.ua/laws/show/2850-15#Text>.

140. Про Стратегію сталого розвитку «Україна-2020» : указ Президента України від 12 січ. 2015 р. № 5. *Урядовий кур'єр*. 2015. № 6.

141. Про схвалення Концепції реформування місцевого самоврядування та територіальної організації влади в Україні : розпорядження Кабінету Міністрів України від 01 квіт. 2014 р. № 333-р. URL : <http://zakon5.rada.gov.ua/laws/show/333-2014>.

142. Прогнозування розвитку територій. Бенчмаркінг : навч. посіб. з компакт-диском / К. М. Бліщук, А. С. Крупнік, Є. Г. Матвіїшин [та ін.] ; за заг. наук. ред. М. М. Білинської. Київ : К.І.С., 2014. 120 с.

143. Прогнозування розвитку територій. Економічне прогнозування : навч. посіб. з компакт-диском / Ю. П. Шаров, О. Ю. Бобровська, М. А. Латинін [та ін.] ; за заг. наук. ред. М. М. Білинської. Київ : К.І.С., 2014. 128 с.

144. Проект концепції розвитку освіти України на період 2015-2025 років. URL : http://tnpu.edu.ua/EKTS/proekt_koncept.pdf.

145. ПРООН в Україні : офіційний сайт. URL : <https://www.ua.undp.org/content/ukraine/uk/home/ourwork/overview.html>

146. Протас В. М. Удосконалення механізму управління стратегічним розвитком міста : автореф. дис. на здобуття наук. ступеня канд. наук з держ. упр. : спец. 25.00.02 «Механізми державного управління». Харків, 2010. 20 с.

147. Публічне управління інвестиціями в умовах ринкових трансформацій : навч. посіб.; О. Ю. Бобровська, Т. О. Савостенко, А. Б. Кондрашихін. 2-ге вид., допов. Дніпро : ДРІДУ НАДУ, 2018. – 253 с.

148. Регіональний людський розвиток: статистичний збірник. *Державна служба статистики України*, 2018. URL: http://www.ukrstat.gov.ua/druk/publicat/kat_u/2018/zb/09/zb_rlr2017_pdf.pdf

149. Рейтинг стран мира по уровню образования. Гуманитарный портал: Исследования. Центр гуманитарных технологий, 2006–2021 (последняя редакция: 3.11.2021). URL: <https://gtmarket.ru/ratings/education-index>

150. Римашевская Н. М. Социальное обеспечение в процессе перехода к рынку. *Народонаселение*. 2002. № 3. С. 6–20.

151. Романюк І. Якість життя як соціально-економічна категорія та об'єкт статистичного дослідження. *Економіка*. 4(157). 2014. URL: http://bulletin-econom.univ.kiev.ua/wp-content/uploads/2015/11/157_91-98.pdf

152. Руткевич М.М. Постмодернизм или социотропизм. Социологич. исследование. 995. №3.

153. Рывкина Р.В. Образ жизни населения: социальные последствия реформ 90-х годов. Социологич. исследования. 2001. №4.

154. Рябека О.Г. Оцінка рівня та якості життя населення України. *Економіка та держава* № 11/2014. С. 46-48. URL: http://www.economy.in.ua/pdf/11_2014/11.pdf

155. Савостенко Т. О. Планування розвитку територій : навч. посіб. ; Т. О. Савостенко, О. Г. Братута, І. Е. Польська. Дніпропетровськ : ДРІДУ НАДУ, 2006. 78 с.

156. Савостенко Т. О., Попруга В. І. Механізми економічні Енциклопедичний словник з державного управління. [уклад. : Ю. П. Сурмін, В. Д. Бакуменко, А. М. Михненко та ін.] ; [за ред. Ю. В. Ковбасюка, В. П. Трощинського, Ю. П. Сурміна]. К. : НАДУ, 2010. 820 с.

157. Самопочуття мешканців України у квітні 2021 року. URL: <https://www.kiis.com.ua/?lang=ukr&cat=reports&id=1046&page=1&t=8>

158. Сиченко В., Тарасенко Т., Пугач А. Вплив децентралізації на статутну нормотворчість об'єднаних територіальних громад *Публічне управління та регіональний розвиток*. 2019. № 5. С. 559-580. URL: <https://pard.mk.ua/index.php/journal/article/view/144/109>

159. Сітнікова Н.П. Підходи до визначення якості життя для використання у процесі стратегічного планування соціально-економічного розвитку. *Агросвіт*. № 17, 2012. URL: http://www.agrosvit.info/pdf/17_2012/12.pdf

160. Соболь Л. В. Вивчення громадської думки як інструмент нового публічного адміністрування. *Розвиток публічного адміністрування на засадах менеджменту : європейський контекст* : матер. міжнар. наук.-практ. конф. (м. Дніпропетровськ, 15–16 травня 2009 р.). Д. : ДРІДУ НАДУ, 2009. С. 214 – 215.

161. Соболь Л.В. Моніторинг якості життя населення як засіб підвищення ефективності управління територіями. Дис... к.держ.упр. 25.00.04 – місцеве самоврядування. Д.: ДРІДУ НАДУ, 2011. 212 с.

162. Соболь Л. В. Соціологічна діагностика як основа діалогу з територіальною громадою. *Державне управління та місцеве самоврядування* : зб. наук. пр. ДРІДУ НАДУ. Д. ДРІДУ НАДУ, 2009. Вип. 2/2. – С. 318 – 323.

163. Соболь Л. В. Удосконалення моніторингу якості життя громадян органами місцевого самоврядування. *Проблеми сучасного державного управління* : зб. наук. пр. ДонДУУ. Сер. : Державне управління. – Т. XII, вип. 186. Донецьк : ДонДУУ, 2011. – С. 232 – 241.

164. Современная западная социология. М. Политиздат, 1990. 887 с.
165. Солодилин В.А. Факторный анализ использования трудового потенциала персонала организации. *Управление процессами повышения качества жизни населения в муниципальном образовании*. Сб. научных трудов Вып.2. Белгород: Белгородское областное издательство, 2003. – С. 59-64.
166. Социологическая энциклопедия в 2 Т. М.: Мысль, 2003. 675 с.
167. Соціально-економічне становище м. Дніпра за 2019 рік. URL: http://dneprstat.gov.ua/public/2019/public_m12.htm
168. Сталий розвиток територій: проблеми та шляхи вирішення (Аналітична записка за підсумками V міжнародної науково-практичної конференції, м. Дніпропетровськ, ДРІДУ НАДУ, 10 – 11 жовт. 2014 р.) / О. Ю. Бобровська, Т. А. Крушельницька, О. В. Каховська [та ін.]. *Аспекти публічного управління* : зб. наук. пр. 2014. № 9 – 10 (11 – 12). Д. Грані, 2014. С. 87 – 92.
169. Стан і нові можливості соціально-економічного розвитку Дніпропетровської області : монографія; Колектив авторів ; за заг. ред. О. Ю. Бобровської. Дніпро : ДРІДУ НАДУ. 2019. 276 с. URL: http://www.dridu.dp.ua/vidavnictvo/monografii/monografiya_EREP_2019.pdf
170. Статут територіальної громади міста Дніпра. URL: <https://dniprorada.gov.ua/uk/page/statut-teritorialnoi-gromadi-mista>
171. Стратегічний вибір Дніпропетровщини: від сучасних реалій до бажаного майбутнього : монографія; за заг. та наук. ред. І.А. Чикаренко, Т.В. Маматової. Дніпро :ДРІДУ НАДУ, 2021. 156 с.
172. Стратегія «Європа-2020»: у центрі – людина. URL : <http://dialog.lviv.ua/strategiya-yevropa-2020-u-tsentri-lyudina>.
173. Стратегія розвитку Дніпропетровської області до 2027 року. URL: <https://adm.dp.gov.ua/pro-oblast/rozvitok-regionu/strategiya-rozvitku/proekt-strategiyi-rozvitku-dnipropetrovskoyi-oblasti-na-period-do-2027-roku>

174. Стратегія сталого розвитку України до 2030 року : (Проект-2017). URL : https://www.undp.org/content/dam/ukraine/docs/SDGreports/UNDP_Strategy_v06-optimized.pdf.

175. Субсидій «на шару» вже не буде: вимоги для отримання виплат посилюють. Укрінформ. 19 квітня 2021 р. URL: <https://www.ukrinform.ua/rubric-economy/3230752-subsidij-na-saru-vze-ne-bude-vimogi-dla-otrimanna-viplat-posiluut.html>

176. Сурмін Ю. П. Механізми управління. Енциклопедичний словник з державного управління; [уклад. : Ю. П. Сурмін, В. Д. Бакуменко, А. М. Михненко та ін.]; [за ред. Ю. В. Ковбасюка, В. П. Трощинського, Ю. П. Сурміна]. К. НАДУ, 2010. 820 с.

177. Сухинов М.С. Закономерности оценочных действий. Теоретическая и прикладная социальная разработка. Сб. научных статей. Вып. 4. Белгород: Изд. центр «Логия», 2003. С. 154 – 159.

178. Темп зростання/зниження номінальної та індекс реальної заробітної плати. URL: <http://dneprstat.gov.ua/statinfo/dn/2020/dn1.pdf>

179. Тюленєва Ю. В. Стан житлового забезпечення громадян в Україні. Сучасні проблеми економіки і підприємництво. № 25 (2020). URL: <http://sb-keip.kpi.ua/article/view/216985>

180. Угода про Асоціацію між Україною, з однієї сторони, та Європейським Союзом, Європейським співтовариством з атомної енергії і їхніми державами-членами, з іншої сторони від 16 верес. 2014 р. № 1678-VII. URL : https://zakon.rada.gov.ua/laws/show/984_011.

181. Удосконалення наукових підходів до забезпечення конкурентоспроможності регіонів в контексті активізації економічного розвитку : наук. розроб.; О. Ю. Бобровська, Т. О. Савостенко, І. Е. Польська [та ін.] ; за заг. ред. О. Ю. Бобровської. Київ : НАДУ, 2014. 48 с.

182. Україна ввійшла до ТОП-50 рейтингу держав за якістю вищої освіти. *Вища освіта* : інформ.-аналіт. портал. URL :

<http://vnz.org.ua/statti/9231-top-50-rejtyng-jakist-vyschoyi-osvity>

183. Управління стратегічним розвитком об'єднаних територіальних громад: інноваційні підходи та інструменти : монографія / С. М. Серьогін, Ю. П. Шаров, Є. І. Бородін, Н. Т. Гончарук [та ін.] ; за заг. та наук. ред. С. М. Серьогіна, Ю. П. Шарова. – Дніпро : ДРІДУ НАДУ, 2016. – 276 с.

184. Управління інноваційною діяльністю в умовах глобалізації : монографія; М. А. Латинін, С. В. Майстро В. Ю. Бабаєв [та ін.] ; за заг. ред. М. А. Латиніна. Харків : Вид-во ХарПІ НАДУ «Магістр», 2012. 311 с.

185. Управління фінансовими ресурсами та бюджетом територіальних громад : практичний посібник; О. Ю. Бобровська, Т. А. Крушельницька, О. Ю. Матвєєва, М. М. Трещов, Л. Г. Шевченко; за заг. ред. Серьогіна С. М. Дніпро : ДРІДУ НАДУ, 2018. 119 с.

186. Философский энциклопедический словарь; Гл. редакция: Л.Ф. Ильичёв, П.Н. Федосеев, С.М. Ковалёв, В.Г. Панов М. Сов. Энциклопедия, 1983. 840 с.

187. Форрестер Дж. Мировая динамика. М. Прогресс, 1978. – 396 с.

188. Формування та реалізація інноваційної соціально орієнтованої моделі розвитку територій в Україні : монографія; О. Ю. Бобровська, Т. О. Савостенко, О. В. Каховська [та ін.]; за заг. ред. д. держ. упр., проф. О. Ю. Бобровської та к. е. н., доц. Т. О. Савостенко. Д. : ДРІДУ НАДУ, 2016. 124 с.

189. Фролова Л. Социокультурное пространство обыденной жизни. Теоретическая модель образа жизни. М. ГАСК, 2002. 278 с.

190. Фромм Э. Иметь или быть. М: Прогресс, 1990. 376 с.

191. Функції управління. Управління процесом прийняття рішень. URL: http://intranet.tdmu.edu.ua/data/kafedra/internal/pharma_3/lectures_stud.

192. Хабермас Ю. Моральное сознание и коммуникативное действие ; пер. с нем. ; под ред. Д. В. Складєва. СПб. : Наука. 2000. 384 с.

193. Характеристика стану здоров'я населення та системи охорони здоров'я. 2015 рік. Дніпропетровська область. [Монографія]. Київ, 2016 54 с.

194. Чикаренко І. А., Безус В.О. Розвиток житлово-комунального господарства та інфраструктури міста: теоретико-концептуальний аспект. *Державне управління та місцеве самоврядування* : збірн. наук. пр. Дніпро : ДРІДУ НАДУ, 2018. № 2 (37). С. 137-141.
195. Чикаренко І. А. Концепт інноваційного розвитку територіальної громади: сутність та ключові ознаки. *Міське самоврядування та регіональний розвиток в Україні*. 2014. № 4 (8). С. 20–21.
196. Чикаренко І. А. Формування системи управління інноваційним розвитком територіальних громад : монографія. Д. ДРІДУ НАДУ, 2014. 338 с.
197. Шаров Ю. Аналітичне забезпечення визначення пріоритетів місцевого розвитку. *Державне управління та місцеве самоврядування* : зб. наук. праць ДРІДУ НАДУ. Д. ДРІДУ НАДУ. 1999. № 3. С. 10–22.
198. Шаров Ю.П. Методологічні засади стратегічного планування в муніципальному менеджменті [Текст] : автореф. дис. д-ра наук з держ. управління: 25.00.04; Українська академія держ. управління при Президентіві України. К. 2002. 36 с.
199. Шаров Ю.П. Стратегічне планування в муніципальному менеджменті: концептуальні аспекти [Текст]; Українська академія держ. управління при Президентіві України. Дніпропетровський філіал. Д. Видавництво УАДУ, 2001. 303 с.
200. Шейнов В.П. Скрытое управление человеком (Психология манипулирования). – М: ООО «Изд-во АСТ», Мн.: Корвест, 2002. URL : <https://fis.tntu.edu.ua/data/elibrary/6/shreynov.pdf>
201. Ярчук А.В. Управління продуктивністю праці в системі забезпечення якості життя населення. Ареф.дис. на здобуття наукового ступеня к.е.н. 08.00.07. Вінниця, 2019. 20 с.

202. Andrews F. M., Withey S. V. Social indicators of wellbeing : americans perceptions of Life quality. New York. Plenum Press. P. 18–24.
203. Atamanchuk P. Conceptual principles of quality of life monitoring research. *International Scientific Journal "Internauka"*. 2021. 15 (115). P. 29–36.
204. Atamanchuk P. Formation of the system of quality of life indicators of the population at the level of the territorial community. *Danish Scientific Journal*. 2021. 54. Vol. 2. P. 45 – 49.
205. Bell D. Coming of Post-Industrial Society. New York, 1973, p. 124.
206. Bobrovska O. Yu., Drobot I. O., Nadyuk Z. O., Hrytsko R. Yu., Pokataev P. S. (2020). Modern theories of public administration: experience for Ukraine // *Journal of the National Academy of Legal Sciences of Ukraine*, Vol. 27, No. 4, p. 107 – 120. Doi: [10.37635/jnalsu.27\(4\).2020.107-120](https://doi.org/10.37635/jnalsu.27(4).2020.107-120).
207. Bobrovska O. Yu., Durman M. O., Kravchenko T. A., Nekriach A. I., Diegtiar O. A. (2021). Management decisions to support and maintain the socio-economic development of the territories. *Special Issue: Innovative Development and Economic Growth in the CIS Countries*. Vol. 39 No. 6. Doi: [10.25115/eea.v39i6.5266](https://doi.org/10.25115/eea.v39i6.5266).
208. Boeri T. (2002). Let Social Policy Models Compete and Europe Will Win. Paper presented at a Conference hosted by the Kennedy School of Government, Harvard University, 11-12 April
209. Borodin Ye., Kalashnyk N. (2020), Youth Participation as a Public Policy Instrumentat Local Level. Ukrainian Experience. *Urban Policy System in Strategic Perspective: From V4 to Ukraine*. Kamil Glinka (editor). Series Studies in Politics, Security and Society. Vol. 34. pp. 211 – 222.
210. Bradford, R., Rutherford, D.L., John, A. (2002), “Quality of life in young people: ratings and factor structure of the Quality of Life Profile – Adolescent”, *Journal of Adolescence*, Vol. 25, No. 3, pp. 261-274
211. Bums T. and Stalker G. M. The Management of Innovation. London, 1961

212. Bunea C. (2007). Sustainable Human Development Management and its Determining Indicators. *Management & Marketing*, No. 2, pp. 83-90
213. Buryk Z., Bashtannyk V., Ragimov F. (2019). Economic growth: macroeconomic effects of Public Borrowings at the global level. *Problems and Perspectives in Management*. 17(3). 169-183. URL: doi:10.21511/ppm.17(3).2019.14
214. Campbell A., Converse P., Rodgers W. The Quality of American Life. NY, 1975. 345 p.
215. Campbell A. The Sense of Welbeing in America: Recent Patterns and Trends. New York: McGraw-Hill, 1981. 264 p.
216. Child J. Organizational Structure, Environment and Performance The Role of Strategic Choice, *Sociology*, vol. 6 (1972), pp. 2-21.
217. Commission of the European Communities – COM (2004) *White Paper on services of general interest*, Communication from the Commission to the European Parliament, the Council, the European Economic and Social Committee and the Committee of the Regions, Brussels, 12.5.2004
218. Costanza, R. et al. (2008), “An Integrative Approach to Quality of Life Measurement, Research, and Policy”, *S.A.P.I.E.N.S.*, available at: <http://sapiens.revues.org/169>
219. Dalkey Norman C, Rourke Daniel L. Дельфі процедури і Rating Quality of Life Factors. QOL–EPA. p. 11-210.
-
220. Dunayev I. Renewing an economic policy for a rising Ukrainian region: smoothing discrete shifts and mastering new competencies; I. Dunayev, M. Latynin, Y. Uluanchenko, A. Kosenko. *Regional science inquiry*. 2019. Vol. X. n.2. C. 133-150. URL: http://www.rsijournal.eu/ARTICLES/December_2019/11.pdf
-
221. Elbing A.O. On the Applicability of Environmental Models, in J.W. McGuire, ed., *Contemporary Management*. N.Y. Prentice-Hall, 1974, p. 283.

222. Element humanizacji w kształceniu menedżerów na Ukrainie – analiza programów nauczania/ I.Khozhylo, I. Krinichnaya. URL: https://www.humanitas.edu.pl/resources/upload/dokumenty/Wydawnictwo/Zarzadzanie_zeszyt/Zarz%204_2015%20podzielone/Khozhylo%20Petrivna.pdf

223. Eppler E. Die Qualität des Lebens; in: «Qualität des Lebens. Beiträge zur vierten internationalen Arbeitstagung der Industrie-gewerkschaft - Metal». Frankfurt am Main, 1972, S. 86.

224. Feldmann, B. (2008), *The Urban Audit — measuring the quality of life in European cities*, EUROSTAT, Statistics in focus, 82/2008

225. Gina Dimian. Public services – key factor to quality of life. *Management & Marketing Challenges for the Knowledge Society(2012) Vol. 7, № 1, pp. 151-164*. URL: <https://www.researchgate.net/publication/227430503>

226. International Living (2010), Quality of Life Index, available at: <http://internationalliving.com/2010/02/quality-of-life-2010>

227. Khozhylo, I. et al. Local self-government in the focus of the medical reform in Ukraine: analysis of powers / Khozhylo I., Nadyuk Z., Antonova O., Tarasenko T., Serohina T. URL: *Theoretical and Empirical Researches in Urban Management//TERUM.Vol.15, Issue 2, May, 2020*. URL: <http://um.ase.ro/no152/2.pdf>

228. Khozhylo, I. et al. Local self-government in the focus of the medical reform in Ukraine: analysis of powers / Khozhylo I., Nadyuk Z., Antonova O., Tarasenko T., Serohina T. URL: *Theoretical and Empirical Researches in Urban Management//TERUM.Vol.15, Issue 2, May, 2020*. URL: <http://um.ase.ro/no152/2.pdf>

229. Kvitka S., Borodin Ye., Yemelyanov V., Moskalets M., Zubchenko V. The Subsidiarity Principle and Legal and Economic Aspects of The Decentralization in Ukraine. *Cuestiones Políticas*. Vol. 39, No 68 (Enero – Junio) 2021, 356-368. IEPDP-Facultad de Ciencias Jurídicas y Políticas – LUZ.

DOI: <https://doi.org/10.46398/cuestpol.3968.22>. Access mode:

<https://produccioncientificaluz.org/index.php/cuestiones/article/view/35420/37521>

230. Lowrence P. R. and Lorsch J. W. *Organization and Environment*. Homewood, 111., 1962. 124 p.

231. Maslow A. *Motivation and Personality*. NY, 1954. URL : <https://www.eyco.org/nuovo/wp-content/uploads/2016/09/Motivation-and-Personality-A.H.Maslow.pdf>

232. McCall S. *Quality of Life*. "Social Indicators Research", Vol. 2, № 2, 1975, p. 229 – 236.

233. Mercer Survey (2011), *Quality of living Index*, available at: <http://www.mercer.com/press-releases/quality-of-living-report-2011>

234. Mitchell A., Logothetti Thomas J., Kantor R. *An Approach do Measuring the Quality of Life*. QOL – EPA, p. 11-37.

235. Mollenkopf, H. and Walker, A. (ed.) (2007), "Quality of Life in Old Age. International and Multi- Disciplinary Perspectives", *Social Indicators Research Series*, Vol. 31

236. Molokanova V.M., Borodin Ye.I., Tarasenko T.M. (2020). Implementation of innovation management achievements in regional public governance practice. *International Journal of Management (IJM)*, Volume 11, Issue 9, September, pp. 623-636, Article ID: IJM_11_09_058. DOI: 10.34218/IJM.11.9.2020.058. Available online at <http://www.iaeme.com/IJM/issues.asp?JType=IJM&VType=11&IType=9>.

237. Mukherjee R. *The Quality of Life: Valuation in social research*, New Delhi, 1989, p. 151.

238. Nation Ranking (2011) *Quality of Life Index*, available at: <http://nationranking.wordpress.com/2011/03/06/2011qli/>

239. Netuveli., G. and Blane, D. (2008), *Quality of life in older ages*, Oxford Journals, *British Medical Bulletin*, Vol. 85, pp. 113-126

240. Organisation for Economic Co-operation and Development (2011), *Better Life Index*, available at: <http://oecdbetterlifeindex.org/>
241. Organizational and Legal Aspects of Elaboration of Amalgamated Territorial Communities Sustainable Development Strategies; I. A. Chykarenko, T. V. Маматова, O. O. Chykarenko, E. O. Sergienko, O. O. Martseniuk. *International Journal of Management*. 2020. Vol. 11. Iss. 05. P. 1084 – 1093. doi: 10.34218/IJM.11.5.2020.099. URL: https://www.iaeme.com / MasterAdmin/uploadfolder/IJM_11_05_099 /IJM_11_05_099.pdf
242. Phillips, D. (2006) *Quality of Life: Concept, Policy and Practice*, Routledge, London and New York.
243. Pugach A., Sychenko V., Molodchenko T., Tarasenko T. Supervision and control of local self-government bodies in Ukraine: theoretical and legal approaches to clarification of concepts. *Financial and credit activity: problems of theory and practice*. 2018. № 2. P. 472–479. URL: <http://fkd.org.ua/article/view/136540/137240>
244. Rodgers WL and Converse P.C. Measures of the Perceived Overall Quality of Life II Social Indicators Research. Vol.2, N2., September 1975. P. 19 – 25.
245. Rose R., Newton K. (2010), *Second European Quality of Life Survey: Evaluating the quality of society and public services*, European Foundation for the Improvement of Living and Working Conditions
246. Rovelli, R. and Bruno, R. (2008), “Labor Market Policies, Institutions and Employment Rates in the EU-27”, *IZA Discussion Paper*, №. 3502
247. Terhune Kenneth W. Probing Policy - Relevant Questions on the Quality of Life. QOL – EPA, p. 11 – 22.
248. The Influence of Medical Services Public Management on the Population' Life Quality; Barzylovykh A., Ursaki Y., Nadezhdenko A., Mamatova T., Chykarenko I., Kravchenko S. *WSEAS transactions on environment and development*. 2021. Vol. 17. P. 619–629. doi: 10.37394/232015.2021.17.60. URL: <https://wseas.com/journals/ead/2021/b225107-1372.pdf>.

249. United Nations (2004), *Role of human resources in revitalizing public administration*, Economic and Social Council 16/2004/3

250. United Nations Development Programme (2010), *Human Development Report 2010, The Real Wealth of Nations: Pathways to Human Development*, available at: http://hdr.undp.org/en/media/HDR_2010_EN_Complete_reprint.pdf

251. V. Babenko, M. Latynin, L. Lomovskykh, O. Nakisko, S. Rudenko, O. Girzheva. Procedure of Identifying of the Parameters of the Model of Management of Technological Innovations in Economic Systems / 2019 IEEE International Scientific-Practical Conference Problems of Infocommunications, Science and Technology (PIC S&T), October 8-11, 2019. URL: https://conferences.ieee.org/conferences_events/conferences/conferencedetails/47496

252. Walker, A., Lowenstein, A. (2009), "European perspectives on quality of life in old age", *European Journal of Ageing*, Vol. 6, pp. 61-66

253. Zarządzanie w sferze społecznej i humanitarnej wspólnot terytorialnych w kontekście rozwoju człowieka: doświadczenia zagraniczne na Ukrainie; Y. Borodin, I. Khozhylo, T. Tarasenko, N. Sorokina. URL: <http://yadda.icm.edu.pl/yadda/element/bwmeta1.element.ekon-element-000171427266>.

254. Towards a sustainable Europe by 2030 / European Commission. URL : https://ec.europa.eu/info/publications/towards-sustainable-europe-2030_en.

255. World Data Atlas. URL : <https://knoema.com/atlas/topics/WorldRankings/KnowledgeEconomyIndex/KnowledgeIndex>.

ДОДАТКИ

Додаток А

**ДНІПРОПЕТРОВСЬКА ОБЛАСНА РАДА**

просп. Олександра Поля, 2, м. Дніпро, 49004, тел./факс 742-75-89,
e-mail: info@oblrada.dp.gov.ua, <http://www.oblrada.dp.gov.ua>, код ЄДРПОУ 23928934

ДОВІДКА ПРО ВПРОВАДЖЕННЯ
РЕЗУЛЬТАТІВ ДИСЕРТАЦІЙНОГО ДОСЛІДЖЕННЯ
Атаманчука Павла Петровича

«Публічне управління процесами підвищення якості життя
територіальних громад»

на здобуття наукового ступеня доктора філософії за спеціальністю
«281 - Публічне управління та адміністрування»

Результати дисертаційного дослідження аспіранта кафедри державного управління і місцевого самоврядування Національного технічного університету «Дніпровська політехніка» Атаманчука Павла Петровича на тему: «Публічне управління процесами підвищення якості життя територіальних громад» на здобуття наукового ступеня доктора філософії за спеціальністю «281 - Публічне управління та адміністрування» впроваджуються в практичну діяльність Дніпропетровської обласної ради.

Запропоновані результати, висновки та результати дослідження були враховані при реалізації Плану заходів з реалізації стратегії розвитку Дніпропетровської області.

Заступник голови обласної ради



І.В. КАШИРІН

0085028



ДНІПРОПЕТРОВСЬКА ОБЛАСНА АСОЦІАЦІЯ ОРГАНІВ МІСЦЕВОГО САМОВРЯДУВАННЯ

просп. О. Поля, 2, м. Дніпро, 49004, тел.: 742-84-51, факс 742-88-14,
e-mail: doaoms@gmail.com

02 листопада 2021 р.

№ 07

Довідка про впровадження результатів дисертаційного дослідження Атаманчука Павла Петровича

Результати дисертаційного дослідження аспіранта кафедри державного управління і місцевого самоврядування Національного технічного університету „Дніпровська політехніка” Атаманчука Павла Петровича на тему: „Публічне управління процесами підвищення якості життя територіальних громад” на здобуття наукового ступеню доктора філософії за спеціальністю „281 – Публічне управління та адміністрування” були впроваджені в діяльності Асоціації органів місцевого самоврядування Дніпропетровської області.

Зокрема, пропозиції Атаманчука Павла Петровича були враховані під час підготовки інформаційно-аналітичних матеріалів щодо розвитку територіальних громад. Результати дослідження використані під час розробки заходів щодо підвищення якості життя територіальних громад.

Виконавчий директор
обласної асоціації



А.П. АДАМСЬКИЙ



**ДНІПРОПЕТРОВСЬКА ОБЛАСНА ДЕРЖАВНА АДМІНІСТРАЦІЯ
ДЕПАРТАМЕНТ ЕКОНОМІЧНОГО РОЗВИТКУ**

пр. Олександра Поля, 1, м. Дніпро, 49004, тел. 742-88-32, факс (056) 742-89-41,
e-mail: econom@adm.dp.gov.ua, Код ЄДРПОУ 02741404

**ДОВІДКА ПРО ВПРОВАДЖЕННЯ
РЕЗУЛЬТАТІВ ДИСЕРТАЦІЙНОГО ДОСЛІДЖЕННЯ
Атаманчука Павла Петровича “Публічне управління процесами
підвищення якості життя територіальних громад” на здобуття наукового
ступеня доктора філософії за спеціальністю “281 - Публічне управління
та адміністрування”**

Довідка видана в тому, що запропоновані результати дисертаційного дослідження аспіранта кафедри державного управління і місцевого самоврядування Національного технічного університету “Дніпровська політехніка” Атаманчука Павла Петровича на тему: “Публічне управління процесами підвищення якості життя територіальних громад” на здобуття наукового ступеня доктора філософії за спеціальністю “281 – Публічне управління та адміністрування” впроваджуються в практичну діяльність структурними підрозділами Департаменту економічного розвитку Дніпропетровської обласної державної адміністрації.

Вважаємо запропоновані результати, висновки та результати дослідження актуальними і доцільними, що мають значний практичний інтерес для місцевих органів виконавчої влади та органів місцевого самоврядування в контексті забезпечення сталого економічного розвитку Дніпропетровської області.

Заступник директора
департаменту економічного розвитку
Дніпропетровської облдержадміністрації



О.С.ПСАРЬОВ

002570

Дніпропетровська обласна державна адміністрація
Департамент економічного розвитку
Вих. №2422/0/31-21 від 03.11.2021





ДНІПРОВСЬКА РАЙОННА РАДА
 ДНІПРОПЕТРОВСЬКОЇ ОБЛАСТІ
 вул.Теплична, 5, смт Слобожанське, Дніпровський район, Дніпропетровська область, 52005,
 тел.(0562) 27-80-98, факс (056) 753-69-49,
 e-mail:dneprrada@dp.gov.ua Web: http:// www.dnopr.dp.gov.ua Код ЄДРПОУ 25019325

№ _____ На № _____ від _____

ДОВІДКА ПРО ВПРОВАДЖЕННЯ
 РЕЗУЛЬТАТІВ ДИСЕРТАЦІЙНОГО ДОСЛІДЖЕННЯ

Атаманчука Павла Петровича
 «Публічне управління процесами підвищення якості життя
 територіальних громад»

на здобуття наукового ступеня доктора філософії за спеціальністю
 «281 - Публічне управління та адміністрування»

Результати дисертаційного дослідження аспіранта кафедри державного управління і місцевого самоврядування Національного технічного університету «Дніпровська політехніка» Атаманчука Павла Петровича на тему: «Публічне управління процесами підвищення якості життя територіальних громад» на здобуття наукового ступеня доктора філософії за спеціальністю «281 - Публічне управління та адміністрування» впроваджуються в практичну діяльність Дніпровської районної ради Дніпропетровської області.

Запропоновані результати, висновки та результати дослідження були враховані при реалізації Плану заходів забезпечення сталого економічного розвитку району.

Голова районної ради



Максим ЛЕЩЕНКО

Додаток Б

ДОДАТКОВІ ІНДЕКСИ

Область	2005	2006	2007	2008	2010	2020		
Індекс природнього приросту населення								
Дніпропетровська	-8,1	-9,0	-7,5	-7,4	-6,6	-11,0		
Запорізька	-7,4	-8,0	-7,2	-7,1	-6,1	-12,5		
Харківська	-8,4	-8,6	-7,6	-7,2	-6,4	-9,3		
Індекс тривалості життя (середня очікувана тривалість життя при народженні, років)								
Дніпропетровська	66,97	66,49	66,56	66,72	66,73	70,17		
Запорізька	67,87	68,00	68,22	68,26	68,41	70,83		
Харківська	68,79	68,72	68,58	68,99	69,20	71,11		
Індекс культури (число відвідувань театрів поділити на 1000 осіб населення)								
Дніпропетровська	0,4524	0,4907	0,5355	0,5007	0,5327	0,4312		
Запорізька	0,1204	0,1348	0,1278	0,1405	0,1514	0,1107		
Харківська	0,3442	0,3614	0,3574	0,4100	0,4352	0,2755		
Індекс освіти (співвідношення кількості студентів на 1000 осіб населення)								
Дніпропетровська	0,1819	0,1888	0,1926	0,1933	0,1888	0,1521		
Запорізька	0,0881	0,0942	0,1023	0,1220	0,1117	0,0751		
Харківська	0,2568	0,2776	0,2862	0,2875	0,2916	0,2103		
Індекс ВРП (млн.грн)								
Дніпропетровська	30040	41227	52347	71173	104687	390585		
Запорізька	15255	19968	24787	33158	42445	155235		
Харківська	20524	25618	32023	43868	59389	247667		
Індекс споживання (сукупні витрати в середньому за місяць у розрахунку на одне домогосподарство, грн.)								
Дніпропетровська	907,4	1175,8	1406,9	1591,2	2521,2	9482,6		
Запорізька	871,1	1181,3	1353,4	1635,7	2410,1	10617,00		
Харківська	884,9	1168,7	1365,9	1586,3	2541,6	8600,87		
Індекс бідності (наявний дохід на одну особу, грн.)								
Дніпропетровська	4907,3	7015,9	8632,3	11439,0	15459,9	87130		
Запорізька	4994,4	7074,5	8693,6	11276,2	15265,2	75407		
Харківська	4489,6	6355,7	7819,6	10328,5	14065,7	65534		
Кількість / %	Індекс напруги на ринку праці (% до економ.активного населення)							
Дніпропетровська	104,3	6,9	91,9	6,0	85,4	5,6	82,4	4,8
Запорізька	71,3	8,0	62,3	6,9	58,3	6,4	54,3	6,0
Харківська	110,2	8,6	91,5	7,2	85,4	6,6	74,2	5,2
Індекс злочинності (кількість всього зареєстрованих злочинів поділити на 100000)								
Дніпропетровська	0,53930	0,46481	0,38124	0,35976	0,33060	0,37125		
Запорізька	0,30686	0,28449	0,25774	0,27411	0,24459	0,23772		
Харківська	0,37376	0,31956	0,26788	0,25719	0,24575	0,22785		

Додаток В

Таблиця 1

Загальні коефіцієнти приросту (скорочення) чисельності населення, 2020

	Загальний приріст, скорочення (-)	У тому числі	
		природний приріст, скорочення (-)	міграційний приріст, скорочення (-)
Україна	-7,6	-8,1	0,5
Дніпропетровська	-11,0	-10,8	-0,2
Запорізька	-12,5	-11,2	-1,3
Харківська	-9,3	-10,4	1,1
м.Київ	-1,8	-1,9	0,1

Таблиця 2

Чисельність наявного населення (за оцінкою) за типом місцевості по регіонах, 2020

	Осіб			Питома вага міського населення у загальній чисельності, відсотків
	усе населення	міське	сільське	
Україна	41588354	28959536	12628818	69,6
Дніпропетровська	3142035	2642094	499941	84,1
Запорізька	1666515	1291103	375412	77,5
Харківська	2633834	2140944	492890	81,3
м.Київ	2962180	2962180	х	100,0

Таблиця 3

Демографічні показники по регіонах, 2020

	Осіб			На 1000 осіб наявного населення		
	кількість живонаро- джених	кількість померлих	природний приріст, скорочення (-)	кількість живонаро- джених	кількість померлих	природний приріст, скорочення (-)
Україна	293457	616835	-323378	7,8	15,9	-8,1
Дніпропетровська	21309	55290	-33981	6,7	17,5	-10,8
Запорізька	10523	29388	-18865	6,3	17,5	-11,2
Харківська	16729	44199	-27470	6,3	16,7	-10,4
м.Київ	30670	36091	-5421	10,3	12,2	-1,9

Таблиця 4

Середня очікувана тривалість життя при народженні за статтю та типом місцевості, 2020

	Обидві статі	Чоловіки	Жінки
Україна	71,35	66,39	76,22
Дніпропетровська	70,17	64,88	75,28
Запорізька	70,83	65,54	75,97
Харківська	71,11	66,23	75,84
м.Київ	73,50	69,05	77,57

Таблиця 5

Чисельність постійного населення за окремими віковими групами та статтю

	Усього, осіб	З них у віці			
		<i>Of which aged</i>			
	<i>Total, persons</i>	16–59 років	18 років і старше	60 років і старше	65 років і старше
		<i>16–59 years</i>	<i>18 years and older</i>	<i>60 years and older</i>	<i>65 years and older</i>
Україна	41418717	24618898	33959040	10121624	7211190
Дніпропетровська	3138726	1854744	2569104	773316	548542
Запорізька	1665726	981352	1379497	428357	304943
Харківська	2618198	1594027	2191268	643786	455716
м.Київ	2920873	1769832	2351050	636901	453551

Таблиця 6

Структура населення, 2020

	Усе населення	Питома вага у загальній чисельності, відсотків населення у віці			
		16–59 років	18 років і старше	60 років і старше	65 років і старше
Україна	100,0	59,5	82,0	24,4	17,4
Дніпропетровська	100,0	59,1	81,9	24,6	17,5
Запорізька	100,0	58,9	82,8	25,7	18,3
Харківська	100,0	60,9	83,7	24,6	17,4
м.Київ	100,0	60,6	80,5	21,8	15,5

Таблиця 7

Вікові коефіцієнти народжуваності по регіонах у 2020 році

(на 1 000 жінок відповідного віку)

	Вікові групи, років							
	15–49	15–19	20–24	25–29	30–34	35–39	40–44	45–49
Україна	33,4	15,8	66,4	76,3	52,2	25,7	6,2	0,8
<i>області</i>								
Дніпропетровська	29,1	15,3	57,7	69,0	46,7	23,7	5,5	0,3
Запорізька	27,5	13,6	54,3	65,1	45,0	22,4	5,2	0,5
Харківська	26,9	10,6	46,0	61,9	47,4	23,1	6,0	0,6
м.Київ	41,0	5,4	46,9	95,4	81,3	41,3	12,5	4,7

Додаток Д

Розподіл постійного населення в містах з чисельністю населення
 понад 100 тисяч за статтю та віком (за оцінкою)
 Дніпропетровська область м.Дніпро

Вік (років)	(осіб / persons)		
	Обидві статі	Чоловіки	Жінки
Усього / Total	970823	439347	531476
<i>у тому числі / including</i>			
<i>до 1 року / up to 1 year</i>	6197	3187	3010
1	6608	3368	3240
2	7723	3989	3734
3	8399	4290	4109
4	9624	4895	4729
0–4	38551	19729	18822
5	10078	5143	4935
6	10947	5600	5347
7	10531	5404	5127
8	10625	5516	5109
9	10306	5254	5052
5–9	52487	26917	25570
10	10048	5116	4932
11	10680	5520	5160
12	10494	5474	5020
13	9622	4849	4773
14	9229	4704	4525
10–14	50073	25663	24410
15	8843	4556	4287
16	9002	4646	4356
17	8552	4326	4226
18	8349	4213	4136
19	8380	4236	4144
15–19	43126	21977	21149
20	8475	4441	4034
21	7859	4342	3517
22	8672	4502	4170
23	9502	4926	4576
24	10007	5080	4927

20–24	44515	23291	21224
25	10771	5744	5027
26	11546	5944	5602
27	11976	6292	5684
28	11897	6239	5658
29	11358	5904	5454
25–29	57548	30123	27425

Вік (років)	Обидві статі	Чоловіки	Жінки
30	12640	6419	6221
31	13446	6626	6820
32	14860	7176	7684
33	16076	7783	8293
34	16858	8154	8704
30–34	73880	36158	37722
35	16413	7915	8498
36	18262	8762	9500
37	19124	9465	9659
38	17990	9092	8898
39	17076	8315	8761
35–39	88865	43549	45316
40	17422	8609	8813
41	15980	7662	8318
42	15808	7643	8165
43	14919	7149	7770
44	15937	7713	8224
40–44	80066	38776	41290
45	14957	7151	7806
46	14435	6906	7529
47	13714	6552	7162
48	14245	6852	7393
49	14135	6574	7561
45–49	71486	34035	37451
50	13553	6405	7148
51	12157	5572	6585
52	12149	5480	6669

53	11566	5170	6396
54	11968	5294	6674
50–54	61393	27921	33472
55	12362	5325	7037
56	12783	5659	7124
57	13359	5597	7762
58	13991	5874	8117
59	14238	5793	8445
55–59	66733	28248	38485

60	14969	6151	8818
61	14057	5624	8433
62	13784	5476	8308
63	13058	4869	8189
64	13415	5065	8350
60–64	69283	27185	42098
65	12092	4524	7568
66	12444	4794	7650
67	11234	4128	7106
68	11341	4013	7328
69	11109	3897	7212
65–69	58220	21356	36864
70	11162	3751	7411
71	11222	3715	7507
72	8483	2797	5686
73	7598	2460	5138
74	7664	2355	5309
70–74	46129	15078	31051
75	4842	1419	3423
76	4553	1322	3231
77	3752	1017	2735
78	4611	1285	3326
79	6710	1959	4751
75–79	24468	7002	17466
80 років і старше /	44000	12339	31661
Із загальної чисельності / населення у віці /			

0–15	149954	76865	73089
15–49	459486	227909	231577
16–59	578769	279522	299247
16–64	648052	306707	341345
60 років і старше /	242100	82960	159140
65 років і старше /	172817	55775	117042

Додаток Ж

Вікові коефіцієнти народжуваності по регіонах у 2020 році

(на 1 000 жінок відповідного віку)

	Вікові групи, років							
	15–49	15–19	20–24	25–29	30–34	35–39	40–44	45–49
Україна	33,4	15,8	66,4	76,3	52,2	25,7	6,2	0,8
АР Крим
<i>області</i>								
Вінницька	32,5	17,9	73,1	75,6	46,3	22,7	4,8	0,2
Волинська	42,0	16,5	94,4	100,7	57,7	26,7	6,6	0,3
Дніпропетровська	29,1	15,3	57,7	69,0	46,7	23,7	5,5	0,3
Донецька
Житомирська	33,0	21,3	72,6	68,9	46,5	25,1	5,2	0,1
Закарпатська	44,0	39,8	105,8	94,6	53,4	22,0	4,7	0,5
Запорізька	27,5	13,6	54,3	65,1	45,0	22,4	5,2	0,5
Івано-Франківська	35,8	15,0	79,2	83,9	49,6	20,4	4,7	0,4
Київська	33,1	14,5	65,0	70,4	52,5	26,7	7,1	0,7
Кіровоградська	29,2	23,5	65,8	62,9	41,1	21,4	4,4	0,6
Луганська
Львівська	35,7	10,2	64,8	85,3	58,2	24,1	5,5	0,6
Миколаївська	29,5	20,2	66,0	64,7	44,0	21,4	4,7	0,3
Одеська	37,0	19,1	70,1	79,7	58,5	32,2	7,1	0,5
Полтавська	27,4	16,2	58,3	64,4	42,0	21,4	4,7	0,2
Рівненська	44,0	15,6	89,9	98,9	64,4	30,4	8,8	0,7
Сумська	24,8	13,5	50,0	58,3	39,4	19,7	3,9	0,2
Тернопільська	31,7	12,5	66,5	77,7	47,0	19,0	3,6	0,2
Харківська	26,9	10,6	46,0	61,9	47,4	23,1	6,0	0,6
Херсонська	32,5	20,4	70,3	70,4	48,2	25,1	6,2	0,3
Хмельницька	34,2	18,6	75,2	76,9	50,2	25,5	4,6	0,1
Черкаська	26,8	16,0	59,7	59,8	40,9	20,3	4,1	0,3
Чернівецька	36,7	17,0	78,8	86,7	50,1	22,2	5,2	0,5
Чернігівська	27,5	14,3	56,6	62,9	43,0	21,9	5,1	0,3
м.Київ	41,0	5,4	46,9	95,4	81,3	41,3	12,5	4,7

СПИСОК НАУКОВИХ ПРАЦЬ
АТАМАНЧУКА ПАВЛА ПЕТРОВИЧА

Статті в наукових фахових виданнях України

1. Липовська Н.А., Атаманчук П.П. Професійна підготовка державних службовців як умова реалізації професійного проекту. *Державне управління та місцеве самоврядування*. Дніпро : ДРІДУ НАДУ, 2020. Вип. 4 (47). С. 93 – 104. URL: <https://doi.org/10.33287/102073>

Автором обгрунтовано необхідність реформування професійної підготовки державних службовців як інструменту підвищення якості життя населення.

2. Атаманчук П.П. Концептуальні засади впровадження моніторингу якості життя населення в практику управління територіями. *Аспекти публічного управління = Public Administration Aspects*. 2021. № 5. С. 45–57. doi: 10.15421/152069.

3. Атаманчук П.П. Умови та принципи управління процесами підвищення якості життя населення. *Наукові перспективи: журнал*. 2021. № 10 (16) 2021. С.447. С. 12 – 21.

4. Атаманчук П.П. Емпіричний вимір якості життя. *Публічне адміністрування та національна безпека*. 2021. Вип. 11 (листопад). URL : <https://www.inter-nauka.com/issues/administration2021/11>.

Статті у наукових виданнях інших держав з напрямку, за яким підготовлено дисертацію

5. Atamanchuk P. Conceptual principles of quality of life monitoring research. *International Scientific Journal «Internauka»*. 2021. 15 (115). P. 29–36.

6. Atamanchuk P. Formation of the system of quality of life indicators of the population at the level of the territorial community. *Danish Scientific Journal*. 2021. 54. Vol. 2. P. 45 – 49.

Матеріали конференцій

7. Атаманчук П. Запобігання конфліктам в органах місцевого самоврядування. *Становлення публічного адміністрування в Україні* : матеріали XI конф. студентів та молодих учених за міжнар. участю / за заг. ред. О. Б. Кіреєвої. Д. ДРІДУ НАДУ, 2020. 427 с. С. 14 - 16.

8. Атаманчук П. Підходи до класифікації конфліктів в органах місцевого самоврядування. *Теорія та практика публічної служби* : матеріали наук. практ. конф., Дніпро, 25 вересня 2020 р. / за заг. ред. С. М. Серьогіна. Д. ДРІДУ НАДУ, 2020. 129 с. С. 82–83.

9. Атаманчук П. Реалізація управління підвищенням якості життя населення. *Actual tendencies of development science and practice: Abstracts of VI International Scientific and Practical Conference. October 25 – 27, Rome, Italy.* 229 p. С. 195–197.

10. Атаманчук П. Зарубіжний досвід управління підвищенням якості життя населення. *Innovative technologies in science and practice* : Abstracts of VI International Scientific and Practical Conference. October 26 – 28, 2021, Haifa, Israel. 483 p. С. 367–370.

11. Атаманчук П. Публічне управління підвищенням якості життя: теоретичні аспекти. *Scientific research in XXI century: X International Scientific and Practical Conference. Ottawa. Canada. 11-12. 2021.*